



Husqvarna®



R 318X, R 320X AWD

HU	Használati utasítás
PL	Instrukcja obsługi
CS	Návod k použití
SK	Návod na obsluhu

2-44
45-87
88-129
130-171

TARTALOMJEGYZÉK

Bevezető.....	2	Szállítás, tárolás és ártalmatlanítás.....	35
Biztonság.....	8	Műszaki adatok.....	38
Összeszerelés.....	14	Szervizelés.....	43
Üzemeltetés.....	15	Megfelelőségi nyilatkozat.....	44
Karbantartás.....	20	Bejegyzett védjegyek.....	44
Hibaelhárítás.....	32		

Bevezető

Szállítás előtti ellenőrzés és termékszámok

a kereskedőtől a szállítás előtti ellenőrzésre vonatkozó dokumentum aláírt példányát.

Megjegyzés: A terméken szállítás előtti ellenőrzést végeztek. Ügyeljen arra, hogy kézhez kapja

Husqvarna márkaszerviz elérhetősége:	
Ez a kezelői kézikönyv az alábbi termékszámú/sorozatszámú termék tartozéka:	
/	
Motor:	
Sebességváltó:	

Termékleírás

A R 318X és R 320X AWD típusok fűnyírótraktorok. Az előremeneti és hátrameneti pedálok segítségével a kezelő fokozatmentesen állíthatja be a sebességet. Üzemidőmérő jeleníti meg a gépkezelő által a gép használatával töltött órák számát. Az R 320X AWD fűnyírótraktorok összerék-meghajtásúak (AWD). A R 318X és R 320X AWD típust BioClip funkcióval ellátott Combi vágóasztalokkal használják.

Rendeltetészerű használat

A terméket lakóövezetek és kertek nyitott, egyenletes talajfelületein lévő fű nyírására tervezték. A termék más

célokra történő használatához szereljen fel opcionális kiegészítőt. A rendelkezésre álló kiegészítőkre vonatkozó további információkkal kapcsolatban vegye fel a kapcsolatot egy Husqvarna márkakereskedővel.

A termék biztosítása

Feltétlenül gondoskodjon az új terméke biztosításáról. Kérdés esetén forduljon a biztosítótársaságához. Azt javasoljuk, gondoskodjon az alábbiakra kiterjedő teljes körű biztosításról: külső fél, tűz, anyagi kár, lopás és felelősség.

A termék áttekintése

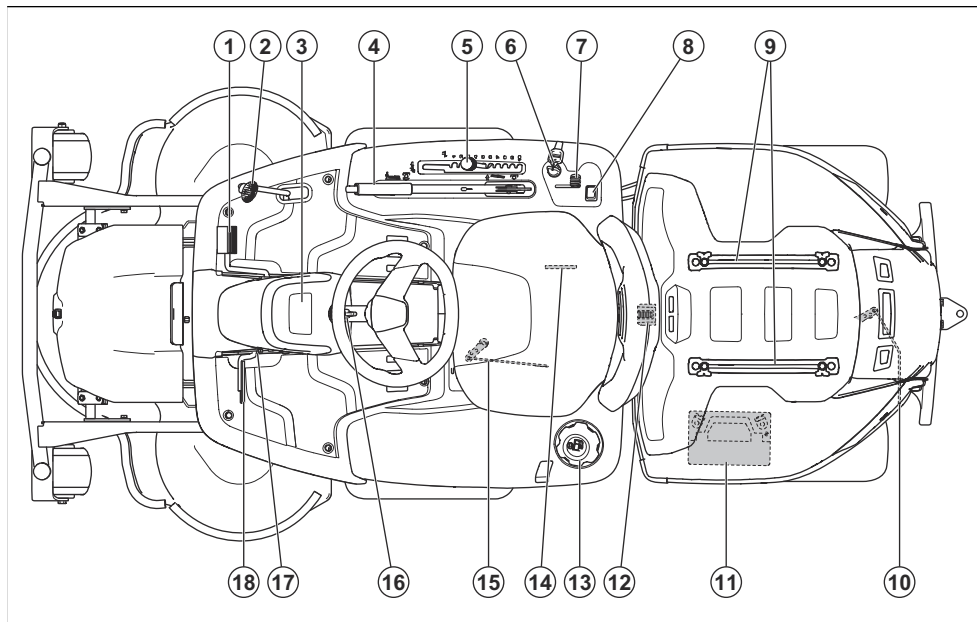

1. Előremeneti pedál
2. Hátrameneti pedál
3. Kijelző
4. Emelőkar a vágóasztalhoz
5. Vágási magasságot szabályozó kar
6. Gyújtáskapcsoló/Fényszóró kapcsolója
7. Gázadagoló
8. Távolsági fényszóró kapcsolója
9. Sínek
10. A hátsó tengely meghajtásának be- és kikapcsolására szolgáló kar.
11. Akkumulátor
12. Fedélzár
13. Üzemanyagtartály sapkája
14. Beolvasható kódval ellátott típusábla
15. Az első tengely meghajtásának be- és kikapcsolására szolgáló kar összerék-meghajtású termékeken.
16. Kormánykerék beállítás
17. Rögzítőgomb a rögzítőfékekhez
18. Rögzítőfékpedál

Elektromos rendszer áttekintése

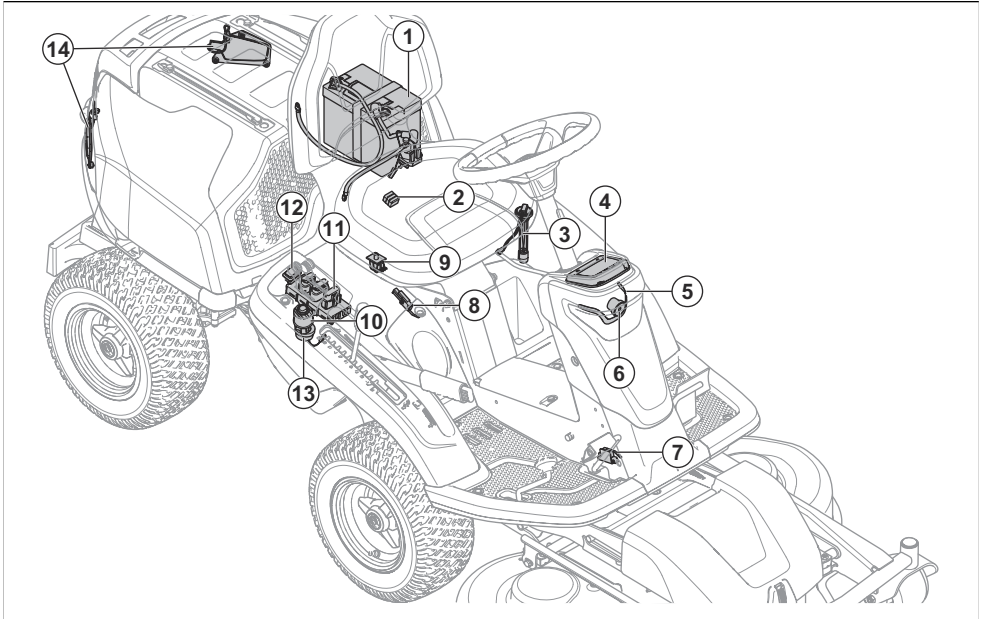

1. Akkumulátor
2. Fő biztosíték
3. Üzemanyag-érzékelő
4. Kijelző
5. Munkalámpa
6. Távolsági fényoszóró
7. Mikrokapcsoló, rögzítőfék
8. Az emelőkar mikrokapcsolója
9. Kezelőjelenlét-vezérlő (OPC)
10. Gyújtáskapcsoló/Fényoszóró kapcsolója
11. Fűnyíró-vezérlőmodul
12. Távolsági fényoszóró kapcsolója
13. Hangjelző
14. Hátsó LED-lámpák

Fűnyíró-vezérlőmodul

A termékben található fűnyíró-vezérlőmodul információkat biztosít a kezelőnek a termékkel kapcsolatban. Az információk a műszerfal kijelzőjén jelennek meg. Lásd: *Kijelző*. oldalon.

A fűnyíró-vezérlőmodul lehetővé teszi, hogy a szakszerviz a szervizelés során a termékhez csatlakozhasson.

Husqvarna Connect

A termék *Bluetooth®* vezeték nélküli technológiával rendelkezik, és csatlakoztatható

azon mobilkészülékekhez, amelyekre telepítették a Husqvarna Connect alkalmazást. A Husqvarna Connect egy ingyenes mobilalkalmazás. A Husqvarna Connect alkalmazás kibővített funkciókat biztosít Husqvarna termékéhez:

- Bővebb termékinformációk.
- Információk és segítség a termékkalkatrészekkel és a szervizeléssel kapcsolatban.

Fényoszórók és hátsó lámpák

A fényoszórók munkalámpákkal és távolsági fényoszórókkal rendelkeznek. A hátsó lámpák helyzetjelző lámpák. Fordítsa az indítókulcsot világítás helyzetbe a munkalámpa és a hátsó lámpa bekapcsolásához. A munkalámpa a motor leállítása után 3 percig még bekapcsolva marad.

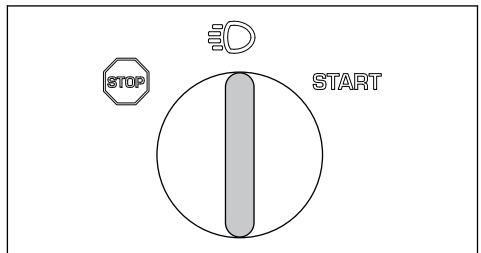

Nyomja meg a kapcsolót (A) a távolsági fényszórók be- és kikapcsolásához.

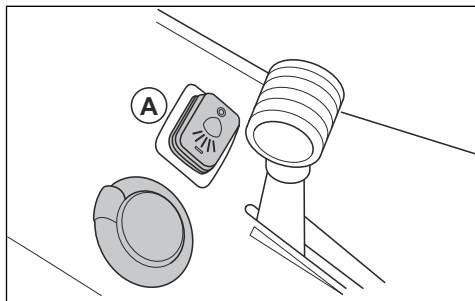

A munkalámpák és hátsó lámpák bekapcsolását a fényszóró szimbólum (B) jelzi a kijelzőn. A távolsági fényszórók bekapcsolását a teli fényszóró szimbólum (C) jelzi a kijelzőn.

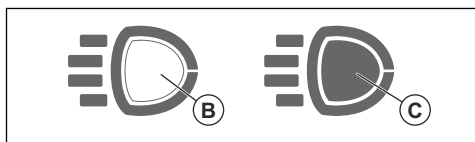

Üzemóra-számláló

A termék kijelzőjén 2 üzemidőmérő található. Az üzemidőmérők a motor összes munkaóráját (A) és az adott működési időszak óráinak számát (B) jelzik. A működési időszakra vonatkozó üzemidőmérő utolsó számjegye egytized órát (6 percet) mutat.

A bekapcsolt gyújtással, de kikapcsolt motorral töltött időt nem rögzíti a rendszer.

Megjegyzés: A teljes üzemidőmérő (A) csak teljes órákat mutat.

Megjegyzés: A működési időszak azt az időt jelenti, amely alatt a motor járt az adott nap során. Ha

a motor legalább 6 órán keresztül kikapcsolva marad, új működési időszak kezdődik.

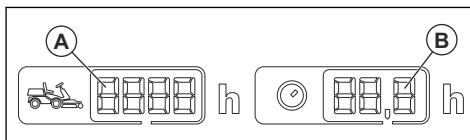

Kezelőijelenlét-vezérlő (OPC)

Amikor a kezelő felemelkedik az ülésből, az OPC aktiválódik. A motor és a késajtás leáll, ha a kések működésben vannak vagy a rögzítőfék nincs behúzva. Lásd: *Indítási feltételek* 10. oldalon.

Előremeneti és hátrameneti pedálok

A sebesség fokozatosan állítható be a 2 pedál használatával. A bal oldali pedál (A) az előremeneti mozgáshoz, míg a jobb oldali (B) a hátrameneti haladáshoz használható. A pedálok felengedésekor a gép leáll.

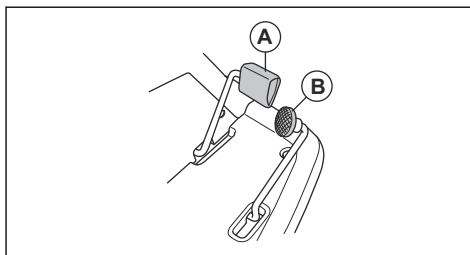

Vágóasztal

Az ehhez a termékhez tartozó vágóasztalok a BioClip funkcióval ellátott Combi vágóasztalok. A BioClipnek köszönhetően a levágott fű trágyázási funkciót lát el. A Combi vágóasztalok BioClip funkció nélkül is használhatók. BioClip funkció nélkül a fű hátrafelé lökődik ki.

Kijelző

A műszerfalon található kijelző a termék állapotával kapcsolatos információkat jeleníti meg.

Megjegyzés: A kijelző megjelenése típusonként eltérő lehet.

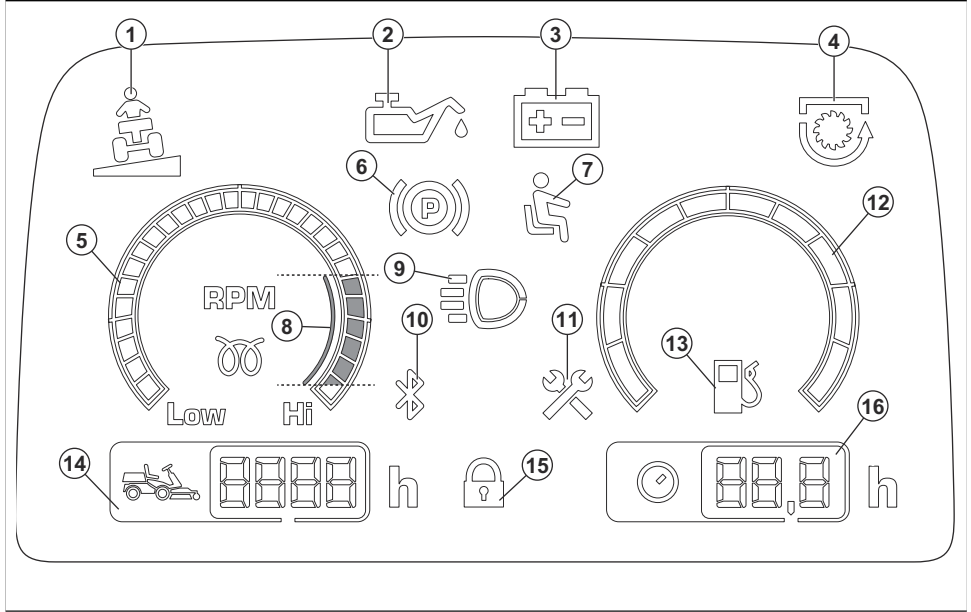

1. Dőlésjelző
2. Olajnyomásjelző
3. Akkumulátortöltöttség-jelző
4. Mellékhajtás-jelző
5. Fordulatszám-mérő
6. A rögzítőfék jelzője
7. Kezelőijelenlét-vezérlő (OPC)
8. Javasolt motorfordulatszám a termék működtetése közben.
9. Munkalámpa vagy távolsági fényszóró jelzője
10. Bluetooth®
11. Szervizjelző
12. Üzemanyagszint-jelző (csak az R400 sorozat esetén)
13. Alacsony üzemanyagszintre figyelmeztető jelző
14. Teljes üzemidő
15. Digitális zár
16. Működési idő

A terméken található jelzések



FIGYELMEZTETÉS: Körültekintően járjon el, és megfelelően használja a terméket. A gép a kezelő és mások súlyos sérülését és halálát is okozhatja.



Olvassa el a használati utasítást, és a termék használatba vétele előtt mindenképpen legyen tisztában a benne foglaltakkal.



Forgó kések. Tartsa távol testrészeit.



Figyelmeztetés: forgó alkatrészek. Tartsa távol testrészeit.



Legyen óvatos a kirepülő és visszapatannó tárgyakkal.



Soha ne használja a terméket, ha emberek – különösen gyerekek – vagy állatok vannak a közvetlen közelében.



Hátramenetben haladás előtt és közben is figyeljen hátrafelé.



Lejtős területen soha ne nyírja a fűvet kereszt irányban. Ne nyírjon fűvet 10 foknál meredekebb lejtőn. Lásd: *Fűnyírás lejtőn 11. oldalon.*



Soha ne engedjen fel utast a termékre vagy tartozékára.



Előre haladás.

N

Semleges fokozat.



Hátrafelé haladás.



Rögzítőfék.



Ez a termék megfelel a vonatkozó EK irányelveknek.



Az EU és az Egyesült Királyság irányelveinek és jogszabályainak, és New South Wales „Környezetben történő munkavégzés szabályozása (zajszabályozás), 2017” irányelvének megfelelő környezeti zajkibocsátási címke. A termék garantált hangteljesítményszintjére vonatkozó adatok megtalálhatók a *Műszaki adatok 38. oldalon* című fejezetben és a címkén.



Mindig használjon jóváhagyott fülvédőt.



Állítsa le a motort.

START

Indítsa be a motort.



Motorfordulatszám – gyors.



Motorfordulatszám – lassú.



Benzines.



Legfeljebb 10% etanol.



Vágási magasság.



A vágási magasságot szabályozó kar szervizpozíciója.



A kések működésben vannak.



A kések nincsenek működésben.



A vágóasztal szállítási pozíciója.



A vágóasztal működési pozíciója.



Kapcsolja be és ki a hajtórendszert.



Olajszint.



Beolvasható kód

A típustáblán megtalálható a sorozatszám. **éééé** a gyártási év és **hh** pedig a gyártási hét.

- a termék javítását helytelenül végezték;
- a termék javítása nem a gyártótól származó vagy általa jóváhagyott alkatrészekkel történt;
- a terméket nem a gyártótól származó vagy általa jóváhagyott kiegészítővel szerelték fel;
- a termék javítását nem hivatalos szakszerviz vagy jóváhagyott egyéb szerviz végezte.

Megjegyzés: A terméken szereplő többi jel/címke egyes piacok specifikus vizsgáztatási követelményeire vonatkozik.

Euro V. kibocsátási norma



FIGYELMEZTETÉS: A motor módosítása érvényteleníti a termékre vonatkozó európai uniós típusjóváhagyást.

A termék károsodása

A termékben keletkezett károkért nem vállalunk felelősséget, amennyiben:

Biztonság

Biztonsági meghatározások

A figyelmeztetések, óvintézkedések és megjegyzések a használati utasítás kiemelten fontos részeire hívják fel a figyelmet.



FIGYELMEZTETÉS: Akkor használatos, ha a kézikönyv utasításainak be nem tartása esetén fennáll a kezelő vagy a közelben tartózkodók sérülésének vagy halálának veszélye.



VIGYÁZAT: Akkor használatos, ha a kézikönyv utasításainak be nem tartása esetén fennáll a vagyoni kár, illetve a termék vagy a környező terület károsodásának veszélye.

Megjegyzés: További információt biztosít az adott helyzetben szükséges tennivalókról.

Általános biztonsági utasítások



FIGYELMEZTETÉS: A termék a kéz vagy láb vágásos sérülését okozhatja, illetve tárgyakat repíthet el. A biztonsági utasítások be nem tartása súlyos sérüléssel vagy halállal járhat.



FIGYELMEZTETÉS: Ne használja tovább a terméket sérült vágóeszközzel. A sérült vágóeszközzel tárgyakat repíthet

el, és súlyos sérülést, illetve halált okozhat. Haladéktalanul cserélje ki a sérült késeket.



FIGYELMEZTETÉS: A termék működés közben elektromágneses mezőt hoz létre. Ez bizonyos körülmények esetén hatással lehet az aktív vagy passzív orvosi implantátumokra. A súlyos vagy halálos sérülés kockázatának csökkentése érdekében azt javasoljuk, hogy az orvosi implantátumot használó személyek a termék alkalmazása előtt kérjék ki orvosuk vagy az orvosi implantátum gyártójának tanácsát.



FIGYELMEZTETÉS: A termék használata előtt olvassa el az alábbi figyelmeztetéseket.

- Mindig megfontoltan és előrelátóan cselekedjen. Kerülje az olyan helyzeteket, amelyek saját megítélése szerint meghaladják a képességeit. Amennyiben a használati utasítás elolvasását követően is bizonytalannak érzi magát az üzemeltetési eljárásokkal kapcsolatban, a folytatás előtt kérje ki egy szakértő véleményét.
- Olvassa el figyelmesen a használati utasítást és a terméken szereplő utasításokat, mielőtt a terméket használatba veszi.
- Ismerje meg, hogyan használja a terméket és kezelőszerveit biztonságosan, és tanulja meg, hogyan állhat meg gyorsan.
- Tanulja meg a biztonsági címkék felismerését.
- Tartsa tisztán a terméket, hogy a jelölések és matricák mindig jól olvashatóak legyenek.

- Ne feledje, hogy a kezelő felelős a másokat és a mások tulajdonát érő balesetekért is.
- Ne szállítson utasokat. A terméket csak egyetlen személy használhatja.

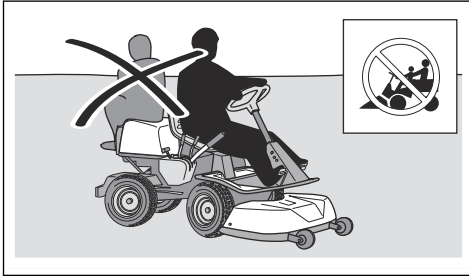

- Járó motor esetén ne hagyja őrizzetlenül a terméket. Mindig állítsa le a késeket, húzza be a rögzítőféket, állítsa le a motort és vegye ki az indítókulcsot, mielőtt felügyelet nélkül hagyja a terméket.
- Kizárólag nappali fényben vagy megfelelő fényviszonyok mellett használja a terméket. Tartson a termékkel biztonságos távolságot a lyukaktól és más szabálytalan talajviszonyoktól. Figyeljen a többi lehetséges veszélyre is.
- Ne használja a terméket rossz időben, például ködben, esőben, nyirkos vagy nedves helyen, erős szélben, rendkívüli hidegben, villámláskor stb.
- Jelölje meg a kövek és egyéb szilárd tárgyak helyét, hogy elkerülje az ütközést.
- Távolítsa el a munkaterületről a köveket, játékokat, drótokat stb., amelyek beleakadhatnak a késekbe és kivetődhetnek.

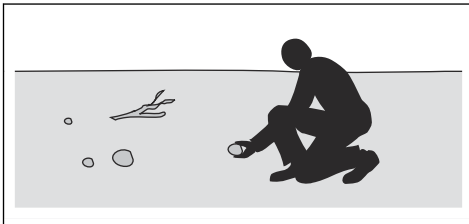

- Ne engedje, hogy gyermekek vagy más jogosulatlan személyek üzemeltessék a terméket vagy végezzenek rajta szervizelési munkákat. A helyi törvények szabályozhatják a felhasználó korát.
- A motor beindítása, a meghajtás bekapcsolása, valamint elindulás előtt ellenőrizze, hogy senki nincs a termék közelében.
- Figyeljen a forgalomra, ha út közelében dolgozik, illetve ha keresztezi azt.
- Ne használja a terméket, ha fáradt, ha alkoholt vagy kábítószer fogyasztott, illetve ha látását, éberségét, ítélőképességét vagy mozgáskoordinációját negatívan befolyásoló gyógyszer vett be.

- A termékkel mindig vízszintes területen, leállított motorral parkoljon.

Gyermekekre vonatkozó biztonsági utasítások



FIGYELMEZTETÉS: A termék használata előtt olvassa el az alábbi figyelmeztetéseket.

- Súlyos balesetek történhetnek, ha nem figyel a gép közelében tartózkodó gyermekekre. A fűnyírótraktor és a fűnyírás gyakran vonzza a gyermekeket. A gyermekek gyakran nem ott maradnak, ahol utoljára látta őket.
- Tartsa távol a gyermekeket a munkaterülettől. Ügyeljen arra, hogy egy felnőtt figyeljen rájuk.
- Legyen figyelmes, és állítsa le a terméket, ha gyermekek jelennek meg a munkaterületen. Sarkok, bokrok, fák, illetve egyéb, a kilátást akadályozó tárgyak közelében legyen fokozottan óvatos.
- Mielőtt és miközben hátrafelé közlekedik, nézzen maga mögé és alá, megbizonyosodva arról, hogy nincsenek kisgyermekek a termék közelében.
- Ne engedjen fel gyermekeket a fűnyíróra. Leeshetnek és súlyos sérüléseket szenvedhetnek, illetve akadályozhatják a fűnyíró biztonságos irányítását.
- Ne engedje, hogy gyermekek működtessék a terméket.

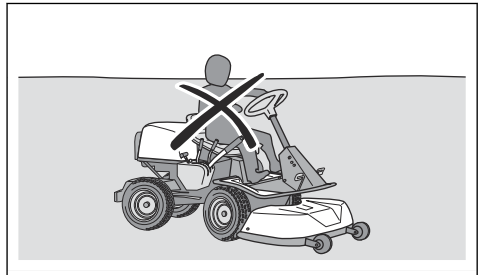

Biztonsági utasítások az üzemeltetéshez



FIGYELMEZTETÉS: Ne érjen a motorhoz vagy a kipufogórendszerhez működés közben vagy közvetlenül utána. A motor és a kipufogórendszer nagyon forró lehet működtetés közben. Égési sérülés, tűz, anyagi kár vagy a környező területeken bekövetkező kár veszélye. A termék működtetése közben maradjon távol a bokroktól és más tárgyaktól.



FIGYELMEZTETÉS: A termék használata előtt olvassa el az alábbi figyelmeztetéseket.

- Mindig nézzen lefelé és hátrafelé, mielőtt és miközben hátrafelé közlekedik. Ügyeljen arra, hogy ne legyenek kisebb vagy nagyobb tárgyak az útjában.
- Kanyarodás előtt csökkentse a sebességet.
- Állítsa le a késeket, ha olyan területen halad, ahol nem kell fűvet vágni.



VIGYÁZAT: A termék használata előtt olvassa el az alábbi óvintézkedéseket.

- A termék működtetése előtt távolítsa el a fűvet és szennyeződések a motor hűtőlevegő-beömlő nyílásából. A hűtőlevegő-beömlő nyílás eltömődése esetén fennáll a motor sérülésének veszélye.
- A kövek és egyéb nagyobb tárgyak körül óvatosan közlekedjen, és ügyeljen arra, hogy a kések ne ütközzenek a tárgyakkal.
- Tárgyakon áthaladva ne működtesse a terméket. Állítsa le a motort, majd ellenőrizze a terméket és a vágóasztalt, ha keresztülhaladt egy tárgyon vagy nekiment valaminek. Szükség esetén javítsa meg, mielőtt újra beindítja.

Személyi védőfelszerelés



FIGYELMEZTETÉS: A termék használata előtt olvassa el az alábbi figyelmeztetéseket.

- Amikor a terméket használja, viseljen jóváhagyott személyi védőfelszerelést. A személyi védőfelszerelés nem küszöböli ki teljes mértékben a sérülés kockázatát, de csökkenti a sérülés mértékét, ha bekövetkezik a baleset. A megfelelő felszerelés kiválasztásában kérje a márkakereskedő segítségét.
- Használjon jóváhagyott fülvédőt. Hosszú távon a tartós zajártalom maradandó halláskárosodást okozhat.
- Használjon nagy teherbírású, csúszásmentes bakancsot vagy cipőt. Acél orrbetétes cipő viselése ajánlott. Ne használja nyitott cipőben vagy meztőláb a terméket.

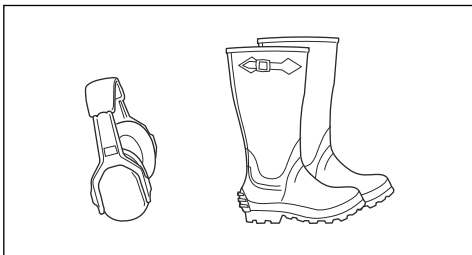

- Viseljen védőkesztyűt, például a vágóeszközök felhelyezésekor, ellenőrzésekor vagy tisztításakor.

- Ne viseljen laza ruházatot, ékszereket vagy egyéb kiegészítőket, amelyek beakadhatnak a mozgó alkatrészekbe.
- Tartsa a közelben az elsősegélykészletet és a tűzoltó készüléket.

Biztonsági eszközök a terméken



FIGYELMEZTETÉS: A termék használata előtt olvassa el az alábbi figyelmeztetéseket.

- Ne használja a terméket sérült vagy nem megfelelően működő biztonsági eszközökkel. Rendszeresen ellenőrizze a biztonsági eszközöket. A biztonsági eszközök meghibásodása esetén vegye fel a kapcsolatot a hivatalos Husqvarna szakszervizzel.
- Ne módosítsa a biztonsági eszközöket. Nem csatlakoztatott vagy hibás védőlemezek, védőburkolatok, biztonsági kapcsolók és más védőeszközök esetén ne működtesse a gépet.

A gyújtáskapcsoló ellenőrzése

- A gyújtáskapcsoló ellenőrzéséhez indítsa be, majd állítsa le a motort. Lásd: *A motor beindítása 17. oldalon* és *A motor leállítása 19. oldalon*.
- Ellenőrizze, hogy a motor beindul-e, amikor az indítókulcsot a START helyzetbe fordítja.
- Ellenőrizze, hogy a motor azonnal leáll-e, amikor az indítókulcsot a STOP helyzetbe fordítja.

Indítási feltételek

A motor beindításához a következő feltételeknek kell teljesülniük:

- Fel van emelve a vágóasztal és be van kapcsolva a rögzítőfék.

A motornak a következő esetekben kell állnia:

- A vágóasztal leeresztett helyzetben van, és a kezelő felemelkedik az ülésből.
- A vágóasztal felemelt helyzetben van, nincs bekapcsolva a rögzítőfék, és a kezelő felemelkedik az ülésből.

Próbálja meg elindítani a motort az egyik feltétel teljesítése nélkül. Módosítsa a feltételeket, és próbálja újra. Naponta végezze el az ellenőrzést.

Az előre- és hátrameneti pedál ellenőrzése

1. Indítsa be a terméket.
2. Ellenőrizze, hogy az előre- és a hátrameneti pedált semmi nem akadályozza, és szabadon működtethetők.
3. Az előremenethez óvatosan nyomja le az előremeneti pedált.

- Engedje fel az előremeneti pedált a fékezéshez. Ellenőrizze, hogy a fék működésbe lép-e az előremeneti pedál felengedésekor.
- A hátrameneti pedálon is végezze el ugyanazt az eljárást.

Megjegyzés: A termék fékkel rendelkezik, amely a pedálok felengedésekor automatikusan működésbe lép. A sebesség gyorsabb csökkentéséhez nyomja le a másik pedált.

- Győződjön meg arról, hogy a termék nem mozog, amikor az előre- és a hátrameneti pedálok nincsenek működésben.

Rögzítőfék



FIGYELMEZTETÉS: Ha a rögzítőfék nem működik, a fűnyíró elindulhat, és sérülést vagy egyéb károkat okozhat. Gondoskodjon a rögzítőfék rendszeres ellenőrzéséről és beállításáról.

Lásd: *A rögzítőfék ellenőrzése* 24. oldalon.

Kipufogódob

A kipufogódob minimálisra csökkenti a zajszintet, és elvezeti a kipufogógázokat a kezelő közeléből.

Hiányzó vagy hibás hangfogó esetén ne használja a terméket. A hibás kipufogódob növeli a zajszintet és a tűzveszélyt.



FIGYELMEZTETÉS: A kipufogódob erősen felhevül használat közben és után, illetve, amikor a motor alapjáraton működik. Legyen óvatos gyúlékony anyagok és/vagy gőzök közelében a tűzveszély elkerülése érdekében.

A hangfogó ellenőrzése

- Rendszeresen ellenőrizze a kipufogódob megfelelő rögzítését és épségét.

Védőburkolatok

A hiányzó vagy sérült védőburkolatok növelik a mozgó alkatrészek vagy forró felületek okozta sérülésveszély kockázatát. A termék működtetése előtt ellenőrizze a védőburkolatokat. Ellenőrizze, hogy a védőburkolatok megfelelően vannak-e rögzítve, illetve, hogy nincsenek rajtuk repedések vagy más sérülések. A sérült burkolatokat cserélje ki.

Fűnyírás lejtőn



FIGYELMEZTETÉS: A termék használata előtt olvassa el az alábbi figyelmeztetéseket.

- A lejtőn történő fűnyírás növeli annak kockázatát, hogy nem tudja megfelelően irányítani a terméket, és az felborul. Ez sérüléshez vagy halálhoz vezethet. Lejtős talajon mindig óvatosan nyírja a fűvet. Ha nem tud feltoltni egy lejtőn, vagy bizonytalanannak érzi magát, inkább ne nyírja le a fűvet.
- Távolítsa el a köveket, ágakat és egyéb akadályokat.
- A lejtőkön felfelé és lefelé irányban, ne pedig keresztben nyírja a fűvet.
- Ne közlekedjen lefelé a lejtőn felemelt vágóasztallal.
- Ne használja a terméket 10 foknál meredekebb lejtőn.

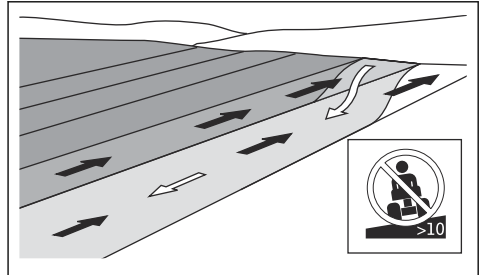

- Az indítást és leállítását ne a lejtőn végezze.
- Finoman és lassan haladjon a lejtőkön.
- Ne végezzen hirtelen sebesség- vagy irányváltoztatást.
- Ne végezzen a szükségesnél több fordulást. Amikor lefelé közlekedik a lejtőn, lassan és fokozatosan végezze a fordulást. Alacsony sebességgel haladjon. Óvatosan végezze a fordulást.
- Legyen óvatos, és kerülje a barázdákat, mélyedéseket és talajemelkedéseket. Nem egyenletes talajon nagyobb a termék felborulásának veszélye. A magas fű akadályokat rejthet.
- Ne nyírjon fűvet peremek, árkok vagy töltések közelében. Ha egy kerék átkerül egy meredek lejtő, illetve árok peremén, vagy ha a perem beomlik, a fűnyíró hirtelen felborulhat. A termék vízbe esésekor fulladásveszély áll fenn.

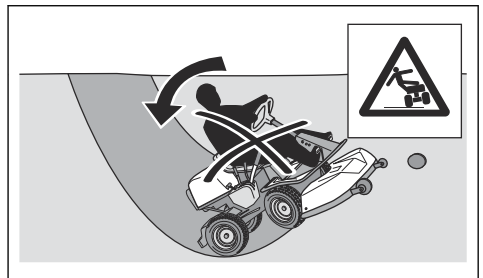

- Nedves fűvet ne nyírjon. A csúszós felületen a gumiabroncsok nem tudnak megkapaszkodni, így a fűnyíró csúszik.

- Ne tegye le a lábát a talajra a termék stabilizálása érdekében.
- Fokozott óvatossággal haladjon, ha olyan kiegészítő vagy egyéb tárgy van felszerelve a fűnyíróra, amely instabillá teheti azt.
- A termék stabilizálása érdekében szereljen fel keréksúlyokat vagy ellensúlyokat. További tájékoztatásért forduljon szakkereskedőhöz. A(z) R 320X AWD típus estén használjon ellensúlyokat, mivel összkerek-meghajtású (AWD) gépeken nem használhatók keréksúlyok.

Biztonságos vontatás

- Csak a Husqvarna által jóváhagyott vontatófelszerelést használjon.
- Használja a vonórudat a felszerelés csatlakoztatására.
- Ne vontasson a megengedett legnagyobb vontatható tömegnél nehezebb felszerelést. Lásd: *Műszaki adatok38. oldalon.*

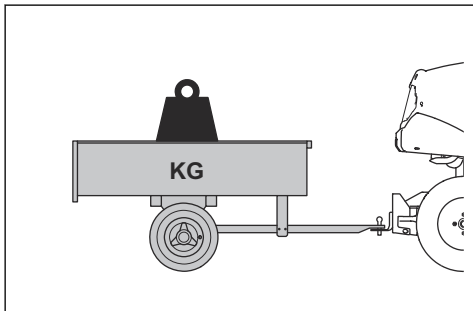

- Ügyeljen arra, hogy vontatáskor senki más ne tartózkodjon a termék közelében.
- Legyen óvatos, ha lejtőn vagy egyenetlen talajon vontatja a felszerelést.
- Vontatáskor alacsony fordulatszámom működtesse a terméket.

Üzemanyaggal kapcsolatos biztonság



FIGYELMEZTETÉS: Bánjon óvatosan az üzemanyaggal. Rendkívül gyúlékony, illetve súlyos sérülést és anyagi kárt okozhat.



FIGYELMEZTETÉS: A termék használata előtt olvassa el az alábbi figyelmeztetéseket.

- Soha ne tölts be az üzemanyagot beltérben.
- A benzin és benzingőzők mérgezőek és rendkívül gyúlékonyak. Bánjon óvatosan a benzinnel a sérülések és tűz elkerülése érdekében.
- Ne távolítsa el a tanksapkát, illetve ne töltsön be üzemanyagot járó motor mellett.

- Az üzemanyag betöltése előtt várja meg, amíg a motor lehűl.
- Az üzemanyag betöltésekor ne dohányozzon.
- Szikra vagy nyílt láng közelében ne töltsön be üzemanyagot.
- Ha az üzemanyagrendszer szivárog, a szivárgás megszüntetéséig ne indítsa be a motort.
- Ne tölts az ajánlott szint fölé az üzemanyagot. A motorból és a napból származó hő hatására az üzemanyag kitágul, és túlcserdül, ha túl sokat töltött a tartályba.
- Ne töltsön túl sok üzemanyagot a tartályba. Ha a termékre üzemanyag cseppen, törölje le, és a motor beindítása előtt várja meg, amíg teljesen megszárad. Ha az üzemanyag a ruhájára cseppent, öltözzön át.
- Az üzemanyag kizárólag jóváhagyott tartályban tárolható.
- Tárolja a fűnyírót és az üzemanyagot olyan módon, hogy a szivárgó üzemanyag vagy a gőzök ne okozhassanak semmilyen károsodást.
- Az üzemanyagot jóváhagyott edénybe engedje le, szabad levegőn, nyílt lángtól távol.

Az akkumulátorral kapcsolatos biztonsági előírások



FIGYELMEZTETÉS: A sérült akkumulátor robbanást vagy sérülést okozhat. Ha az akkumulátor deformálódott vagy sérült, vegye fel a kapcsolatot egy hivatalos Husqvarna szakszervizzel.



FIGYELMEZTETÉS: A termék használata előtt olvassa el az alábbi figyelmeztetéseket.



FIGYELMEZTETÉS: Az akkumulátor töltése vagy cseréje közben szikra keletkezhet. Ez az akkumulátor felrobbanását, tüzet és megsérülést okozhat. Az akkumulátor testkábélének leválasztása után nem keletkezhet szikra az áramkörben.

- Az akkumulátor közelében viseljen védőszemüveget.
- Az akkumulátor gyermekektől elzárva tartandó.
- Selejtezze le a kicserélt akkumulátort. Lásd: *Hulladékkezelés37. oldalon.*

A szikrák megelőzése érdekében tartsa be az alábbiakat:

- Ne viseljen órát, ékszereket vagy egyéb fémtárgyakat az akkumulátor közelében
- Győződjön meg arról, hogy a tanksapka megfelelően lett rögzítve.

- Ne tartson gyúlékony folyadékokat nyitott tartályokban
- Az akkumulátor töltésekor legalább 1 m távolságot biztosítson a gyúlékony anyagoktól.
- Ne végezzen munkát az indítómotor áramkörén kiömlött üzemanyag közelében.
- Az akkumulátorból robbanásveszélyes gázok szabadulhatnak fel. Ne dohányozzon az akkumulátor közelében. Tartsa az akkumulátort nyílt lángtól és szikrától távol.
- Először a testkábelt válassza le az akkumulátorról, és azt csatlakoztassa utójára.
- A szerszámokkal ne okozzon rövidzárlatot.
- Az indítómotor működtetéséhez ne okozzon rövidzárlatot az indítórelé csatlakozásaiban.

Az akkumulátor töltésekor tartsa be a következőket:

- Jól szellőző helyiségben töltsen az akkumulátort.
- Az akkumulátort 12 V-on legalább 4 órán át töltsen. Használjon Husqvarna akkumulátortöltőt.
- Ellenőrizze, hogy az akkumulátortöltő feszültsége megegyezik-e az akkumulátoréval.
- Ha az akkumulátor hőmérséklete meghaladja a 45 °C-ot, állítsa le a töltési folyamatot.

Biztonságos szállítás

- A termék szállításához jóváhagyott szállítójárművet használjon.
- A termék nehéz, és súlyos zúzott sérüléseket okozhat. Legyen óvatos, amikor járműre vagy utánfutóra helyezi fel, illetve onnan veszi le.
- A termék szállítására nemzeti jogszabályok általi korlátozások vonatkozhatnak.
- A termék szállításhoz történő biztonságos rögzítéséért a szállítójármű sofőrje tartozik felelősséggel. Lásd: *Szállítás35. oldal*.

Biztonsági utasítások a karbantartáshoz



FIGYELMEZTETÉS: A termék nehéz, és sérüléseket, anyagi kárt vagy a környező terület károsodását okozhatja. Ne végezzen karbantartást a motoron vagy a vágóasztalon az alábbi feltételek teljesülése nélkül:

- A motor le van állítva.
- A termék vízszintes felületen van leparkolva.
- A rögzítőfék be van húzva.
- Az indítókulcs el van távolítva.

- A vágóasztal le van kapcsolva.
- A gyertyapipák le vannak véve.



FIGYELMEZTETÉS: A motorból származó kipufogógázok szén-monoxidot tartalmaznak, amely szagtalan, mérgező, rendkívül veszélyes gáz. Ne működtesse a járművet zárt vagy nem megfelelően szellőző helyen.



FIGYELMEZTETÉS: A termék használata előtt olvassa el az alábbi figyelmeztetéseket.

- A legjobb teljesítmény és a maximális biztonság érdekében rendszeresen végezze el a termék karbantartását a karbantartási ütemezés szerint. Lásd *Karbantartási terv20. oldal*.
- Az áramütés sérülést okozhat. Ne érintse meg a kábelekkel járó motor mellett. Ne próbálja ki a gyújtásrendszert az ujjával.
- Ne indítsa be a motort, ha a védőburkolatokat eltávolították. A mozgó vagy forró alkatrészek miatt fokozottan fennáll a sérülés veszélye.
- Várja meg, amíg a termék lehűl, mielőtt karbantartási munkát végezne a motor közelében.
- A kések nagyon élesek, könnyen megvághatja magát. Gondoskodjon a kések körüli védelemről, vagy használjon védőkesztyűt a késekkel való munkavégzés során.
- A tisztításhoz mindig állítsa a vágóasztalt szervizpozícióba. Ne parkolja le a terméket árok vagy lejtő peremén annak érdekében, hogy hozzáférjen a vágóasztalhoz.



VIGYÁZAT: A termék használata előtt olvassa el az alábbi óvintézkedéseket.

- Ne fordítsa át a motort, ha a gyújtógyertyát vagy a gyertyapipát eltávolították.
- Ügyeljen arra, hogy a csavarok és csavaranyák alaposan meg legyenek húzva, és hogy a felszerelés jó állapotban legyen.
- Ne módosítsa a szabályozók beállítását. Ha a motorfordulatszám túl nagy, a termék alkotóelemei károsodhatnak. A legnagyobb megengedett motorfordulatszámot lásd az alábbi részben: *Műszaki adatok38. oldal*.
- A terméket csak a gyártó által biztosított vagy ajánlott berendezésekkel hagyják jóvá.

Bevezető



FIGYELMEZTETÉS: A hajtósíj feszítőrugója eltörhet és sérülést okozhat. Viseljen védőszemüveget a vágóasztal felszerelésekor vagy eltávolításakor.

Figyelmesen olvassa el a kézikönyv szerelési utasításait. A vágóasztal felszerelésének és eltávolításának módja a termék előlő fedelének belső oldalára rögzített címkén is látható.

A vágóasztal felszerelése

1. Állítsa le a terméket vízszintes talajon.
2. Húzza be a rögzítőféket.
3. Állítsa a vágási magasságot szabályozó kart szervizpozícióba.
4. Állítsa a vágóasztal emelőkarját fűnyírási pozícióba.

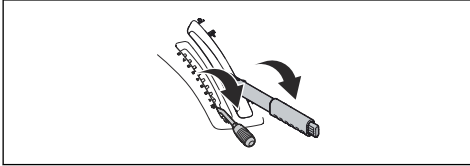

5. Helyezze fel a hajtósíjat az ábrán látható módon úgy, hogy ne csipődhessen be, és ne szakadjon el a vágóasztal felszerelésekor.

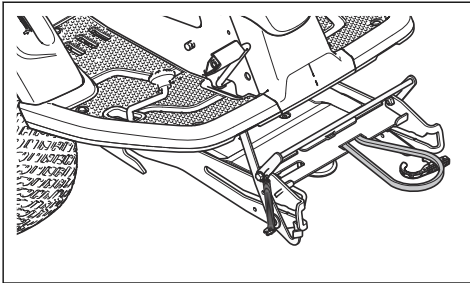

6. Tolja lefelé a vázszerkezetet. Emelje a szervizpozíció rögzítését függőleges helyzetbe.

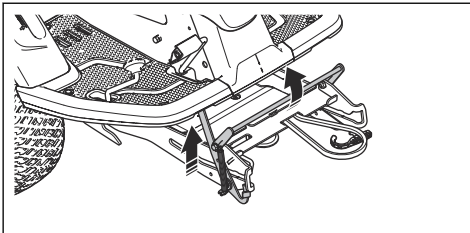

FIGYELMEZTETÉS: Nem megfelelő használat esetén a rögzítőmechanizmus az ujjak sérülését okozhatja. Állítsa a rögzítést teljesen függőleges helyzetbe, és tartsa meg két kézzel a vágóasztalt, mielőtt folytatná.

7. Emelje fel a vágóasztal előlő részét, és illessze bele a vázszerkezetbe. A vágóasztalon lévő csatlakozókat – minden oldalon egy – illessze a vázszerkezeten található hornyokba. A szervizpozíció rögzítése automatikusan kiold.

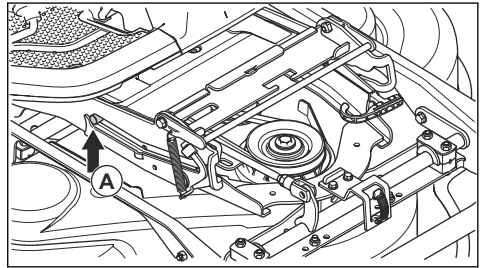

8. Emelje fel a vágási magasságot szabályozó rudat a tartóról, és helyezze az arra kijelölt furatba (A).

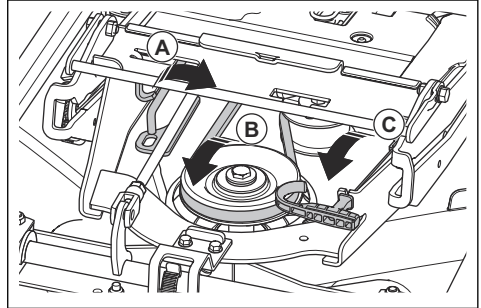

9. Helyezze a hajtósíjat a feszítőtárcsa köré (B).
10. Helyezze a rugót a rugótartóba (C).
11. Állítsa a vágóasztal emelőkarját reteszelt pozícióba. A vágóasztal felemelkedik.

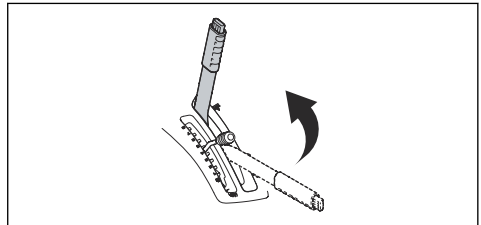

12. Helyezze fel az előlő fedelet.

A vágóasztal leszerelése

1. Végezze el az alábbi részben szereplő 1-4. lépést: *A vágóasztal felszerelése 14. oldalon.*
2. Nyissa ki az elülső fedélen található zárat az indítókulcshoz rögzített eszköz segítségével, majd távolítsa el a burkolatot.

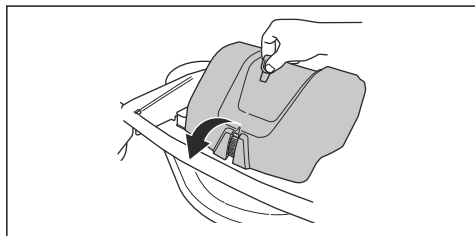

3. Csökkentse a hajtószíj feszítőtárcsájának feszességét. (A)

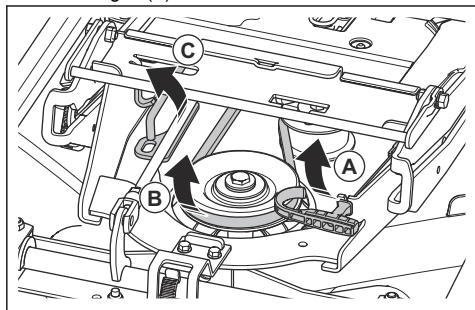

4. Tartsa meg a bal kezében a rugótartót, a jobb kezével pedig vegye le a hajtószíjat.
5. Húzza a hajtószíjat hátrafelé, a termék mögé. Ne tegye a szíjtartóba (B).
6. Helyezze a rugó karját a rugótartóba a rugó leesésének elkerülése érdekében.
7. Emelje fel a vágási magasságot szabályozó rudat, és helyezze az arra kijelölt tartóba (C).

8. Két kézzel tartsa meg a vágóasztal elülső részét, és ütközésig húzza.

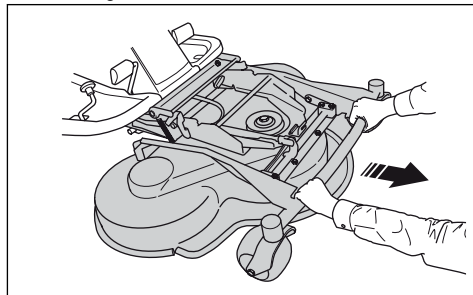

9. Emelje a szervizpozíció rögzítését függőleges helyzetbe.

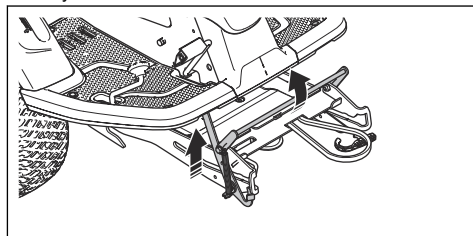

FIGYELMEZTETÉS: Nem megfelelő használat esetén a rögzítőmechanizmus az ujjak sérülését okozhatja. Két kézzel tartsa meg a vágóasztal elülső részét, amikor a következő lépéssel folytatja.

10. Emelje meg a vágóasztal elülső részét addig, amíg a szervizpozíció rögzítése el nem éri a vázat, majd húzza ki a vágóasztalt.

Üzemeltetés

Bevezető



FIGYELMEZTETÉS: A termék működtetése előtt el kell olvasnia és meg kell értenie a biztonságról szóló fejezetet.

A Husqvarna Connect használatának megkezdése

1. Töltse le az Husqvarna Connect alkalmazást mobilkészülékére.
2. Regisztráljon egy fiókot a Husqvarna Connect alkalmazásban.

3. A termék csatlakoztatásához és regisztrálásához kövesse a Husqvarna Connect alkalmazásban megjelenő utasításokat.

Megjegyzés: A Husqvarna Connect alkalmazás nem érhető el minden piacon. További tájékoztatásért forduljon az illetékes szakszervizhez.

Tankolás



FIGYELMEZTETÉS: A benzin rendkívül gyúlékony. Legyen óvatos, és a tankolást mindig szabad levegőn

végezze! Lásd: *Üzemanyaggal kapcsolatos biztonság* 12. oldalon.



FIGYELMEZTETÉS: Ne használja a tankot támasztó felületként.



VIGYÁZAT: A nem megfelelő üzemanyag használata a motor károsodásához vezethet.

A motor minimum 91 RON-os (87 AKI) oktánszámú (nem olajjal kevert) benzinnel üzemeltethető. Biológiailag lebomló alkilüzemanyag használatát javasoljuk. Ne használjon olyan benzint, amely több mint 10% etanolot tartalmaz.

- Minden használat előtt ellenőrizze az üzemanyagszintet, és szükség esetén tölts fel.
- Ne tölts tele az üzemanyagtartályt. Hagyjon legalább 2,5 cm-nyi helyet.

Az ülés beállítása



FIGYELMEZTETÉS: A gép működtetése közben ne állítsa át az ülést.

1. Az ülés előre- és hátrátolásához helyezze a lábát a lábtartókra.
2. Tolja fel az ülés elülső széle alatti kart, és állítsa az ülést a megfelelő helyzetbe.

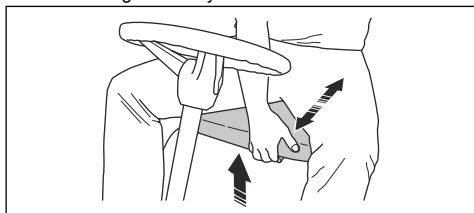

A kormánykerék magasságának beállítása



FIGYELMEZTETÉS: A termék működtetése közben ne próbálja beállítani a kormánykerék magasságát.

1. Forgassa a gombot az óramutató járásával ellentétes irányba, ezzel meglazítva azt.

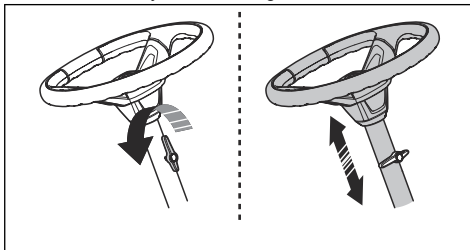

2. Állítsa be a kormánykerék magasságát.
3. Forgassa a gombot az óramutató járásával egyező irányba, így húzza meg.



VIGYÁZAT: Ügyeljen arra, hogy a gomb hosszú vége felfelé mutasson.

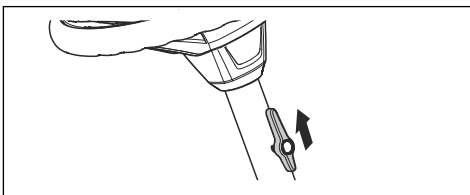

A hajtőrendszer be- és kikapcsolása

A termék leállított motorral történő mozgatásához mindig ki kell kapcsolni a hajtőrendszert. A tengely meghajtásának kikapcsolásához húzza ki teljesen a hajtőrendszer karját. A tengely meghajtásának bekapcsolásához tolja be teljesen a hajtőrendszer karját. Köztes pozíciókat ne használjon.

Az R 318X típus hajtőrendszerének karja a bal hátsó kerék mögött található. Az R 320X AWD típus külön hajtőrendszerrel rendelkezik az első és hátsó tengelyhez. A hátsó tengely hajtőrendszerének karja a bal hátsó kerék mögött található.

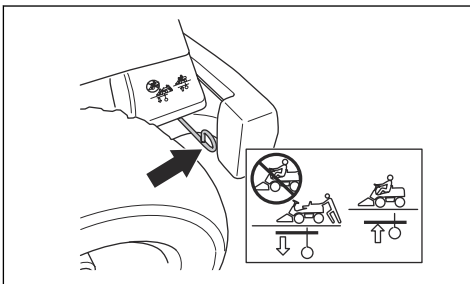

Az R 320X AWD típus első tengelyéhez tartozó hajtórendszerkar a bal első kerék mögött található.

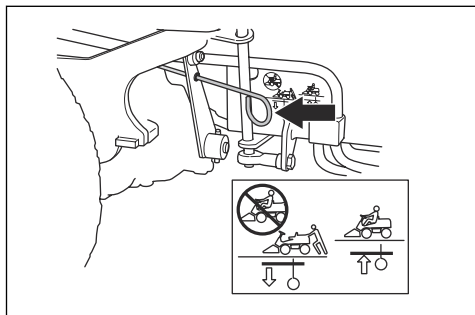

A vágóasztal megemelése és leengedése

A vágóasztal szállítási helyzetbe emeléséhez húzza hátra az emelőkart. Járó motor esetén a kések forgása automatikusan leáll.

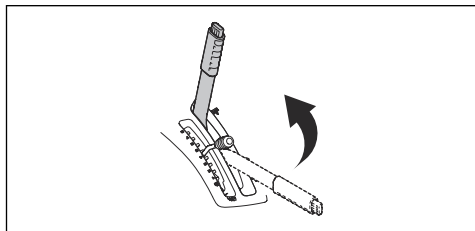

A vágóasztal fűnyírás pozícióba történő leengedéséhez nyomja meg a rögzítógombot, és állítsa előre az emelőkart. Járó motor esetén a kések automatikusan forogni kezdenek.

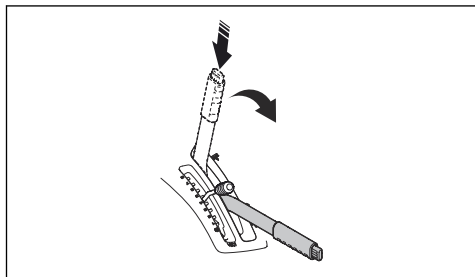

A rögzítőfék behúzása és kiengedése

1. Nyomja le a rögzítőfék pedálját (1).

2. Nyomja meg és tartsa lenyomva a rögzítógombot (2).

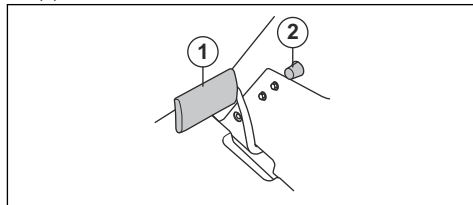

3. A gomb lenyomva tartása közben engedje fel a rögzítőfék pedálját.

4. A rögzítőfék kiengedéséhez nyomja meg újra a rögzítőfék pedálját.

A motor beindítása

1. Ellenőrizze, hogy a hajtórendszer be van kapcsolva, lásd: *A hajtórendszer be- és kikapcsolása 16. oldalon.*

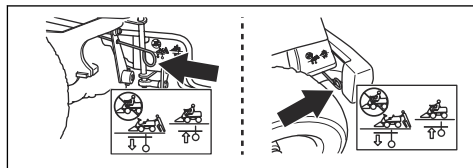

2. Emelje meg a vágóasztalt, és húzza be a rögzítőféket.

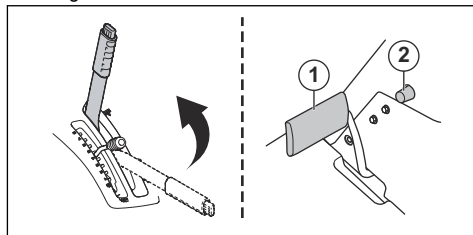

3. Fordítsa el az indítókulcsot indítóhelyzetbe.

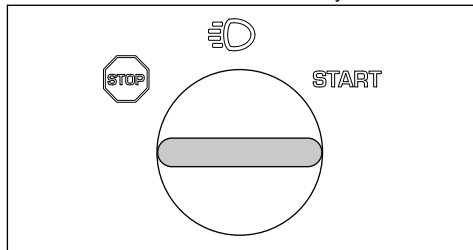

4. Amikor a motor beindul, rögtön állítsa vissza a kulcsot a semleges helyzetbe.

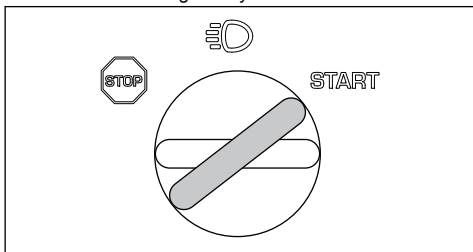

Megjegyzés: Az indítómotort ne járassa egyszerre kb. 5 másodpercnél hosszabb ideig. Ha a motor nem indul be, várjon 15 másodpercet, mielőtt újra próbálkozik a beindítással.

5. Fordítsa a kulcsot a világítás állásba a fényszórók és a hátsó lámpák bekapcsolásához.

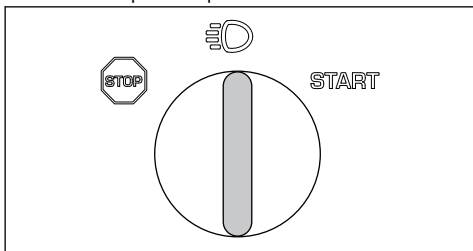

6. Járassa a motort félgázzal 3-5 percig, mielőtt nagyobb terhelésnek tenné ki.
7. Állítsa a gázadagolót teljes gázra (C).

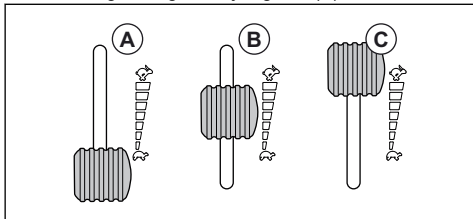

Megjegyzés: Megterheli a hajtószíjakat, ha a késeket a motor teljes fordulatszáma mellett kapcsolja be. Ne alkalmazzon teljes gázt, amíg a vágóasztalt le nem engedte fűnyírási helyzetbe.

A termék működtetése

1. Indítsa be a motort.

2. Nyomja le, majd engedje fel a rögzítőfék pedálját a rögzítőfék kiengedéséhez.

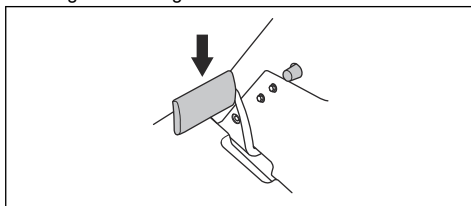

3. Óvatosan nyomja le a pedálok egyikét. Minél jobban lenyomja a pedált, annál nagyobb lesz a sebesség. Előremenethez az (1) pedált, hátramenethez a (2) pedált használja.

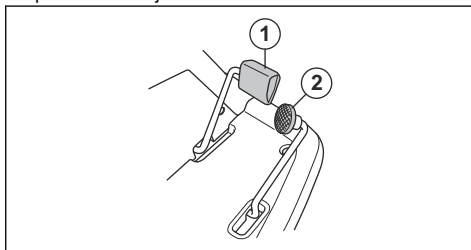

4. A fékezéshez engedje fel a pedált.
5. Állítsa be a vágási magasságot szabályozó karral a vágási magasságot (1-10).

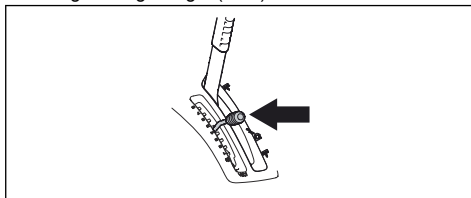

6. Nyomja meg a vágóasztal emelőkarjának rögzítőgombját, és engedje le a fűnyírási pozícióba.

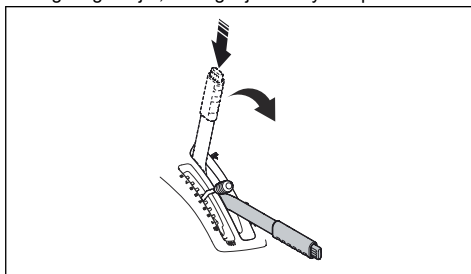

A motor leállítása

1. A vágóasztal felemeléséhez húzza hátra annak emelőkarját a reteszel helyzetbe. A kések forgása leáll.

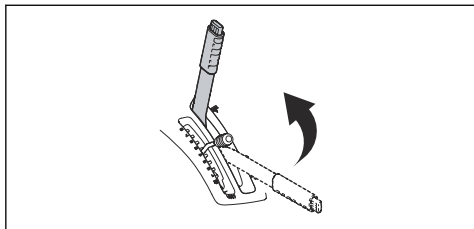

2. Fordítsa az indítókulcsot a STOP pozícióba.

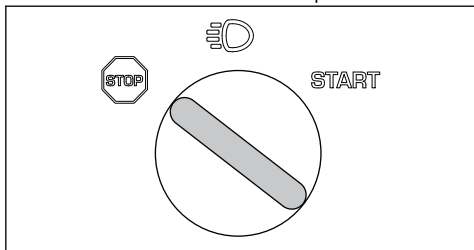

3. Amikor a termék leáll, húzza be a rögzítőféket.

A megfelelő fűnyírási eredmény elérése

- A legjobb teljesítmény elérése érdekében rendszeresen végezze el a termék karbantartását a karbantartási ütemezés szerint. Lásd: *Karbantartási terv20. oldalon.*
- Ne nyírjon nedves fűvet. A nedves fű csökkenti a fűnyírás hatékonyságát.
- Kezdje nagy vágási magassággal, majd fokozatosan csökkentse.
- A fűnyírást nagy sebességgel forgó késekkel végezze (a legnagyobb megengedett motorfordulatszámra vonatkozóan lásd: *Műszaki adatok38. oldalon*). Lassan haladjon előre a termékkel. Ha a fű nem túl nagy vagy vastag, nagyobb sebességgel is jó eredményt érhet el.
- A fűnyírást szabálytalan mintában végezze.
- A legjobb fűnyírási eredmény eléréséhez gyakran vágja a fűvet és használja a BioClip funkciót.

A teher rögzítése a motorburkolathoz

A termék motorburkolatán sínek és sínkonzolok találhatóak a teher rögzítéséhez.

1. Állítsa be a sínkonzolokat a terhelésnek megfelelően.
 - a) Lazítsa meg a csavart, és mozgassa a sínkonzolt előre vagy hátra a sínen.

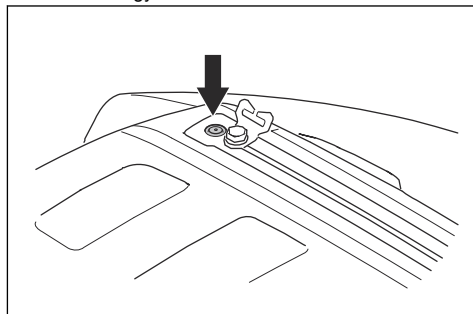

- b) Húzza meg a csavart.
2. Vezessen át egy hevedert a sínkonzol (A) nyílásán keresztül.

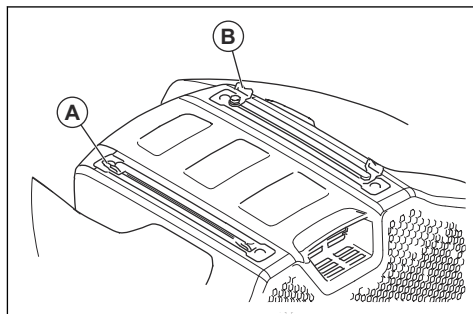

3. Vezesse át a hevedert a sínkonzolon (B) az ellenkező oldalon.
4. Használja a sínkonzolokat a teher hevederekkel történő rögzítéséhez.



VIGYÁZAT: Ne terhelje túl a síneket. Lásd: *Műszaki adatok38. oldalon.*

Karbantartás

Bevezető

Karbantartási terv



FIGYELMEZTETÉS: Karbantartási munkák előtt el kell olvasnia és meg kell értenie a biztonságról szóló fejezetet.

Használat előtti működés
Ellenőrizze, hogy nem szivárogo-e az üzemanyag vagy az olaj.
Tisztítsa meg a terméket. Lásd: <i>A termék tisztítása22. oldalon.</i>
Tisztítsa meg a vágóasztal belső felületét. Lásd: <i>A termék tisztítása22. oldalon.</i>
Tisztítsa meg a motort és a kipufogódobot. Lásd: <i>A motor és a kipufogó tisztítása22. oldalon.</i>
Győződjön meg arról, hogy a motor hűtőlevegő-beömlő nyílása nincs eltömődve. Lásd: <i>A motor hűtőlevegő-beömlő-jének tisztítása22. oldalon.</i>
Ellenőrizze, hogy nem sérültek-e meg a biztonsági eszközök. Lásd: <i>Biztonsági eszközök a terméken10. oldalon.</i>
Ellenőrizze a késeket a vágóasztalban. Lásd: <i>A kések ellenőrzése29. oldalon.</i>
Vizsgálja meg és ellenőrizze a fékeket. Lásd: <i>Az előre- és hátrameneti pedál ellenőrzése10. oldalon</i> és <i>A rögzítőfék ellenőrzése24. oldalon.</i>
Ellenőrizze a motorolajszintet. Lásd: <i>A motorolajszint ellenőrzése30. oldalon.</i>
Ellenőrizze a hajtómű olajszintjét. Lásd: <i>A hajtómű olajszintjének ellenőrzése32. oldalon.</i>
Ellenőrizze a kormányberendezés bovdeneit. Lásd: <i>A kormánybovdenek ellenőrzése23. oldalon.</i>
Ellenőrizze, hogy a távolsági fényszóró és a munkalámpa megfelelően működik-e (ha releváns). Lásd: <i>Fényszórók és hátsó lámpák4. oldalon.</i>

X = Az utasítások szerepelnek a kezelői kézikönyvben.

O = Az utasítások nem szerepelnek a kezelői kézikönyvben. Bizza hivatalos Husqvarna szakszervizre a javítást.

Karbantartás	Első szervizelés	Karbantartási intervallumok üzemórákban	
	50	100	200
Ellenőrizze és tisztítsa meg a hidraulikatömleket és -csatlakozókat. Ha szükséges, cserélje ki.		O	
Ellenőrizze a szíjakat és a tárcsákat.	O	O	
Ellenőrizze a vázalagút belső oldalán lévő kormányláncot.		O	
Ellenőrizze, kenje meg és állítsa be az összes huzalt.		O	
Gondoskodjon a megfelelő abroncsnyomásról. Lásd: <i>Abroncsnyomás27. oldalon.</i>	X	X	
Győződjön meg arról, hogy minden csavar és anya a megfelelő nyomatékkal van meghúzva.		O	
Kenje meg a kezelőülést.		O	

Karbantartás	Első szervizelés	Karbantartási intervallumok üzemórákban	
	50	100	200
Kenje meg az összes láncot.		O	
Kenje meg a vágóasztal kerekeit és késcsapágókat (ha van).	O	O	
Kenje meg a vázalagút belső oldalán található pedálokat.		O	
Kenje meg a szíjfeszítőt		O	
Távolítsa el a meghajtókerekeket, és kenje meg a tengelyeket (csak a 200-300 sorozat esetén)		O	
Ellenőrizze az üzemanyagtömlőt. Szükség esetén cserélje ki.		O	
Cserélje ki az üzemanyagszűrőt. Lásd: <i>Az üzemanyagszűrő cseréje24. oldalon.</i>		X	
Tisztítsa meg a légszűrőt. Lásd: <i>A levegőszűrő tisztítása és cseréje24. oldalon.</i>	X		
Cserélje ki a légszűrőt. Lásd: <i>A levegőszűrő tisztítása és cseréje24. oldalon.</i>		X	
Ellenőrizze a hűtőbordákat a hidrosztatikus váltóművön.		O	
Tisztítsa meg a motort és a hidrosztatikus váltóművet.		O	
Ellenőrizze a kipufogódobot és a hőterelőt.	O	O	
Cseréljen motorolajat. Lásd: <i>A motorolaj és az olajsűrő cseréjéhez30. oldalon.</i>	X ¹	X ²	
Cserélje ki a motorolajsűrőt <i>A motorolaj és az olajsűrő cseréjéhez30. oldalon.</i>	X ³	X ⁴	
Cserélje a gyújtógyertyát. Lásd: <i>Gyújtógyertya ellenőrzése és cseréje25. oldalon.</i>		X	
Ellenőrizze a lámpákat (ha vannak). Lásd: <i>Fényszórók és hátsó lámpák4. oldalon.</i>	X	X	
Frissítse a firmware-t (ha van).	O	O	
Ellenőrizze az akkumulátort, és szükség esetén töltsen fel. Lásd: <i>Az akkumulátor töltése26. oldalon.</i>	X	X	
Ellenőrizze és állítsa be az első és hátsó kerék forgási sebességét (csak AWD típusok esetén).	O	O	
Cserélje ki a sebességváltó szűrőjét (csak AWD típusok esetén).	O		O
Cserélje ki a szervó rácsavarható szűrőjét (ha van).	O		O
Ellenőrizze a hűtőventilátort a hidrosztatikus váltóművön.	O	O	
Ellenőrizze az olajsintet a váltóműben, és szükség esetén töltsen fel. Lásd: <i>A hajtómű olajsintjének ellenőrzése32. oldalon.</i>		X	
Cserélje ki az olajat a váltóműben.	O		O
Ellenőrizze és állítsa be a rögzítőféket.	O	O	

1

50 üzemóránként vagy egy év után (csak az első szervizelés).

2

100 üzemóránként vagy évente egyszer.

3

50 üzemóránként vagy egy év után (csak az első szervizelés).

4

100 üzemóránként vagy évente egyszer.

Karbantartás	Első szervizelés	Karbantartási intervallumok üzemórákban	
	50	100	200
Tisztítsa meg a vágóasztal külső és belső felületeit és a vágóasztal burkolatait. Lásd: <i>A termék tisztítása</i> 22. oldalon.	X	X	
Ellenőrizze és állítsa be a vágási magasságot és a dőlés értékét. Lásd: <i>A vágóasztal párhuzamosságának ellenőrzése</i> 28. oldalon és <i>A termék tisztítása</i> 22. oldalon.	X	X	
Ellenőrizze a vágóasztalban lévő késeket, szükség esetén élezze meg és egyensúlyozza ki őket. Lásd: <i>A kések ellenőrzése</i> 29. oldalon és <i>A kések cseréje</i> 30. oldalon.		X	
Ellenőrizze és állítsa be a motor fordulatszámát.	O	O	
Győződjön meg arról, hogy a termék nem mozog-e üres váltóhelyzetben. Lásd: <i>Az előre- és hátrameneti pedál ellenőrzése</i> 10. oldalon.	X	X	
Ellenőrizze az előre- és hátrameneti hajtást különböző sebességeken.	O	O	
Ellenőrizze a késindítót, az ülést, az emelést és az előremeneti hajtást/fékezést. Lásd: <i>Biztonsági eszközök a terméken</i> 10. oldalon.	X	X	
Ellenőrizze a gyújtőrendszert (csak a gyújtőrendszeres típusok esetében).	X	X	

A termék tisztítása



VIGYÁZAT: Ne használjon nagy víznyomással működő tisztítót vagy gőztisztítót. Víz kerülhet a csapágyakba és az elektromos csatlakozásokba, ami a korrózió révén a termék károsodását okozhatja.

A használat után azonnal tisztítsa meg a terméket.

- A forró felületeket – például motor, kipufogódob és kipufogórendszer – ne tisztítsa meg. Várja meg, amíg a felületek lehűlnek, majd távolítsa el a fűvet vagy a szennyeződést.
- A vízzel való tisztítás előtt tisztítsa meg egy kefével. Távolítsa el a fűnyesedéket és szennyeződéseket a sebességváltóról, a sebességváltó levegőbeömlő nyílásából és a motorról, illetve az azok körüli területekről.
- A termék tisztításához tömlőből folyó vizet használjon. Ne használjon nagy nyomású eszközöket.
- Ne irányítsa a vizet az elektromos alkatrészekre és a csapágyakra. A tisztítószer általában növeli a sérülést.
- A vágóasztal tisztításához állítsa azt a szervizpozícióba, majd mossa le egy víztömlő segítségével.
- A tisztítás befejezése után járassa a vágóasztalt rövid ideig az összegyűlt víz eltávolításához.

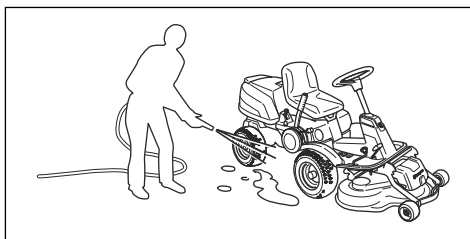

A motor és a kipufogó tisztítása

Tartsa tisztán a levágott fűtől és szennyeződésektől a motort és a kipufogót. Az üzemanyaggal vagy olajjal szennyezett fűmaradványok a motoron fokozzák a tűzveszélyt és a motor túlmelegedésének kockázatát. A tisztítás előtt várja meg, amíg a motor lehül. A tisztításhoz vizet és keféet használjon.

A kipufogó körül gyorsan megszárad a levágott fű, ami tűzveszélyes. Miután a kipufogó lehült, kefe, illetve víz segítségével távolítsa el a fűmaradványokat.

A motor hűtőlevegő-beömlőjének tisztítása



FIGYELMEZTETÉS: Állítsa le a motort. A hűtőlevegő-beömlő forgó mozgást végez, ami az ujjak sérülését okozhatja.

- Ügyeljen arra, hogy a motorház levegőbeömlő nyílása ne legyen eltömődve. Kefe segítségével távolítsa el a fűmaradványokat és a szennyeződéseket.

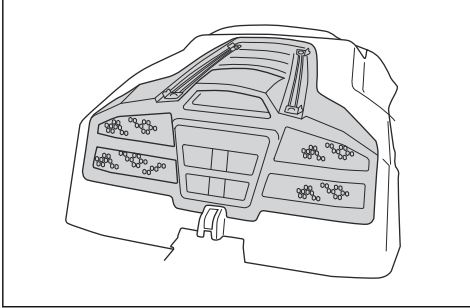

- Nyissa ki a motorházfedelelet. Ellenőrizze, hogy nincs-e eltömődve a motor hűtőlevegő-beömlője. Kefe segítségével távolítsa el a fűmaradványokat és a szennyeződéseket.

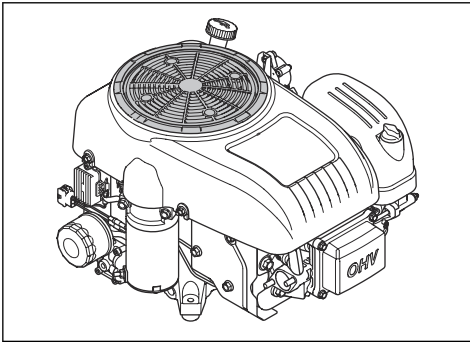

- Ellenőrizze a motorházfedél belsejében levő levegőcsatornát. Győződjön meg arról, hogy a légcsonna tiszta, és nem ér hozzá a levegőbeömlő nyíláshoz.

A burkolatok eltávolítása

A motorházfedél kinyitása

1. Döntse előre az ülést.
2. Nyissa ki a motorházfedélen található zárat az indítókulcshoz rögzített eszköz segítségével.

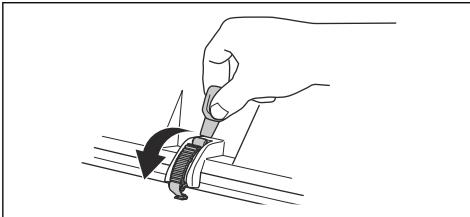

3. Döntse hátra a motorházfedelelet.

Az elülső fedél eltávolítása

1. Nyissa ki az elülső fedélen található zárat az indítókulcshoz rögzített eszköz segítségével.

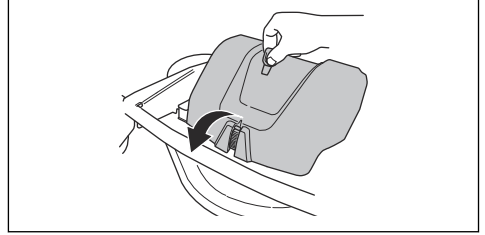

2. Emelje le az elülső fedelet.

A jobb oldali lábtartó eltávolítása

1. Az eltávolításhoz fordítsa el a hátrameneti pedálon (A) található gombot.
2. Távolítsa el a 3 csavart (B), és vegye le a lábtartót.

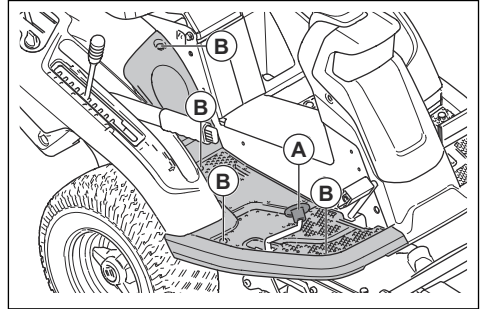

A bal oldali lábtartó eltávolítása

- Távolítsa el a 4 csavart, és vegye le a lábtartót.

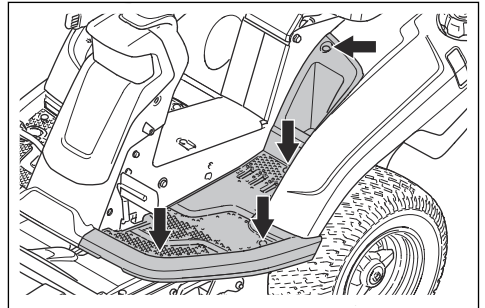

A kormánybördenek ellenőrzése

Az idő előrehaladtával csökkenhet a kormánybördenek feszessége. Emiatt a beállítás módosítására van szükség.

Ellenőrizze, és állítsa be a kormányzást a következő módon:

1. A kormánybvdenek feszessége akkor megfelelő, ha kézzel 5 mm-t tudja őket mozgatni felfelé és lefelé a kormányhoronyban.

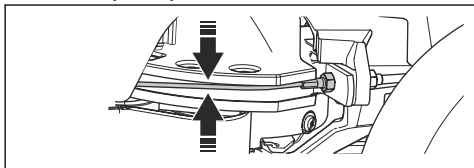

2. Ha a huzalok túlságosan lazák, Husqvarna szakszervizzel végeztesse el a beállítást.

A rögzítőfék ellenőrzése

1. Állítsa le a terméket szilárd, lejtős talajon (maximum 10°).

Megjegyzés: A rögzítőfék ellenőrzésekor ne fűves lejtőn parkolja le a terméket.

2. Nyomja le a rögzítőfék pedálját (1).
3. Nyomja meg és tartsa lenyomva a rögzítőgombot (2), majd a gomb nyomva tartása közben engedje fel a rögzítőfék pedálját.

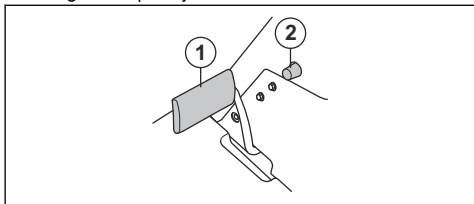

4. Ha a fűnyíró elmozdul, hivatalos Husqvarna szakszervizzel végeztesse el a rögzítőfék beállítását.
5. A rögzítőfék kiengedéséhez nyomja meg újra a rögzítőfék pedálját.

Az üzemanyagszűrő cseréje

1. Nyissa ki a motorházfedelelet, hogy hozzáférhessen az üzemanyagszűrőhöz.
2. Nyomja össze az üzemanyagtartály-vezetékét a szívárgás megakadályozása érdekében.
3. Egy laposfogó segítségével mozgassa el a vezetékszorítókat az üzemanyagszűrőtől.

4. Húzza ki az üzemanyagszűrőt a tömlő végéből. Egy kis üzemanyag kiszivároghat.

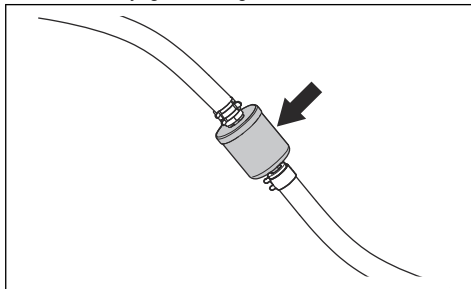

5. Nyomja be az új üzemanyagszűrőt a tömlők végeibe. A könnyebb csatlakozás érdekében tegyen folyékony mosószeret az üzemanyagszűrő végeire.
6. Tolja vissza a rugós tömlőbilincseket az üzemanyagszűrőhöz.

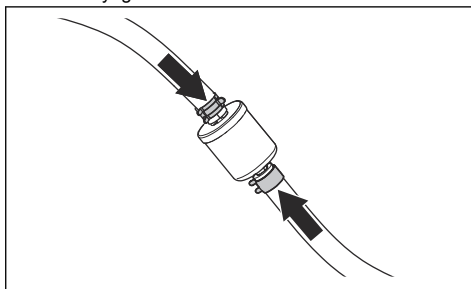

A levegőszűrő tisztítása és cseréje

1. Nyissa ki a motorházfedelelet.
2. Lazítsa meg a szűrőfedelelet tartó gombot, és emelje le a fedelet.

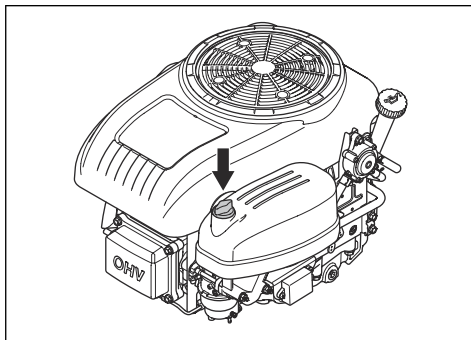

3. Emelje meg a levegőszűrőt annak eltávolításához.

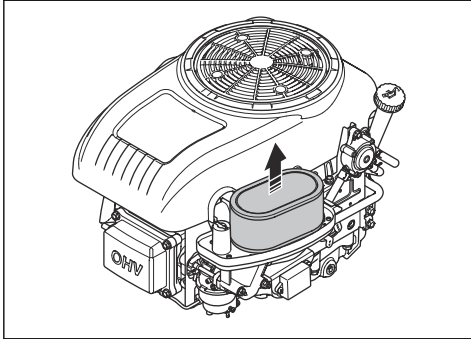

4. Ütögesse a papírszűrőt egy kemény felülethez a megtisztításához. Ne használjon sűrített levegőt.
5. Ha a papírszűrő nem tisztul meg, cserélje ki.
6. Rögzítse a levegőszűrőt.

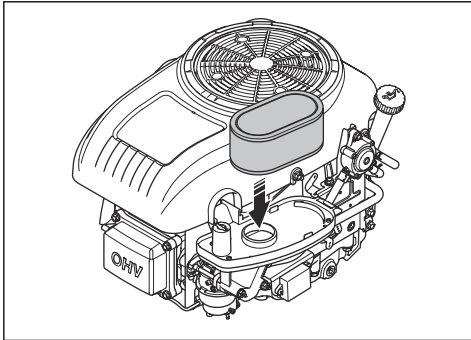

7. Tegye vissza a légszűrő fedelét, és húzza meg a gombot.

Gyújtógyertya ellenőrzése és cseréje

1. Nyissa ki a motorházfedelet.
2. Távolítsa el a gyertyapipát és tisztítsa meg a gyújtógyertya körüli területet.
3. Szerelje ki a gyújtógyertyát egy gyújtógyertya-csavarkulccsal.
4. Ellenőrizze a gyújtógyertyát. Cserélje ki, ha az elektródák megégtek, vagy ha a szigetelés törött vagy sérült. Ha a gyújtógyertya nem sérült, tisztítsa meg egy drótkéfével.

5. Mérje meg a szikraközt, és győződjön meg arról, hogy az értéke megfelelő. Lásd: *Műszaki adatok38. oldalon.*

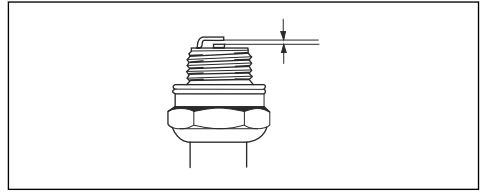

6. Hajlítsa meg az oldalsó elektródát a szikraköz beállításához.
7. Helyezze vissza a gyújtógyertyát, és forgassa el kézzel, amíg hozzá nem ér a gyújtógyertya foglatához.
8. Húzza meg a gyújtógyertyát a gyújtógyertya-csavarkulccsal, amíg az alátét össze nem nyomódik.
9. Ezután húzzon még $\frac{1}{4}$ fordulatot a használt gyújtógyertyán, illetve $\frac{1}{4}$ fordulatot az új gyújtógyertyán.



VIGYÁZAT: A nem megfelelően meghúzott gyújtógyertyák a motor sérülését okozhatják.

10. Tegye fel a gyertyapipát.



VIGYÁZAT: Ne próbálja meg elindítani a motort, ha a gyújtógyertyát vagy a gyertyapipát eltávolították.

A fő biztosíték eltávolítása

A kiégett biztosítékot megégett csatlakozó jelzi.

1. Nyissa ki a motorházfedelet. A főbiztosíték egy, az akkumulátor és a motor között elhelyezkedő tartóban található.
2. Húzza ki a biztosítékot a foglalatból.

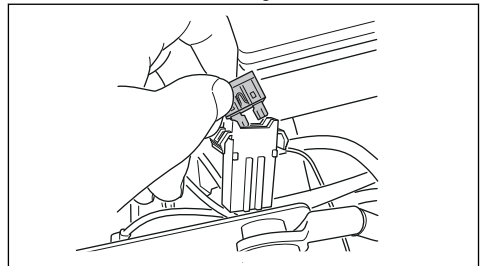

3. Cserélje ki a kiégett biztosítékot egy új, azonos típusú biztosítékra (lapos, 20 A).
4. Szerelje vissza a fedeleket.

Ha a fő biztosíték a cserét követően rövid időn belül ismét kiég, rövidzárlat van a rendszerben. A termék ismételt működtetése előtt állítsa helyre

a rövidzárlatot. Kérje hivatalos szervizműhely segítségét a karbantartáshoz.

Az akkumulátor töltése



FIGYELMEZTETÉS: Az akkumulátor töltése előtt olvassa el a biztonságról szóló fejezetet. Lásd: *Az akkumulátorral kapcsolatos biztonsági előírások* 12. oldalon.

- Töltse fel az akkumulátort, ha az túl gyenge a motor elindításához.
- Normál akkumulátortöltőt használjon.
- Mindig válassza le a töltőt, mielőtt beindítja a motort.

Az akkumulátor cseréje



FIGYELMEZTETÉS: Az akkumulátor töltése előtt olvassa el a biztonságról szóló fejezetet. Lásd: *Az akkumulátorral kapcsolatos biztonsági előírások* 12. oldalon.



VIGYÁZAT: Mindig töltse fel teljesen az akkumulátort, mielőtt behelyezné a termékbe.

1. Távolítsa el a motorházfedelet. Lásd: *A motorházfedél kinyitása* 23. oldalon
2. Válassza le az akkumulátor földelő csatlakozóját (A), majd a pozitív sarut (B).

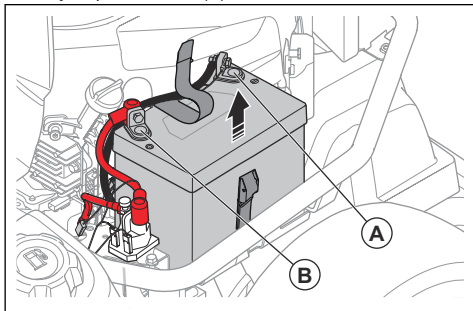

FIGYELMEZTETÉS: Szikraveszély. Lásd: *Az akkumulátorral kapcsolatos biztonsági előírások* 12. oldalon

3. Lazítsa meg az akkumulátort tartó pántot.
4. Emelje fel az akkumulátort, és távolítsa el a termékből.
5. Tisztítsa meg az új akkumulátor saruit.
6. Helyezze be az új akkumulátort.
7. Húzza meg a pántot az akkumulátor körül.

8. Csatlakoztassa a pozitív kábelt az akkumulátor pozitív sarujához.
9. Csatlakoztassa a testkábel a földelő csatlakozójához.

A motor vészindítása

Ha az akkumulátor túl gyenge a motor beindításához, összekötőkábeleket is használhat a vészindítás elvégzéshez. A termék 12 V-os rendszerrel és negatív testeléssel rendelkezik. A vészindításhoz használt termék rendszerének is 12 V-osnak kell lennie, illetve negatív testeléssel kell rendelkeznie.



VIGYÁZAT: Ne használjon gyorstöltőt vagy feszültségnövelő transzformátort. Ez a termék elektromos rendszerének sérülését okozhatja.

Az összekötőkábelek csatlakoztatása



FIGYELMEZTETÉS: Fennáll a robbanás veszélye, mivel az akkumulátorból robbanásveszélyes gázok szabadulhatnak fel. A teljesen feltöltött akkumulátor negatív saruját soha ne csatlakoztassa, és ne közelítse a gyenge akkumulátor negatív sarujához.



VIGYÁZAT: Ne használja a termék akkumulátorát más járművek indításához.

1. Távolítsa el a motorházfedelet.
2. Távolítsa el az akkumulátorház fedelét.
3. Csatlakoztassa a piros kábel egyik végét a gyenge akkumulátor (A) POZITÍV akkumulátorsarujához (+).

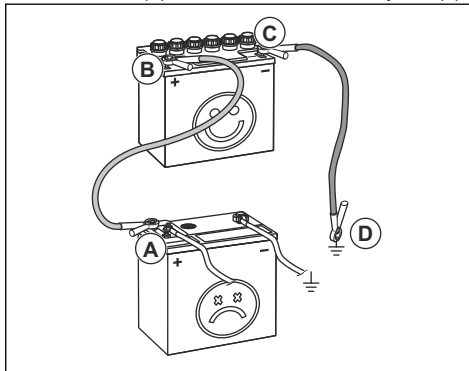

4. Csatlakoztassa a piros kábel másik végét a teljesen feltöltött akkumulátor (B) POZITÍV akkumulátorsarujához (+).



FIGYELMEZTETÉS: Ne zárja rövidre a piros kábel végeit az alvázal.

5. Csatlakoztassa a fekete kábel egyik végét a teljesen feltöltött akkumulátor (C) NEGATÍV akkumulátorsarujához (-).
6. Csatlakoztassa a fekete kábel másik végét egy ALVÁZTESTELÉSHEZ (D), távol a benzintartálytól és akkumulátortól.
7. Szerelje vissza a fedeleket.

Az összekötőkábelek leválasztása

Megjegyzés: A csatlakoztatással ellentétes sorrendben válassza le az összekötőkábekeket.

1. Válassza le a FEKETE kábelt az alvázról.
2. Válassza le a FEKETE kábelt a teljesen feltöltött akkumulátorról.
3. Válassza le a PIROS kábelt a 2 akkumulátorról.

Abroncsnyomás

A megfelelő abroncsnyomás mind a 4 abroncs esetében 60 kPa (0,6 bar/8,5 PSI).

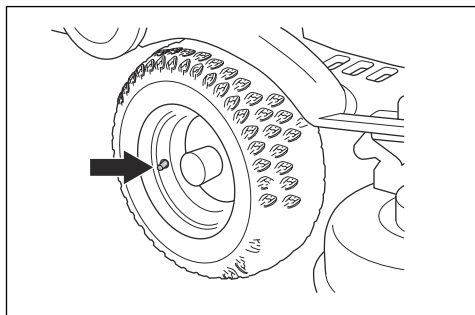

A vágóasztal szervizpozícióba állítása

1. Lásd: *A vágóasztal leszerelése 15. oldalon* című fejezet, 1–8. lépés.
2. Két kézzel tartsa meg a vágóasztal elülső részét, és ütközésig húzza előre.

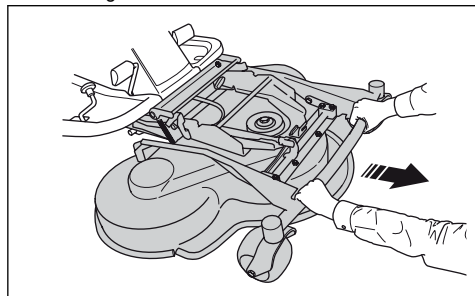

3. Emelje fel a vágóasztalt függőleges helyzetbe, amíg kattanó hangot nem ad. A vágóasztal automatikusan függőleges helyzetben rögzül.

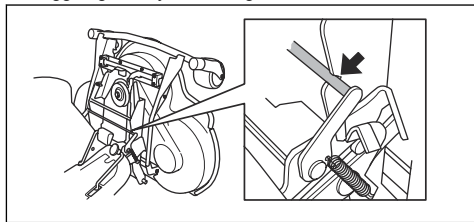

A vágóasztal fűnyírás pozícióba állítása

1. A bal kezével tartsa meg a vágóasztal elülső részét.
2. A jobb kezével lazítsa meg a rögzítést.

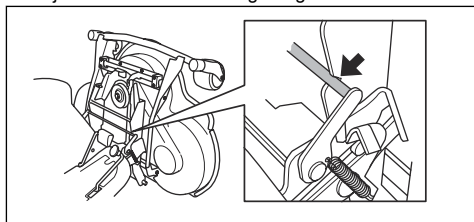

3. Hajtsa le a vágóasztalt, és ütközésig tolja be.



VIGYÁZAT: A hajtósíj beakadhat a vágóasztal alá. A vágóasztal visszatolása előtt tegye a hajtósíjat a síjtartóba.

4. Emelje fel a vágási magasságot szabályozó rudat a tartóról, és helyezze a furatba.

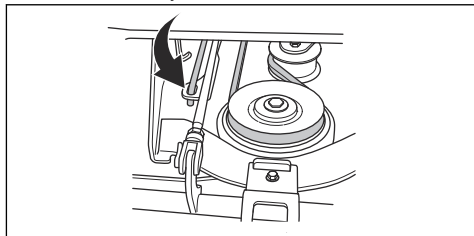

5. Helyezze a hajtósíjat a meghajtókerekek köré. Ellenőrizze, hogy a hajtósíj a feszítőtárcsa megfelelő oldalán van-e.

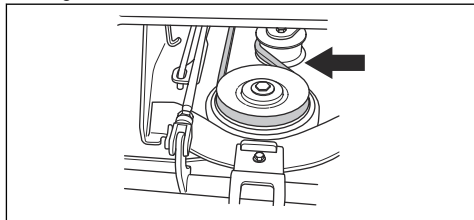

6. Helyezze a rugót a rugótartóba.

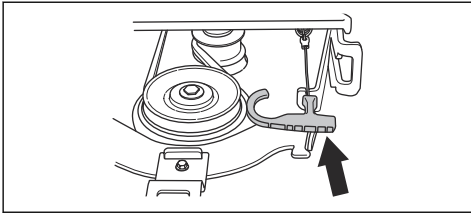

7. Helyezze fel az elülső fedelet.

8. Állítsa a vágómagasság-szabályozót az 1-10 helyzet valamelyikébe.

A vágóasztal talajra gyakorolt nyomásának ellenőrzése és beállítása

A megfelelő talajra gyakorolt nyomás gondoskodik arról, hogy a vágóasztal a felület mentén mozogjon, de ne nyomódjon neki túl erősen.

1. Ügyeljen arra, hogy az abroncsok nyomása 60 kPa (0,6 bar/9,0 PSI) legyen.
2. Állítsa le a terméket vízszintes felületen.
3. Engedje le a vágóasztalt vágóhelyzetbe.
4. Helyezzen egy fürdőszobai mérleget a vágóasztal elülső része alá.

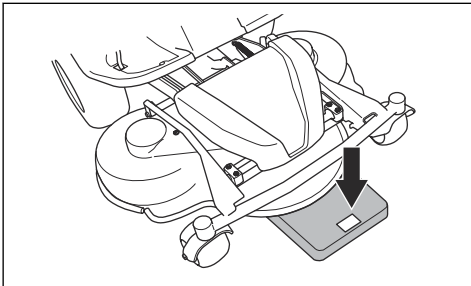

5. A támasztókerekek terhelésének elkerülése érdekében helyezzen egy fahasábot a vázkeret és a fürdőszobai mérleg közé.
6. A talajra gyakorolt nyomás beállításához forgassa el a bal és jobb oldali első kerék mögötti beállítócsavarokat.

7. Addig forgassa jobbra vagy balra a csavarokat, amíg a talajra gyakorolt nyomás értéke 12 és 15 kg (26,5–33 lb) között lesz.

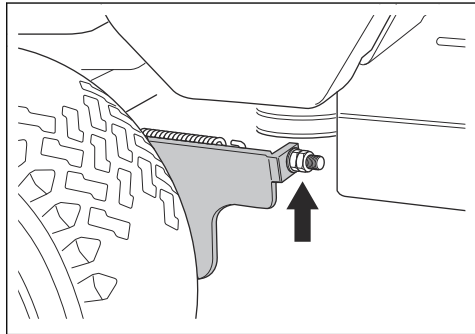

A vágóasztal párhuzamosságának ellenőrzése

1. Ellenőrizze, hogy az abroncsok levegőnyomása megfelelő-e. Lásd az *Műszaki adatok* 38. oldalán fejezetet.
2. Állítsa le a terméket vízszintes felületen.
3. Engedje le a vágóasztalt vágóhelyzetbe.
4. Állítsa a vágási magasságot szabályozó kart szervizpozícióba.
5. Mérje meg a talaj és a vágóasztal széle közötti távolságot a borításon elől és hátul. Ügyeljen arra, hogy a hátsó széle 4–6 mm-rel (1/5") magasabban legyen, mint az első éle.

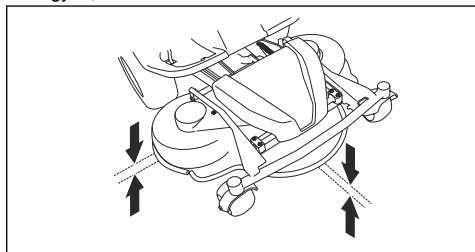

A vágóasztal párhuzamosságának beállítása

1. Vegye le az elülső fedelet és a jobb oldali lábtartót.

2. Távolítsa el a védőlapot tartó csavarokat, és vegye le a védőlapot.

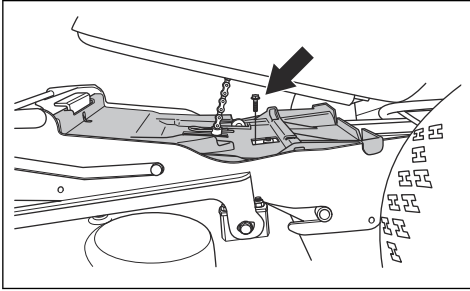

3. Lazítsa meg az anyagát az emelőrudon.

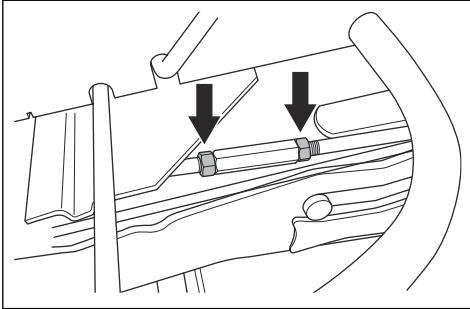

4. Fordítsa el az emelőrudat a rúd meghosszabbításához vagy rövidebbre állításához. Hosszabbítsa meg a rudat a fedél hátsó szélének megemeléséhez. A fedél hátsó szélének leengedéséhez állítsa rövidebbre a rudat.

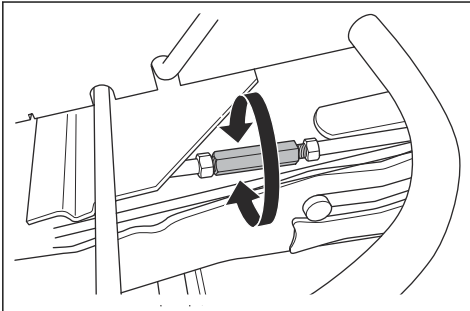

5. A beállítást követően húzza meg az anyagát az emelőrudon.
6. Ellenőrizze a párhuzamosságot. Lásd: *A vágóasztal párhuzamosságának ellenőrzése* 28. oldalon.
7. Tegye vissza a védőlapot, és húzza meg a csavarokat.
8. Helyezze vissza a jobb oldali lábtartót és az elülső fedelet.

A BioClip-dugó eltávolítása

- A Combi vágóasztal BioClip funkcióról hátsó kidobású vágóasztalra való átállításához távolítsa el a BioClip-dugót.

A Combi 103 és 112 vágóasztalon lévő BioClip-dugó eltávolítása és beszerelése

1. Állítsa a vágóasztalt szervizpozícióba.
2. Távolítsa el a BioClip-dugót tartó 3 csavart, és távolítsa el a dugót.

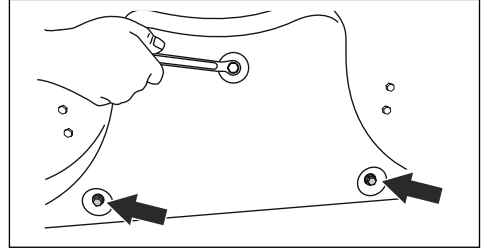

3. Szereljen 3 M8x15 mm-es csavart a BioClip-dugó csavarfurataiba a menetek sérülésének megakadályozása érdekében.
4. Állítsa vissza a vágóasztalt fűnyírási pozícióba.
5. A BioClip-dugó visszaszereléséhez fordított sorrendben végezze el a lépéseket.

A Combi 94 vágóasztalon lévő BioClip-dugó eltávolítása és beszerelése

1. Állítsa a vágóasztalt szervizpozícióba.
2. Távolítsa el a BioClip-dugót tartó 3 csavart, és távolítsa el a dugót.

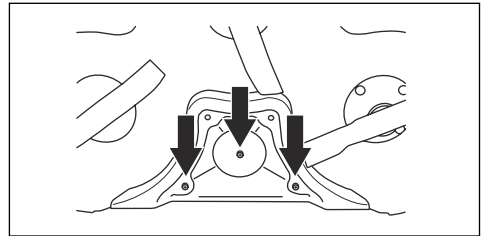

3. Állítsa vissza a vágóasztalt fűnyírási pozícióba.
4. A BioClip-dugó visszaszereléséhez fordított sorrendben végezze el a lépéseket.

A kések ellenőrzése



VIGYÁZAT: A sérült vagy nem megfelelően kiegyensúlyozott kések a termék sérülését okozhatják. Cserélje ki a sérült lapátokat. Bízva hivatalos Husqvarna szakszervizre az életlen kések megélezését és kiegyensúlyozását.

1. Állítsa a vágóasztalt szervizpozícióba.
2. Nézze meg, hogy a kések nem sérültek-e meg, illetve hogy nincs-e szükség élezésre.

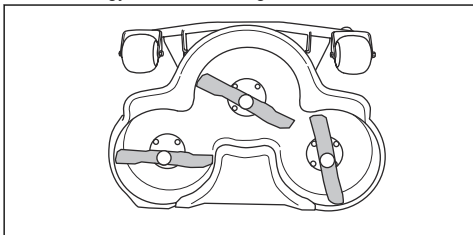

3. Húzza meg a késtartó csavarokat 45–50 Nm nyomatékkal.

A kések cseréje

1. Állítsa a vágóasztalt szervizpozícióba.
2. Rögzítse a kést egy fadarabbal (A).

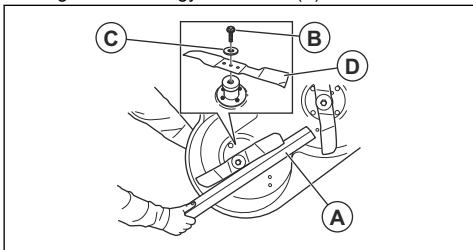

3. Lazítsa meg, majd távolítsa el a késtartó csavart (B), az alátéteket (C) és a kést (D).
4. Szerelje fel az új kést úgy, hogy a ferde végei a vágóasztal felé nézzenek.



FIGYELMEZTETÉS: Nem megfelelő késtípus esetén tárgyak eshetnek ki a vágóasztalból, ami súlyos sérülést okozhat. Csak az alábbi részben szereplő késtípusokat használja: *Műszaki adatok38. oldalon.*

5. Szerelje fel a kést, az alátétet és a csavart. Húzza meg a csavart 45–50 Nm nyomatékkal.

A motorolajszint ellenőrzése

1. Parkolja le a fűnyírót vízszintes talajon, és állítsa le a motort.
2. Nyissa ki a motorházfedelet.

3. Lazítsa meg a nivópalcát, és húzza ki.

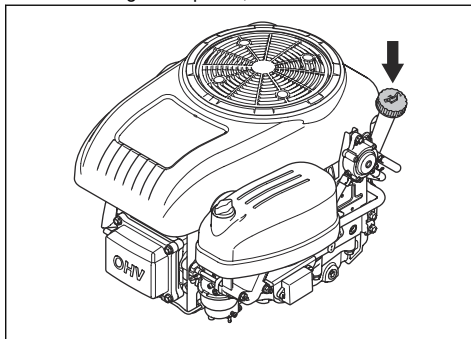

4. Törölje le a nivópalcáról az olajat.
5. Tegye vissza a nivópalcát, és húzza meg.
6. Lazítsa meg a palcát, húzza ki, és olvassa le az olajszintet.
7. Az olajszintnek a nivópalcán lévő két jelzés közé kell esnie. Ha a szint az ADD (TÖLTÉS) jelölés közelében van, töltsse fel az olajat a FULL (TELE) jelölésig.

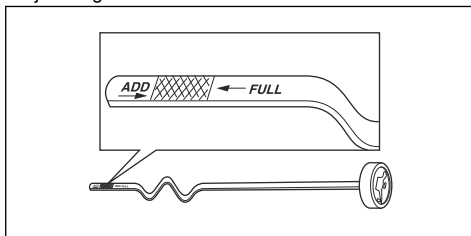

8. Az olajat ugyanabba a nyílásba töltsse, amelyben a nivópálca található. Lassan töltsse az olajat.

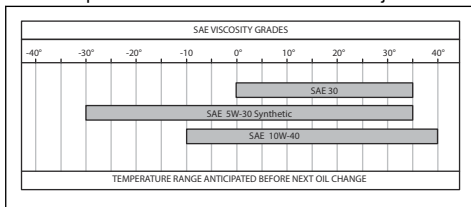

Megjegyzés: Az ajánlott típusú motorolajok listáját lásd: *Műszaki adatok38. oldalon.*

9. A motor elindítása előtt húzza meg a nivópalcát megfelelően. Indítsa be, és járassa alapjáraton a motort körülbelül 30 másodpercig. Állítsa le a motort. Várjon 30 másodpercig, és ellenőrizze újra az olajszintet.

A motorolaj és az olajszűrő cseréjéhez

Ha a motor hideg, járassa 1–2 percig, mielőtt leeresztené a motorolaját. Ezáltal a motorolaj felmelegszik, és könnyebb lesz leereszteni.



FIGYELMEZTETÉS: Ne járassa a motort 1-2 percnél tovább a motorolaj leeresztése előtt. A motorolaj nagyon felforrósodik, és égési sérülést okozhat. Várja meg, amíg lehűl a motor, mielőtt leereszti a motorolajat.



FIGYELMEZTETÉS: Ha motorolaj kerül a testére, vízzel és szappannal mossa le.

1. Nyissa fel a műanyag sapkát az olajleeresztő csavar végén.

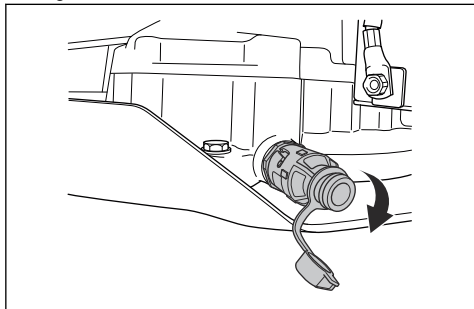

2. Az olaj kifröccsenés nélküli leeresztésének megkönnyítésére kapcsoljon például műanyag tömlőt az olajleeresztő csavar végéhez.
3. Tegyen egy edényt az olajleeresztő csavar alá.
4. Vegye ki a nivópalcát.
5. Forgassa el az olajleeresztő csavart az óramutató járásával ellentétes irányban, és kihúzva nyissa meg.

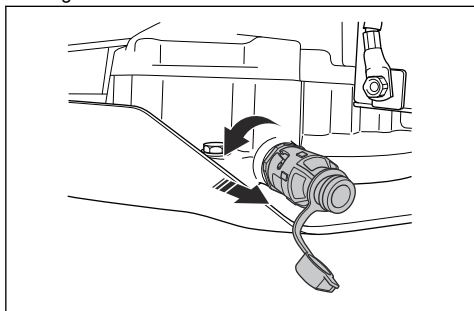

6. Engedje le az olajat az edénybe.
7. Nyomja vissza az olajleeresztő csavart és az óramutató járásával egyező irányban elforgatva zárja.
8. Távolítsa el a műanyag tömlőt, és tegye vissza a sapkát az olajleeresztő csavarra.

9. Forgassa el az olajszűrőt az óramutató járásával ellentétes irányban annak eltávolításához.

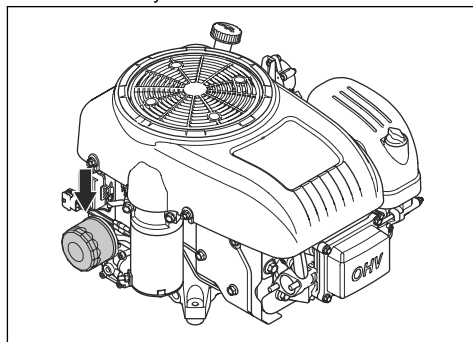

10. Kenjen friss, tiszta motorolajat az új szűrő gumitömítésére.
11. Az olajszűrő behelyezéséhez forgassa el kézzel az óramutató járásával egyező irányba, amíg a gumitömítés a helyére nem kerül, majd további fél fordulattal húzza meg.
12. Az olajat ugyanabba a nyílásba töltsé, amelyben a nivópálca található. Lassan töltsé az olajat.

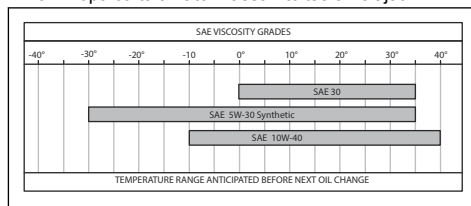

Megjegyzés: Az ajánlott típusú motorolajok listáját lásd: *Műszaki adatok 38. oldalon.*

13. Indítsa be a motort, és hagyja üresben járni 3 percig.
14. Állítsa le a motort, és győződjön meg arról, hogy az olajszűrő nem szivárog.
15. Töltsé fel az olajat, hogy pótolja az új olajszűrőbe került olajat.

Megjegyzés: A használt motorolaj biztonságos ártalmatlanításához lásd: *Hulladékkezelés 37. oldalon.*

A hajtómű olajsztíjének ellenőrzése

1. Csavarja ki a két oldalon levő két csavart, és emelje le a hajtómű fedelét.

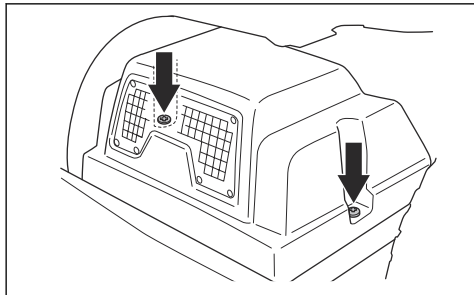

2. Ellenőrizze, hogy a hajtóműolaj tartályában lévő olajsztíj a két vízszintes vonal közé esik-e.

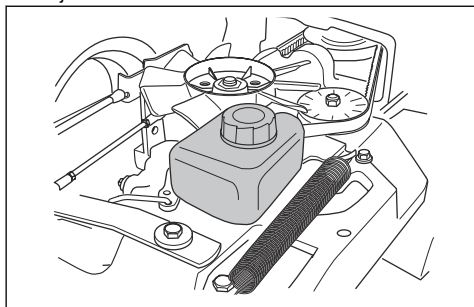

3. Töltsön be olajat, ha az olajsztíj az alsó vonal alatt van, a felső vonalat azonban ne haladja meg az olajsztíj.

Megjegyzés: Az R 318X és R 320X AWD típusúhoz ajánlott olajjal kapcsolatban lásd: *Műszaki adatok38. oldalon.*

A szíjfeszesség-állító kenése

A szíjfeszesség-állítót jó minőségű molibdén-diszulfid zsírral rendszeresen kenni kell.

Hibakeresési séma

Ha a jelen használati utasításban nem talál megoldást a problémájára, forduljon a Husqvarna márkaszervizhez.

1. Távolítsa el a motorház szíjtárcsájának fedelét.

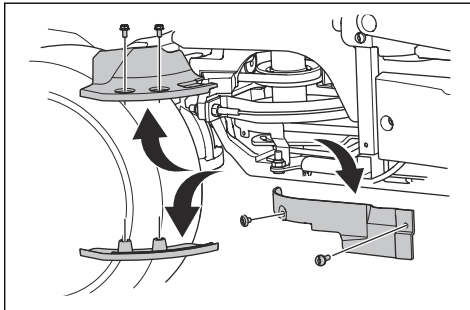

VIGYÁZAT: Ne keverje össze a csavarokat. A motor szíjtárcsájának fedeleinek elülső csavarjai hosszabbak, mint a hátsók. A nem megfelelő helyzetben lévő hosszú csavar a termék károsodását okozhatja.

2. A kenést zsírpisztollyal végezze a jobb oldalon található zsírszemen keresztül, a motor alsó éjszíjtárcsája alatt. Addig végezze a műveletet, amíg a zsír ki nem jön a zsírszeme hátuljánál.

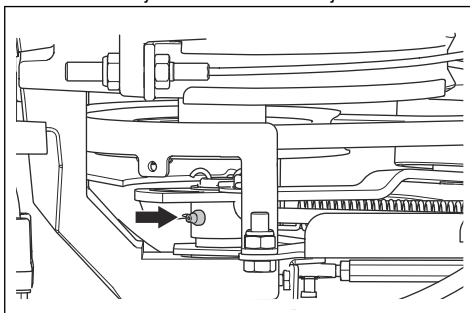





3. Szerelje fel a motor szíjtárcsájának fedelét.



Hibaelhárítás

Probléma	Ok
Az indítómotor nem fordítja át a motort	A rögzítőfék nincs behúzva. Lásd: <i>A rögzítőfék behúzása és kiengedése17. oldalon.</i>
	A vágóasztal emelőkarja fűnyírési pozícióban van. Lásd: <i>A vágóasztal megeme- lése és leengedése17. oldalon.</i>
	A főbiztosíték kiégett. Lásd: <i>A fő biztosíték eltávolítása25. oldalon.</i>
	A gyújtáskapcsoló megsérült.
	Nem megfelelő a csatlakozás a kábel és az akkumulátor között. Lásd: <i>Az akku- mulátorral kapcsolatos biztonsági előírások12. oldalon.</i>
	Túl alacsony az akkumulátorfeszültség. Lásd: <i>Az akkumulátor töltése26. oldalon.</i>
	Az indítómotor sérült.
A motor nem indul be, amikor az indítómotor átfordítja azt	Nincs üzemanyag az üzemanyagtartályban. Lásd: <i>Tankolás15. oldalon.</i>
	A gyújtógyertya sérült.
	A gyújtáskábel megsérült.
	Szennyeződés került a karburátorba vagy az üzemanyag-vezetékbe.
A motor nem egyenletesen jár	A gyújtógyertya sérült.
	A karburátor nem megfelelően van beállítva.
	Eltömődött a légszűrő. Lásd: <i>A levegőszűrő tisztítása és cseréje24. oldalon.</i>
	Az üzemanyagtartály szellőztetője eltömődött.
	Szennyeződés került a karburátorba vagy az üzemanyag-vezetékbe.
A motor gyengének tűnik	Eltömődött a légszűrő. Lásd: <i>A levegőszűrő tisztítása és cseréje24. oldalon.</i>
	A gyújtógyertya sérült.
	Szennyeződés került a karburátorba vagy az üzemanyag-vezetékbe.
	A gázbovden nem megfelelően van beállítva.
A hajtómű teljesítménye nem ki- elégítő	A sebességváltó hűtőlevegő-beömlője vagy a hűtőbordák eltömődtek.
	Megsérült a hajtómű ventilátora.
	Nincs olaj a hajtóműben, vagy túl alacsony az olajsint. Lásd: <i>A hajtómű olaj- szintjének ellenőrzése32. oldalon.</i>
Az akkumulátor nem töltődik	Az akkumulátor megsérült. Lásd: <i>Az akkumulátorral kapcsolatos biztonsági elő- írások12. oldalon.</i>
	Nem megfelelő a csatlakozás az akkumulátorsaruk kábelcsatlakozóinál. Lásd: <i>Az akkumulátorral kapcsolatos biztonsági előírások12. oldalon.</i>
Rezgés tapasztalható	A kések kilapultak. Lásd: <i>A kések ellenőrzése29. oldalon.</i>
	Egy vagy több kés nincs egyensúlyban. Lásd: <i>A kések ellenőrzése29. oldalon.</i>
	A motor kilapult.

Probléma	Ok
Nem kielégítő a fűnyírási eredmény	A kések életlenek. Lásd: <i>A kések ellenőrzése</i> 29. oldalon.
	A fű hosszú vagy nedves. Lásd: <i>A megfelelő fűnyírási eredmény elérése</i> 19. oldalon.
	A vágóasztal ferde.
	Fű gyült össze a vágóasztalban. Lásd: <i>A termék tisztítása</i> 22. oldalon.
	Eltérő az abroncsnyomás a bal és jobb oldalon. Lásd: <i>Abroncsnyomás</i> 27. oldalon.
	A fűnyírót túl nagy sebességgel használták. Lásd: <i>A megfelelő fűnyírási eredmény elérése</i> 19. oldalon.
	Túl alacsony a motorfordulatszám. Lásd: <i>A megfelelő fűnyírási eredmény elérése</i> 19. oldalon.
	A meghajtó ékszíj csúszik.

Kijelző – Hibaelhárítás

Szimbólum	Név	Jelzés a kijelzőn	Hang	Ok
	Dőlésjelző	A szimbólum megjelenik.	-	A terméket 10°-nál meredekebb lejtőn működteti. Lásd: <i>Fűnyírás lejtőn</i> 11. oldalon.
		A szimbólum villog.	-	A terméket 15°-nál meredekebb lejtőn működteti. Lásd: <i>Biztonsági utasítások az üzemeltetéshez</i> 9. oldalon.
	Olajnyomás-érzékelő	A szimbólum megjelenik.	1 hosszú hangjelzés.	Alacsony olajnyomás. Lásd: <i>A motorolajszint ellenőrzése</i> 30. oldalon.
	Akkumulátortöltöttség-jelző	A szimbólum megjelenik.	1 hosszú hangjelzés.	Alacsony feszültség. Lásd: <i>Az akkumulátor töltése</i> 26. oldalon.
	A forgó kések jelzője	A szimbólum megjelenik.	-	A kések meghajtása be van kapcsolva.
		A szimbólum villog.		Nem megfelelő indítási folyamat. Lásd: <i>Indítási feltételek</i> 10. oldalon.
	A rögzítőfék jelzője	A szimbólum megjelenik.	-	A rögzítőfék be van húzva. Lásd: <i>Rögzítőfék</i> 11. oldalon.
		A szimbólum villog.		Nem megfelelő indítási folyamat. Lásd: <i>Indítási feltételek</i> 10. oldalon.
		A szimbólum gyorsan villog.		Sérült rögzítőfék. Forduljon az illetékes Husqvarna márkaszervizhez.

Szimbólum	Név	Jelzés a kijelzőn	Hang	Ok
	Kezelőjelenlét-vezérlő (OPC)	A szimbólum villog.	5 rövid hangjelzés.	Amikor megpróbálja beindítani a motort, a kezelőjelenlét-vezérlő ki van kapcsolva. Lásd: <i>Indítási feltételek 10. oldal</i> on.
		A szimbólum gyorsan villog.	-	Sérült kezelőjelenlét-vezérlő. Forduljon az illetékes Husqvarna márkaszervizhez.
	Szervizjelző	A szimbólum megjelenik.	5 rövid hangjelzés.	Szervizelés szükséges. Forduljon az illetékes Husqvarna márkaszervizhez.
	Alacsony üzemanyagszintre figyelmeztető jelző	A szimbólum megjelenik.	1 rövid hangjelzés.	Alacsony üzemanyagszint. Lásd: <i>Tankolás 15. oldal</i> on.

Megjegyzés: A kijelző megjelenése típusonként eltérő lehet.

Szállítás, tárolás és ártalmatlanítás

Szállítás

- A termék nehéz, és súlyos zúzott sérüléseket okozhat. Legyen óvatos, amikor járműre vagy utánfutóra helyezi fel, illetve onnan veszi le.
- Ne emelje fel a terméket. A szállítófülek nem engedélyezett emelési pontok, és csak a termék pótkocsihoz való biztonságos rögzítéséhez használhatók.
- A termék szállításához jóváhagyott utánfutót használjon.
- A termék utánfutón vagy közúton történő szállítása kizárólag a helyi közlekedési szabályok ismeretében lehetséges.

A termék biztonságos rögzítése szállításkor

A termék rögzítése előtt el kell olvasnia és meg kell értenie a biztonságról szóló fejezetet. Lásd: *Biztonságos szállítás 13. oldal*on.



FIGYELMEZTETÉS: Szállítás esetén a rögzítőfék nem elegendő a termék rögzítéséhez. Szorosan rögzítse a terméket a rakfelületen.

Felszerelés: 2 jóváhagyott szij és 4 ék alakú keréksaru.

1. Parkoljon le a termékkel a rakfelület közepén.

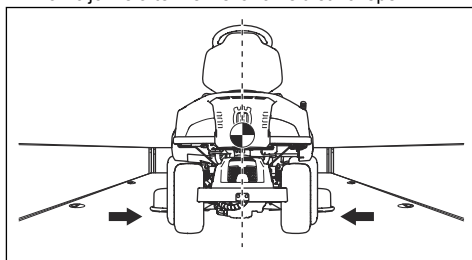

VIGYÁZAT: Szállítójárművekben takarólappal szállítandó. A takarólappel helyezése előtt hagyja lehűlni a terméket.

2. Ügyeljen arra, hogy a termék súlypontja a szállítójármű keréktengelye fölött helyezkedjen el. Utánfutóval történő szállítás esetén ügyeljen arra, hogy a vonórúd leszorítóereje megfelelő legyen.

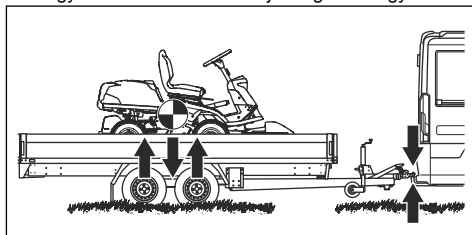

3. Húzza be a rögzítőféket.

- Amennyiben a termék Bluetooth® funkcióval rendelkezik, zárja a terméket a Husqvarna Connect segítségével.
- Engedje le a vágóasztal fűnyírési pozícióba.
- Távolítsa el a mozdítható tárgyakat.
- Helyezze át az első szíjat a hátsó váltómű keretén. Lásd az illusztrációt.

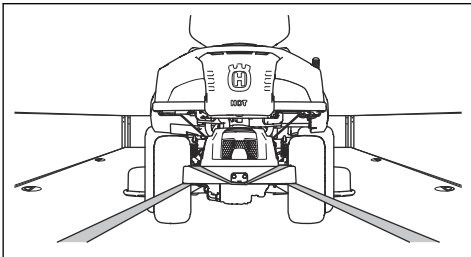

- A szíjat hátrahúzva rögzítse a terméket a rakfelületen.
- Helyezze át a második szíjat a karosszéria alagútján.

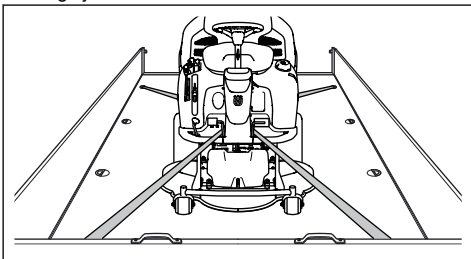

- Rögzítse a szíjat a rakfelülethez.
- A szíjat a rakfelület elülső része felé húzva rögzítse a terméket a rakfelületen.
- Helyezze a kerék ékeket a hátsó kerekek elé és mögé.

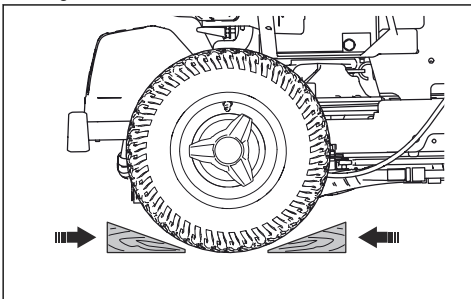

A termék vontatása

A termék hidrosztatikus erőátvitellel rendelkezik. A sebességváltó károsodásának elkerülése érdekében csak rövid távolságon, alacsony sebességgel vontassa a terméket.

A termék vontatása előtt kapcsolja ki a sebességváltót. Lásd: *A hajtórendszer be- és kikapcsolása* 16. oldalon.

Tárolás

A fűnyírési szezon végén vagy 30 napnál hosszabb tárolás előtt készítse elő a terméket a tárolásra. Ha az üzemanyag 30 napig vagy még tovább marad a tartályban, a ragadós részecskék a karburátor eltömődését okozhatják. Ez kedvezőtlenül befolyásolja a motor működését.

A részecskék kialakulásának elkerülése érdekében használjon stabilizátort. Alkil üzemanyag használata esetén nincs szükség stabilizátorra. Hagyományos üzemanyag használata esetén ne váltson alkil üzemanyagra. Ez az érzékeny gumirészek megkeményedését okozhatja. A stabilizátort az üzemanyagtartályban vagy a tárolóedényben lévő üzemanyaghoz adja hozzá. Mindig a stabilizátor gyártója által megadott keverési arányt alkalmazza. A stabilizátor hozzáadását követően legalább 10 percig járassa a motort, hogy a stabilizátor a karburátorba kerülhessen.



FIGYELMEZTETÉS: Ne tárolja az üzemanyaggal teli terméket zárt vagy rossz szellőzésű helyen. Az üzemanyaggyűzők nyílt lánggal, szikrával vagy őrlánggal – például fűtőkazánban, forróvíz-tárolóban és ruhaszárítóban – való kapcsolatba kerülése tűzveszélyes.



FIGYELMEZTETÉS: A tűzveszély csökkentése érdekében távolítsa el a fűvet, leveleket és más gyúlékony anyagokat a termékből. A tárolás előtt várja meg, amíg lehűl a termék.

- Tisztítsa meg a terméket az alábbiak szerint: *A termék tisztítása* 22. oldalon. Javítsa ki a festékhibákat a rozsdásodás elkerülése érdekében.
- Vizsgálja meg, nincsenek-e kopott, illetve sérült részek a fűnyírón, valamint húzza meg a kilazult csavarokat és csavaranyákat.
- Vegye ki az akkumulátort. Tisztítsa meg, töltsé fel teljesen és tartsa hűvös helyen. Az optimális élettartam érdekében az akkumulátort fagyponthoz feletti, de 10 °C alatti hőmérsékleten kell tárolni.
- Töltsé fel az akkumulátort félévente, vagy ha a feszültség 12,55 V alá csökken.
- Cserélje le a motorolajat, és gondoskodjon megfelelően a fátartólajról.
- Üritse ki a benzintartályt. Indítsa be a motort, és járassa addig, amíg nem marad üzemanyag a karburátorban.

Megjegyzés: Ne ürítse ki az üzemanyagtartályt és a karburátort, ha stabilizátor hozzáadása történt.

- Távolítsa el a gyertyákat, és öntsön nagyjából egy evőkanálnyi motorolajat minden hengerre. Forgassa meg kézzel a motort az olaj eloszlásához, majd helyezze vissza a gyertyákat.
- Kenje meg a zsírzőszemeket, a csuklókat és a tengelyeket.
- Tárolja a terméket tiszta és száraz helyen, letakarva.
- A tároláshoz vagy szállításhoz használt takaróeszközt a kereskedőnél szerezheti be.

Hulladékkezelés

- A vegyi anyagok veszélyesek lehetnek, és tilos kiönteni őket a talajra. A használt vegyi anyagokat adja le egy szakszervizben vagy egy erre kijelölt gyűjtőponton.
- Amikor a termék elhasználódott, küldje el a kereskedőhöz vagy egy megfelelő újrahasznosítási pontra.
- Az olaj, olajsűrű, üzemanyag és akkumulátor negatív hatásokat gyakorolhat a környezetre. Kövesse a helyi újrahasznosítási előírásokat és a vonatkozó szabályozásokat.
- Ne selejtezze le az akkumulátort a háztartási hulladékkal együtt.
- Juttassa el az akkumulátort egy Husqvarna szervizbe vagy adja le egy erre kijelölt gyűjtőponton.

Műszaki adatok

Műszaki adatok

	R 318X	R 320X AWD
Méretek	Lásd: <i>Termék méretei</i> 41. oldalon.	
Tömeg vágóasztal nélkül, üres üzemanyagtartállyal, kg	234	234
Abronsméretek	170/60-8	170/60-8
Abronsnyomás, hátul – elől, kPa/bar/PSI	60/0,6/8,5	60/0,6/8,5
Max. emelkedő, fok °	10	10
Maximálisan vontatható tömeg, 10°-os emelkedőn, kg	125	125
Max. megengedett függőleges erő a vonórúdon, N/kg	250/25	250/25
Max. megengedett vízszintes erő a vonórúdon, N/kg	220/22	220/22
A motorburkolat maximális terhelése, kg	10	10
Motor		
Márkanév/Típus	Husqvarna/HS 546AE	Husqvarna/HS 546AE
Névleges motorteljesítmény, kW ⁵	10,3	10,3
Lökettérfogat, cm ³	546	546
Max. motorfordulatszám, ford./perc	2900 +/- 100	2900 +/- 100
Max. előremeneti sebesség, km/h	9	9
Max. hátrameneti sebesség, km/h	6	8
Üzemanyag, min. oktánszám, ólommentes	91	91
Tartály úrtartalma, l	12	12
Motorolaj ⁶	Husqvarna SAE 30, Husqvarna SAE 5W-30 szintetikus, Husqvarna SAE 10W-40	Husqvarna SAE 30, Husqvarna SAE 5W-30 szintetikus, Husqvarna SAE 10W-40
Olajtérfogat, szűrővel együtt, l	1,6	1,6
Olajtérfogat, szűrő nélkül, l	1,5	1,5
Motor indítása	Elektromos indítás 12 V	Elektromos indítás 12 V
Hajtómű		
Márka	Tuff Torq	Tuff Torq

⁵ A motor feltüntetett névleges teljesítménye az adott motormodell tipikus legyártott motorjának a J1349/ISO1585 sz. SAE-szabvány szerint mért átlagos nettó teljesítménye (a megadott fordulatszám mellett). A sorozatgyártott motorok esetén ez az érték eltérő lehet. A végső termékbe épített motor tényleges leadott teljesítménye az üzemi fordulatszámtól, a környezeti körülményektől és egyéb értékektől függ.

⁶ API SJ vagy jobb minőségű motorolajat használjon. Ha SAE-30 típusú olajat használnak +5 °C alatti hőmérsékleten, fennáll a kockázata, hogy az nem képes biztosítani a motor megfelelő kenését. Ez a motor sérülését okozhatja. Az alacsony hőmérséklet mellett alkalmazandó megfelelő olajtípusra vonatkozóan lásd: *Műszaki adatok* 38. oldalon. Tekintse meg a viszkozitási táblázatot a motor kézikönyvében (ha mellékelve van), és válassza a várható kinti hőmérsékletnek leginkább megfelelő viszkozitást.

	R 318X	R 320X AWD
Típus	K46H	K574A/KTM10LB
Olaj, SF-CC osztály ⁷	Husqvarna SAE 10W-30	Husqvarna SAE 10W-30
Olaj űrtartalma, liter	2,1	5,6
Elektromos rendszer		
Típus	12 V, negatív földelésű	12 V, negatív földelésű
Akkumulátor	12 V, 24 Ah	12 V, 24 Ah
Gyújtógyertya	Husqvarna HQT-7	Husqvarna HQT-7
Elektródahézag, mm/hüvelyk	0,75/0,030	0,75/0,030
Fényszóró	Dupla LED-fények	Dupla LED-fények
Hátsó lámpa	–	LED-lámpák
Vágóasztal		
Típus	Combi 94	Combi 94
	Combi 103	Combi 103
	Combi 112	Combi 112

Zajkibocsátás ⁸	R 318X	R 320X AWD
Hangteljesítményszint, dB(A)-ben mérve		
Combi 94	99	99
Combi 103	99	99
Combi 112	99	99
Hangteljesítményszint, garantált dB(A)		
Combi 94	100	100
Combi 103	100	100
Combi 112	100	100

Zajszintek ⁹	R 318X	R 320X AWD
Hangnyomásszint a kezelő fülénél, dB(A)		
Combi 94	84	84

⁷ Használjon Husqvarna SAE 10W-30 hajtóműolajat a legjobb teljesítmény érdekében. Ha nem áll rendelkezésre Husqvarna olaj, használjon 10W-30 STOU típusút. Az új besorolás az API GL-4 standard.

⁸ A környezetben a 2000/14/EK sz. EK irányelvvel összhangban hangteljesítményként mért zajkibocsátás (L_{WA}).

⁹ Hangnyomásszint az EN ISO 5395 szabvány szerint. A hangnyomásszintre vonatkozó jelentési adatok az 1,2 dB (A) tipikus statisztikus ingadozásával (szórásával) rendelkeznek.

Zajszintek ⁹	R 318X	R 320X AWD
Combi 103	84	84
Combi 112	84	84

Rezgésszintek ¹⁰	R 318X	R 320X AWD
Rezgésszint a kormánykeréknél, m/s ²	1,88	1,88
Rezgésszint az ülésben, m/s ²	0,38	0,38

Vágóasztal	Combi 94	Combi 103	Combi 112
Vágószélesség, mm	940	1030	1120
Vágási magasság, 10 helyzet, mm	25–75	25–75	25–75
Tömeg, kg	44	49	52
Késhosszúság, mm	358	388	420
Kés			
Cikkszám	579 65 25-10	504 18 82-10	544 18 81-10



FIGYELMEZTETÉS: A termékhez nem jóváhagyott vágóasztal használata során tárgyak eshetnek ki a vágóasztalból

nagy sebességnél, ami súlyos sérülést okozhat. Ne használjon a kézikönyvben megadottól eltérő típusú vágóasztalt.

⁹ Hangnyomásszint az EN ISO 5395 szabvány szerint. A hangnyomásszintre vonatkozó jelentési adatok az 1,2 dB (A) tipikus statisztikus ingadozásával (szórásával) rendelkeznek.

¹⁰ Regzésszint az EN ISO 5395 szabvány szerint. A regzésszintre vonatkozó jelentési adatok a 0,2 m/s² (kormánykerék) és 0,8 m/s² (ülés) tipikus statisztikus ingadozásával (szórásával) rendelkeznek.

Termék méretei

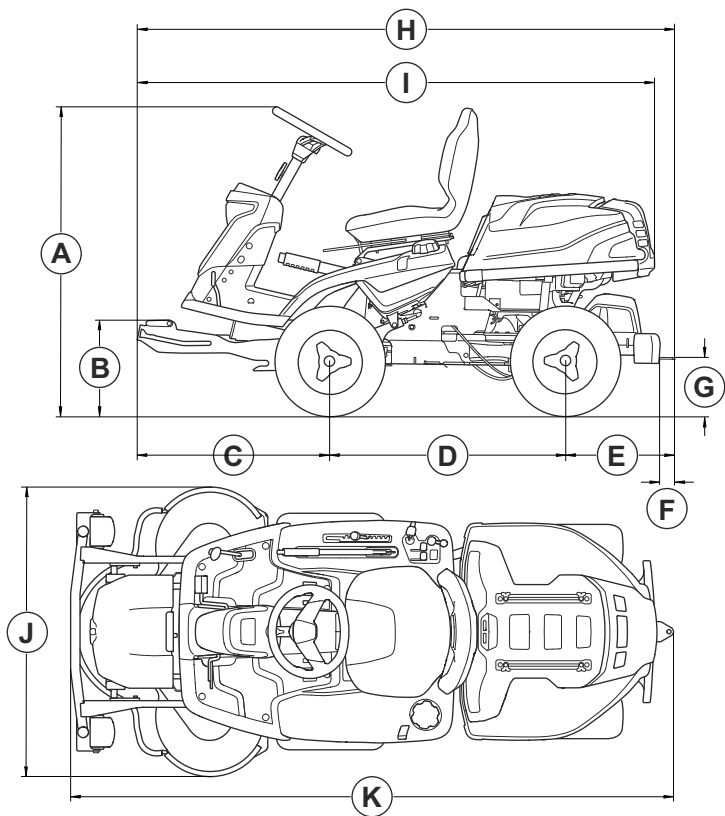

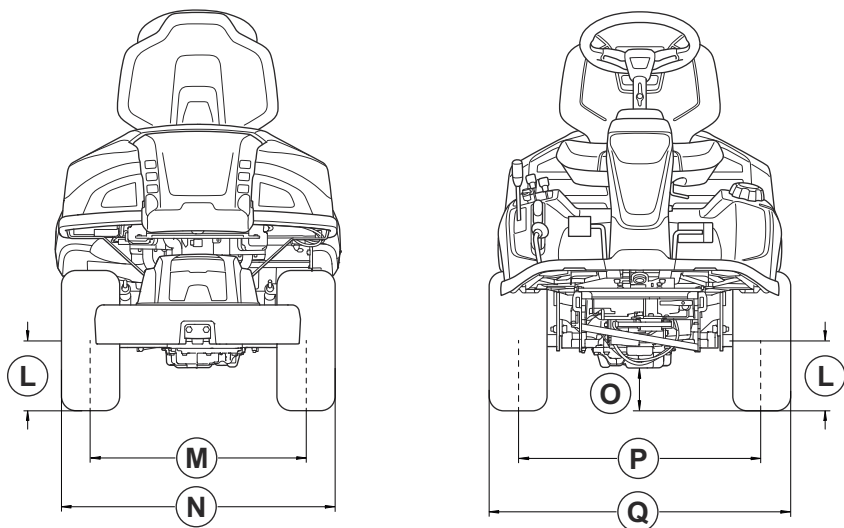

Méretek, mm.					
A	1165	G	218	L	205
B	364	H	Az ellensúly nélkül:2008	M	627
C	727		Ellensúlyval együtt:2024	N	799
D	887	I	Az ellensúly nélkül:1952	O	R 318X:125
			Ellensúlyval együtt:1968		R 320X AWD:95
E	Az ellensúly nélkül:394	J	Combi 94:994	P	711
	Ellensúlyval együtt:410		Combi 103:1081		
			Combi 112:1178		

Méretek, mm.					
F	70	K	Combi 94:	Q	883
			Az ellensúly nélkül:2243		
			Ellensúllyal együtt:2259		
			Combi 103:		
			Az ellensúly nélkül:2253		
			Ellensúllyal együtt:2269		
			Combi 112:		
			Az ellensúly nélkül:2253		
			Ellensúllyal együtt:2269		

Rádiófrekvenciás adatok

	R 318X	R 320X AWD
Frekvenciatartomány, MHz	2402-2480	2402-2480
Kimeneti teljesítmény ¹¹ , dBm	-5.2	-5.2

Szervizelés

Szerviz

Évente végeztesse ellenőrzést hivatalos szervizközpontban, hogy biztos legyen abban, hogy a termék biztonságosan működik és a legjobb teljesítményt nyújtja az intenzív fűnyírési időszakban. Érdemes a kihasználatlan időszakban elvégeztetni a szervizelést és átvizsgálást.

Pótalkatrészek rendelésekor adja meg a gyártási évet, a fűnyíró modelljét és típusát, valamint sorozatszámát.

Csak eredeti pótalkatrészeket használjon.

¹¹ 2440 MHz-en mérve

Megfelelőségi nyilatkozat

EU megfelelési nyilatkozat

A Husqvarna AB, SE-561 82 Huskvarna, SVÉDORSZÁG (tel.: +46 36 146500), a saját felelősségére kijelenti, hogy a termék:

Leírás	Fűnyírótraktor
Márka	Husqvarna
Típus/modell	R 318X, R 320X AWD
Megjelölés	2024-as és újabb sorozatszámok

teljes mértékben megfelelnek a következő EU-irányelveknek és szabályozásoknak:

Szabályozás	Leírás
2006/42/EK	„gépre vonatkozó”
2014/53/EU	„rádióberendezésekre vonatkozó”
2000/14/EK	„környezeti zajkibocsátásra vonatkozó”
2011/65/EU	„az egyes veszélyes anyagok elektromos és elektronikus berendezésekben való alkalmazásának korlátozására vonatkozó”

valamint hogy az alábbi harmonizált szabványok és/vagy műszaki előírások kerültek alkalmazásra;

EN ISO 12100:2010

EN ISO 5395-1:2013/A1:2018

EN ISO 5395-3: 2013/A1:2017/A2:2018

EN ISO 14982:2009

EN ETSI 300 328 v.2.2.2

ETSI EN 301 489-1 V2.2.3

ETSI EN 301 489-17 V3.2.4

EN IEC 63000:2018

Bejelentett tanúsítási szervezet: A 0404, SMP Svensk Maskinprovning AB, Box 4053, SE-904 03 Umeå, Sweden a tanács 2000/14/EK irányelve VI. függelékének való megfelelést is igazolta.

A zajkibocsátásra vonatkozó tájékoztatást illetően tekintse át a következőt: *Műszaki adatok* 38. oldalon.

Huskvarna, 2025-01-17



Claes Losdal

Fejlesztési Igazgató/Kertművelési termékek

Husqvarna AB

A műszaki dokumentációk felelőse



Bejegyzett védjegyek

A *Bluetooth*® szövegdjegy és embléma a(z) *Bluetooth S/G, inc.* bejegyzett védjegye, és ezen jelzések Husqvarna általi használata licenclés keretében történik.

SPIS TREŚCI

Wstęp.....	45	Transport, przechowywanie i utylizacja.....	79
Bezpieczeństwo.....	51	Dane techniczne.....	81
Montaż.....	57	Serwis.....	86
Przeznaczenie.....	59	Deklaracja zgodności.....	87
Przeгляд.....	63	Zarejestrowane znaki handlowe.....	87
Rozwiązywanie problemów.....	76		

Wstęp

Kontrola przed dostawą i numery produktów

Uwaga: Produkt przeszedł kontrolę przed dostawą. Należy upewnić się, że podpisana kopia dokumentu dotyczącego kontroli przed dostawą została odebrana.

Informacje kontaktowe warsztatu serwisowego Husqvarna:	
Niniejsza instrukcja obsługi dotyczy produktu o numerze produktu/numerze seryjnym:	
/	
Silnik:	
Przekładnia:	

Opis produktu

Modele R 318X i R 320X AWD to kosiarki samojezdne. Pedaly służące do jazdy do przodu i do tyłu umożliwiają użytkownikowi płynną regulację prędkości. Licznik motogodzin przedstawia liczbę godzin używania maszyny przez operatora. Model R 320X AWD ma napęd na wszystkie koła (AWD) Modele R 318X i R 320X AWD są stosowane z zespołami tnącymi Combi z funkcją BioClip.

Przeznaczenie

Produkt został opracowany do koszenia na otwartych i równych powierzchniach w obszarach mieszkalnych

i ogrodach. W celu wykonywania innych zadań należy zastosować opcjonalne akcesorium. Prosimy o kontakt z dealerem Husqvarna, aby uzyskać informację na temat dostępnych akcesoriów.

Ubezpiecz produkt

Wykup ubezpieczenie dla swojego nowego produktu. W przypadku wątpliwości skonsultuj się z firmą ubezpieczeniową. Zalecamy wykupienie pełnego ubezpieczenia, które obejmuje strony trzecie, pożar, uszkodzenia, kradzież i odpowiedzialność.

Przeгляд produktu

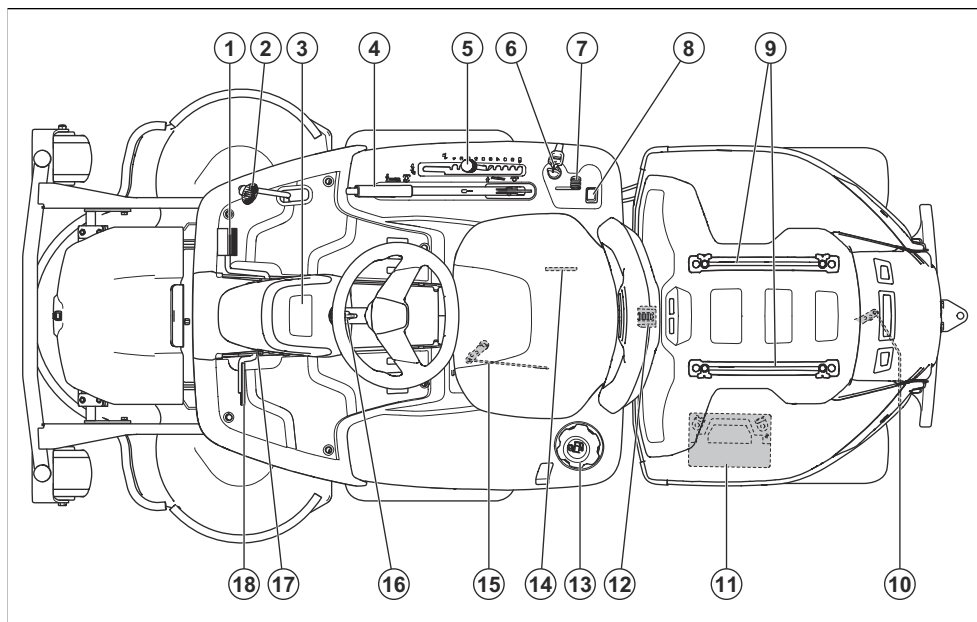

- | | |
|---|---|
| 1. Pedał jazdy do przodu | 11. Akumulator |
| 2. Pedał jazdy do tyłu | 12. Blokada pokrywy |
| 3. Wyświetlacz | 13. Zakrętka zbiornika paliwa |
| 4. Dźwignia regulacji wysokości zespołu tnącego | 14. Tabliczka znamionowa z kodem do skanowania |
| 5. Dźwignia regulacji wysokości koszenia | 15. Dźwignia służąca do włączania lub wyłączania przekładni przedniej osi w produktach AWD. |
| 6. Blokada zapłonu / przełącznik reflektorów | 16. Regulacja wysokości kierownicy |
| 7. Dźwignia gazu | 17. Przycisk blokady hamulca postojowego |
| 8. Przełącznik świateł drogowych | 18. Pedał hamulca postojowego |
| 9. Szyny | |
| 10. Dźwignia do włączania lub wyłączania przekładni tylnej osi. | |

Przegląd układu elektrycznego

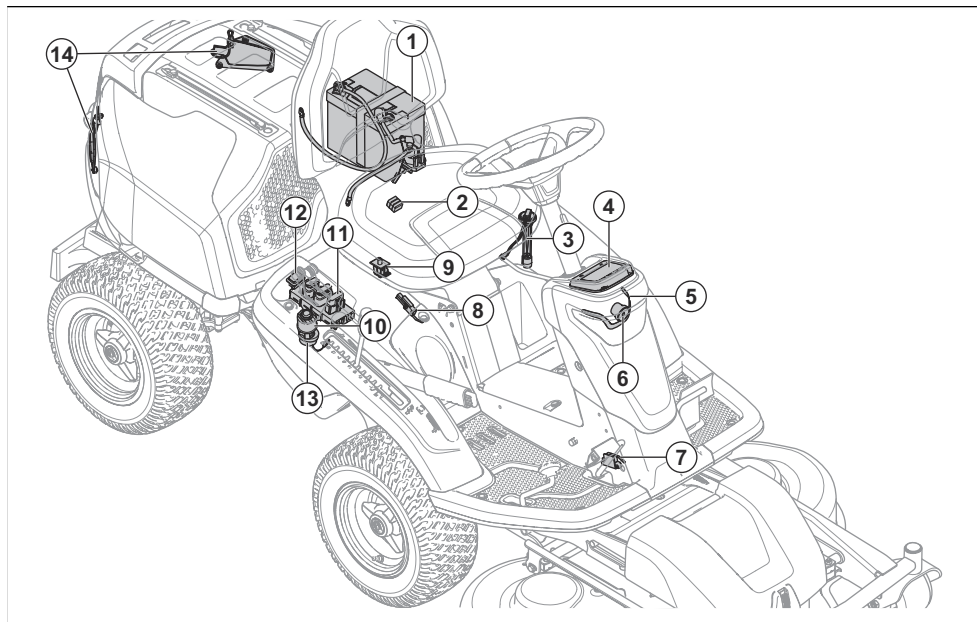

1. Akumulator
2. Główny bezpiecznik
3. Czujnik paliwa
4. Wyświetlacz
5. Lampa robocza
6. Światło drogowe
7. Mikroprzełącznik, hamulec postojowy
8. Mikroprzełącznik dźwigni regulacji
9. Czujnik obecności operatora (OPC)
10. Blokada zapłonu / przełącznik reflektorów
11. Moduł sterowania kosiarki
12. Przełącznik światel drogowych
13. Brzęczyk
14. Tylne diody LED

Moduł sterowania kosiarki

Produkt jest wyposażony w moduł sterowania kosiarki, który przekazuje operatorowi informacje o produkcie. Informacje wyświetlają się na wyświetlaczu tablicy rozdzielczej. Patrz *Wyświetlacz na stronie 49*.

Moduł sterowania kosiarki umożliwia dealerowi połączenie z produktem podczas prac konserwacyjnych.

Husqvarna Connect

Produkt jest wyposażony w bezprzewodową technologię *Bluetooth®* i może łączyć się z urządzeniami mobilnymi, w których zainstalowano aplikację Husqvarna Connect.

Husqvarna Connect to darmowa aplikacja na urządzenia mobilne. Aplikacja Husqvarna Connect zapewnia dodatkowe funkcje dla Twojego Husqvarna produktu:

- Szczegółowe informacje dotyczące produktu.
- Informacje dotyczące produktu oraz pomoc w wyborze części i konserwacji.

Reflektory i światła tylne

Reflektory są wyposażone w oświetlenie robocze oraz światła drogowe. Światła tylne są światłami pozycyjnymi. Obrócić kluczyk do położenia światel, aby włączyć światła robocze i tylne. Światła robocze zostaną włączone przez 3 minuty po zatrzymaniu silnika.

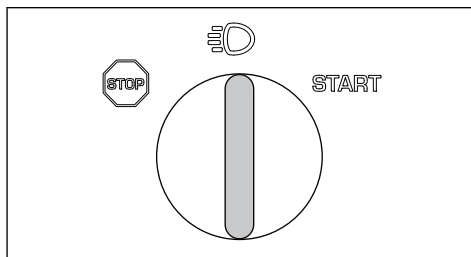

Nacisnąć przełącznik (A), aby włączyć lub wyłączyć światła drogowe.

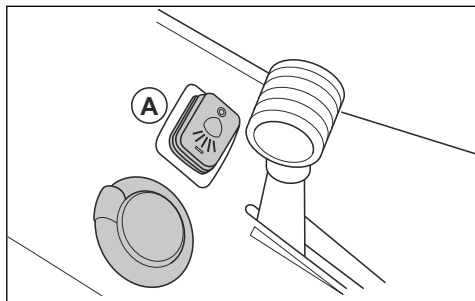

Gdy światła robocze i tylne są włączone, na wyświetlaczu widoczny jest symbol reflektorów (B). Gdy światła drogowe są włączone, na wyświetlaczu widoczny jest pełny symbol reflektora (C).

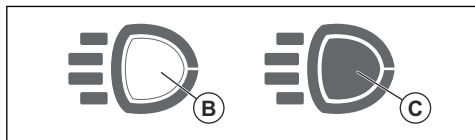

Licznik motogodzin

Produkt ma 2 liczniki motogodzin na wyświetlaczu. Liczniki motogodzin pokazują całkowitą liczbę godzin pracy silnika (A) oraz liczbę godzin okresu działania (B). Ostatnia cyfra licznika motogodzin dla okresu działania wskazuje dziesiątą część godziny (6 minut).

Czas z włączonym zapłonem i wyłączonym silnikiem nie jest rejestrowany.

Uwaga: Licznik całkowitej liczby godzin (A) pokazuje tylko pełne godziny.

Uwaga: Okres działania to czas, w którym silnik pozostawał włączony w ciągu 1 dnia. Nowy okres

działania rozpoczyna się po okresie wyłączenia silnika wynoszącym co najmniej 6 godz.

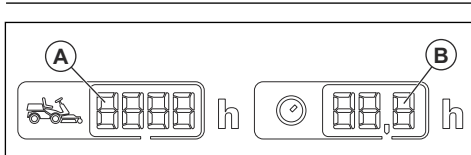

Czujnik obecności operatora (OPC)

OPC włącza się, gdy operator wstaje z fotela. Silnik i napęd zatrzymują się, jeśli noże są włączone lub hamulec postojowy nie jest zaciągnięty. Patrz *Warunki podczas rozruchu na stronie 53*.

Pedały jazdy do przodu i do tyłu

Prędkość reguluje się stopniowo za pomocą 2 pedałów. Lewy pedał (A) służy do jazdy do przodu, a prawy (B) do jazdy do tyłu. Produkt zatrzymuje się po zwolnieniu pedałów.

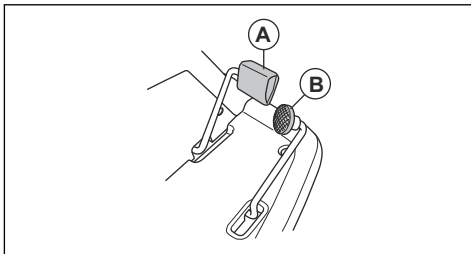

Zespół tnący

Do tego produktu są przeznaczone zespoły tnące Combi z funkcją BioClip. Wykorzystanie funkcji BioClip umożliwia pocięcie trawy na nawóz. Zespoły tnące Combi można stosować także bez funkcji BioClip. Bez wykorzystania funkcji BioClip trawa jest wyrzucana do tyłu.

Wyświetlacz

Informacje dotyczące stanu produktu wyświetlają się na wyświetlaczu tablicy rozdzielczej.

Uwaga: Wygląd wyświetlacza może się różnić między różnymi modelami.

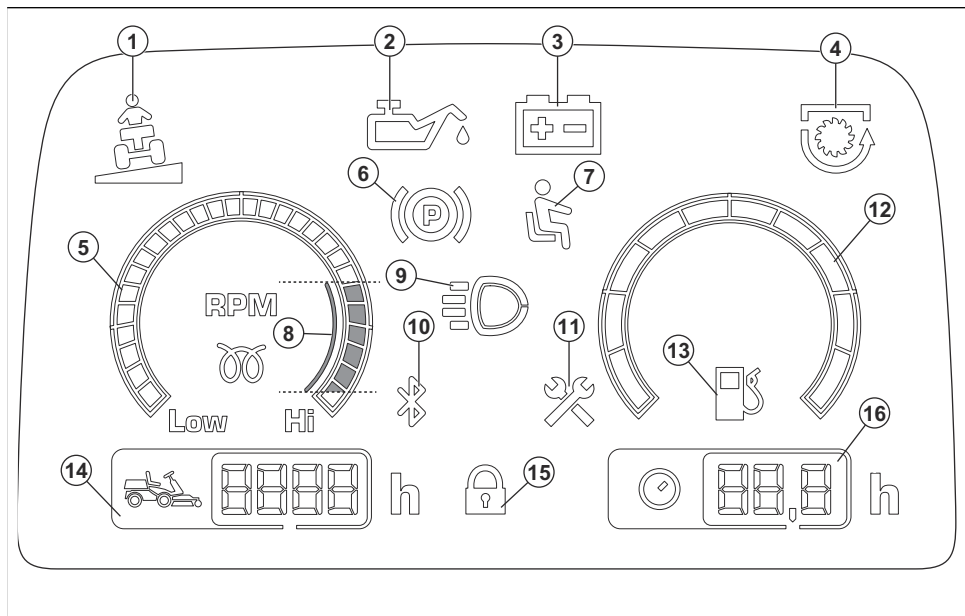

1. Wskaźnik nachylenia
2. Wskaźnik ciśnienia oleju
3. Wskaźnik poziomu naładowania akumulatora
4. Wskaźnik WOM
5. Obrotomierz
6. Wskaźnik hamulca postojowego
7. Czujnik obecności operatora (OPC)
8. Zalecana prędkość obrotowa silnika podczas obsługi produktu.
9. Oświetlenie robocze lub wskaźnik światła drogowych
10. Bluetooth®
11. Wskaźnik serwisowy
12. Wskaźnik poziomu paliwa (tylko seria R400)
13. Wskaźnik niskiego poziomu paliwa
14. Czas pracy
15. Cyfrowa blokada
16. Całkowity czas pracy

Symbole znajdujące się na produkcie



OSTRZEŻENIE: Należy zachować ostrożność i prawidłowo korzystać z produktu. Produkt może spowodować poważne obrażenia ciała lub śmierć operatora lub innych osób.



Przed użyciem produktu należy dokładnie i ze zrozumieniem przeczytać instrukcję obsługi.



Noże obrotowe. Należy trzymać części ciała z dala od maszyny.



Ostrzeżenie: części obrotowe. Należy trzymać części ciała z dala od maszyny.



Należy uważać na wyrzucane i rykoszetujące przedmioty.



Nigdy nie wolno używać maszyny, gdy w pobliżu znajdują się ludzie, zwłaszcza dzieci, lub zwierzęta domowe.



Przed rozpoczęciem i podczas jazdy do tyłu obserwować otoczenie z tyłu produktu.



Nigdy nie kosić trawy w poprzek zbocza. Nie kosić trawy na zboczach o kącie nachylenia przekraczającym 10°. Patrz *Koszenie trawy na pochyłościach na stronie 54.*



Nigdy nie przewozić pasażerów na maszynie ani na osprzęcie.



Jazda do przodu.

N

Bieg neutralny.



Jazda do tyłu.



Hamulec postojowy.



Niniejszy produkt jest zgodny z obowiązującymi dyrektywami WE.



Etykieta emisji hałasu do środowiska zgodnie z dyrektywami oraz przepisami UE i Wielkiej Brytanii, a także przepisami Nowej Południowej Walii „Protection of the Environment Operations (Noise Control) Regulation 2017”. Gwarantowany poziom mocy akustycznej urządzenia jest określony w *Dane techniczne na stronie 81* oraz na etykiecie.



Należy zawsze stosować atestowane ochronniki słuchu.



Zatrzymać silnik.

START

Uruchomić silnik.



Obroty silnika – wysoka prędkość.



Prędkość obrotowa silnika – niska.



Paliwo.



Maks. 10% etanolu.



Wysokość koszenia.



Pozycja serwisowa dźwigni wysokości koszenia.



Noże są załączone.



Noże są wyłączone.



Pozycja transportowa zespołu tnącego.



Położenie pracy zespołu tnącego.



Włączanie i wyłączanie układu napędowego.



Poziom oleju.



Kod do przeskanowania

yyyywwxxxx

Tabliczka znamionowa zawiera numer seryjny. **yyyy** to rok produkcji, a **ww** oznacza tydzień produkcji.

Uwaga: Pozostałe symbole/naklejki samoprzylepne umieszczone na produkcie dotyczą wymogów związanych z certyfikatami w niektórych krajach.

Emisje Euro V



OSTRZEŻENIE: Ingerencja w silnik powoduje unieważnienie europejskiego zatwierdzenia typu produktu.

Uszkodzenie produktu

Nie odpowiadamy za uszkodzenia naszego produktu, w przypadku gdy:

- produkt jest nieprawidłowo naprawiany.
- produkt jest naprawiany przy użyciu części nie pochodzących od producenta lub niezatwierdzonych przez producenta.

- produkt jest wyposażony w akcesoria nie pochodzące od producenta lub niezatwierdzone przez producenta.
- produkt nie jest naprawiany w autoryzowanym centrum serwisowym lub przez autoryzowaną placówkę.

Wsparcie

W celu uzyskania pomocy technicznej dotyczącej produktu należy przejść do sekcji Wsparcie na , aby uzyskać dostęp do instrukcji oraz przewodników rozwiązywania problemów lub skorzystać z usługi Self-Service Husqvarna i asystenta produktu (jeśli jest dostępny na danym rynku). Dodatkową pomoc techniczną dotyczącą produktu można uzyskać w swoim punkcie serwisowym Husqvarna.

Bezpieczeństwo

Definicje dotyczące bezpieczeństwa

Ostrzeżenia, uwagi i informacje są używane do zwrócenia uwagi na szczególnie ważne sekcje instrukcji obsługi.



OSTRZEŻENIE: Jest używane, gdy istnieje ryzyko poważnych obrażeń, śmierci operatora lub uszkodzenia otoczenia w wyniku nieprzestrzegania instrukcji obsługi.



UWAGA: Jest używane, gdy istnieje ryzyko uszkodzenia materiałów lub urządzenia w wyniku nieprzestrzegania instrukcji obsługi.

Uwaga: Stosuje się, aby przekazać więcej informacji, które są przydatne w danej sytuacji.

Ogólne zasady bezpieczeństwa



OSTRZEŻENIE: Ten produkt może odciąć dłoń lub stopy oraz odrzucać przedmioty. Istnieje ryzyko wystąpienia poważnych obrażeń lub śmierci w przypadku nieprzestrzegania zasad bezpieczeństwa.



OSTRZEŻENIE: Nie wolno nadal używać produktu z uszkodzonym osprzętem tnącym. Uszkodzony osprzęt tnący może wyrzucać przedmioty lub spowodować poważne obrażenia albo

śmierć. Natychmiast wymienić uszkodzone noże.



OSTRZEŻENIE: Niniejszy produkt podczas pracy wytwarza pole elektromagnetyczne. W pewnych okolicznościach pole to może zakłócać pracę aktywnych lub pasywnych implantów medycznych. Przed użyciem tego produktu osoby z wszczepionym implantem medycznym powinny skonsultować się z lekarzem i producentem implantu w celu ograniczenia ryzyka poważnych lub śmiertelnych obrażeń.



OSTRZEŻENIE: Przed rozpoczęciem użytkowania produktu przeczytać następujące ostrzeżenia.

- Zawsze zachowywać ostrożność i kierować się zdrowym rozsądkiem. Nie podejmować prac przekraczających własne kwalifikacje lub możliwości. Jeżeli po przeczytaniu niniejszej instrukcji obsługi nadal nie ma pewności co do sposobów postępowania, przed rozpoczęciem pracy zwrócić się o poradę do eksperta.
- Przed uruchomieniem produktu dokładnie i ze zrozumieniem zapoznać się z niniejszą instrukcją obsługi i wskazówkami.
- Nauczyć się bezpiecznej eksploatacji produktu i obsługi jego elementów sterujących oraz dowiedzieć się, w jaki sposób szybko wyłączyć produkt.
- Poznać znaczenie naklejek przypominających o zasadach bezpieczeństwa.

- Utrzymywać produkt w czystości, aby mieć pewność, że oznaczenia i naklejki są czytelne.
- Pamiętaj o tym, że operator ponosi odpowiedzialność za wypadki z udziałem innych ludzi i ich własności.
- Nie wolno przewozić pasażerów. Produkt może być użytkowany tylko przez jedną osobę.

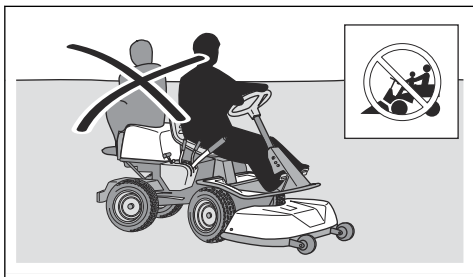

- Nie wolno pozostawiać urządzenia z włączonym silnikiem bez nadzoru. Zawsze wyłączać noże, zaciągając hamulec postojowy, wyłączać silnik i wyjmować kluczyk przed pozostawieniem maszyny bez nadzoru.
- Używać produktu tylko przy świetle dziennym lub przy dobrym oświetleniu. Omijać na bezpieczną odległość doły i inne nierówności terenu. Wziąć pod uwagę inne prawdopodobne zagrożenia.
- Nigdy nie wolno używać urządzenia w niesprzyjających warunkach pogodowych np. we mgle, deszczu, w miejscach wilgotnych lub mokrych, przy silnym wietrze, na silnym mrozie, gdy występuje ryzyko wyładowań atmosferycznych itd.
- Ustalić położenie i oznakować kamienie i inne obiekty, których nie można usunąć, aby uniknąć kolizji z nimi.
- Oczyszczyć teren z takich przedmiotów jak kamienie, pozostawione zabawki, druty itp., które mogą dostać się pod obrotowe elementy maszyny i zostać wyrzucone przez nie ze znaczną siłą.

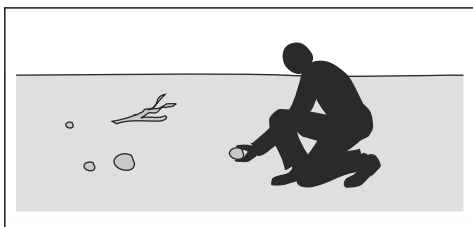

- Nie wolno pozwalać dzieciom ani innym nieupoważnionym osobom na używanie maszyny lub jej serwisowanie. Lokalne przepisy mogą określać wiek użytkownika.
- Dopilnować, aby podczas uruchamiania silnika, włączania napędu lub jazdy maszyną nikt nie znajdował się w jej pobliżu.

- W przypadku koszenia w pobliżu drogi lub w poprzek drogi zwracać uwagę na ruch uliczny.
- Nigdy nie używać produktu, odczuwając zmęczenie bądź znajdując się pod wpływem alkoholu lub leków, które mogą negatywnie wpływać na wzrok, zdolność oceny sytuacji lub panowanie nad wykonywanymi ruchami.
- Należy zawsze parkować maszynę na równym podłożu, a silnik pozostawiać wyłączony.

Zasady bezpieczeństwa dotyczące dzieci



OSTRZEŻENIE: Przed rozpoczęciem użytkowania produktu przeczytać następujące ostrzeżenia.

- Jeżeli dzieci znajdujące się w pobliżu urządzenia są bez nadzoru, może to być przyczyną poważnych wypadków. Dzieci często uważają maszynę i koszenie za atrakcję. Nigdy nie należy zakładać, że dzieci pozostaną na tym samym miejscu, w którym były ostatnio widziane.
- Trzymać dzieci z dala od koszonego obszaru. Upewnić się, że dzieci są pod opieką osoby dorosłej.
- Zachować czujność i wyłączyć produkt, jeśli dzieci wejdą na obszar roboczy. Zachować szczególną ostrożność w pobliżu narożników, krzaków, drzew lub innych przedmiotów zasłaniających pole widzenia.
- Przed rozpoczęciem i podczas cofania patrzeć w tył i w dół, aby upewnić się, że nie ma w pobliżu małych dzieci.
- Nie przewozić dzieci. Mogą one spaść z urządzenia i odnieść poważne obrażenia lub przeszkodzić w bezpiecznym manewrowaniu maszyną.
- Nie wolno pozwalać dzieciom na obsługę maszyny.

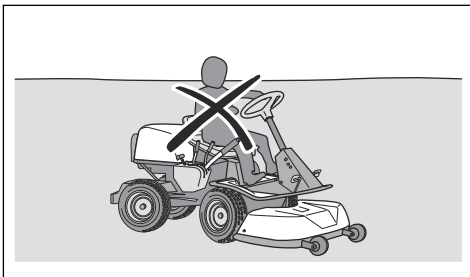

Instrukcje bezpieczeństwa dotyczące obsługi



OSTRZEŻENIE: Nie wolno dotykać silnika ani układu wydechowego podczas pracy lub bezpośrednio po jej zakończeniu. Podczas pracy silnik i układ wydechowy są bardzo gorące. Ryzyko wystąpienia poparzeń, pożaru i uszkodzeń mienia lub otoczenia. Podczas korzystania z produktu

zachować bezpieczną odległość od krzewów oraz innych obiektów.



OSTRZEŻENIE: Przed rozpoczęciem użytkowania produktu przeczytać następujące ostrzeżenia.

- Przed rozpoczęciem i podczas koszenia do tyłu zawsze patrzeć w dół i w tył. Zwracać uwagę na duże i małe przeszkody.
- Przed pokonaniem zakrętu zmniejszyć prędkość jazdy.
- Zatrzymać ostrza podczas poruszania się na obszarach, na których się nie kosi.



UWAGA: Przed rozpoczęciem użytkowania produktu przeczytać następujące instrukcje.

- Przed rozpoczęciem użytkowania produktu wyczyścić wlot powietrza układu chłodzącego z trawy i zanieczyszczeń. Jeśli wlot powietrza układu chłodzącego jest zablokowany, istnieje ryzyko uszkodzenia silnika.
- Ostrożnie poruszać się wokół kamieni i innych dużych przedmiotów i uważać, aby ostrza nie uderzały o nie.
- Nie przejeżdżać produktem przedmiotów. W przypadku przejechania lub zderzenia z jakimkolwiek przedmiotem zatrzymać i sprawdzić maszynę oraz zespół tnący. Jeśli to konieczne, przed ponownym rozpoczęciem pracy wykonać naprawy.

Środki ochrony osobistej



OSTRZEŻENIE: Przed rozpoczęciem użytkowania produktu przeczytać następujące ostrzeżenia.

- Podczas używania produktu należy zawsze nosić zatwierdzone środki ochrony osobistej. Środki ochrony osobistej nie eliminują ryzyka odniesienia obrażeń, ograniczają natomiast ich rozmiar w razie zaistnienia wypadku. Skorzystać z pomocy dealera przy wyborze odpowiedniego sprzętu.
- Stosować atestowane ochronniki słuchu. Długotrwałe przebywanie w hałasie może doprowadzić do trwałej utraty słuchu.
- Należy używać mocnego, przeciwpoślizgowego obuwia ochronnego lub obuwia roboczego. Zalecane jest obuwie ze stalowymi noskami. Nie należy używać otwartego obuwia lub chodzić boso.

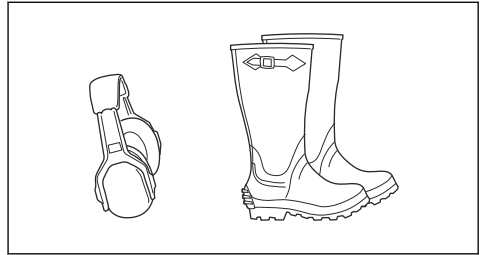

- W razie potrzeby, na przykład podczas mocowania, badania czy czyszczenia narzędzi tnących, stosować rękawice ochronne.
- Nie wolno nosić luźnych ubrań, biżuterii ani innych przedmiotów, które mogą zostać pochwycone przez elementy ruchome.
- Zawsze trzymać w pobliżu apteczkę pierwszej pomocy i gaśnicę.

Urządzenia zabezpieczające na produkcie



OSTRZEŻENIE: Przed rozpoczęciem użytkowania produktu przeczytać następujące ostrzeżenia.

- Nie używać produktu z urządzeniami zabezpieczającymi, które są uszkodzone lub nie działają prawidłowo. Regularnie przeprowadzać kontrole urządzeń zabezpieczających. Jeśli urządzenia zabezpieczające są uszkodzone, skontaktować się z punktem serwisowym Husqvarna.
- Nie wolno dokonywać modyfikacji urządzeń zabezpieczających. Nie wolno używać urządzenia, jeśli płyty ochronne, osłony ochronne, wyłączniki bezpieczeństwa i inne urządzenia zabezpieczające nie są zamontowane lub są uszkodzone.

Kontrola blokady zapłonu

- Uruchomić i wyłączyć silnik, aby przeprowadzić kontrolę blokady zapłonu. Patrz *Uruchamianie silnika na stronie 61* i *Zatrzymywanie silnika na stronie 62*.
- Upewnić się, że silnik uruchomi się po obróceniu kluczyka zapłonu do położenia START.
- Upewnić się, że silnik wyłączy się natychmiast po obróceniu kluczyka zapłonu do położenia STOP.

Warunki podczas rozruchu

Poniższe warunki są niezbędne, aby uruchomić silnik:

- Zespół tnący jest uniesiony, a hamulec postojowy jest uruchomiony.

Silnik musi się zatrzymać w następujących sytuacjach:

- Zespół tnący jest obniżony, a operator wstanie z miejsca.

- Zespół tnący jest uniesiony, hamulec postojowy nie jest uruchomiony, a operator wstanie z miejsca.

Spróbować uruchomić silnik w sytuacji, gdy nie jest spełniony jeden z powyższych warunków. Zmienić warunki i spróbować ponownie. Tę kontrolę należy wykonywać codziennie.

Kontrola pedałów jazdy do przodu i do tyłu

1. Uruchomić urządzenie.
2. Upewnić się, że pedały jazdy do przodu i do tyłu nie są zablokowane i można je swobodnie obsługiwać.
3. Aby ruszyć do przodu, ostrożnie wcisnąć pedał jazdy do przodu.
4. Zwolnić pedał jazdy do przodu, aby zahamować. Upewnić się, że po zwolnieniu pedału jazdy do przodu włącza się hamulec.
5. Wykonać tę samą procedurę w przypadku pedału jazdy do tyłu.

Uwaga: Urządzenie jest wyposażone w automatyczny hamulec, który włącza się po zwolnieniu pedałów. Aby szybciej zmniejszyć prędkość, wcisnąć drugi pedał.

6. Upewnić się, że urządzenie nie porusza się, gdy pedały jazdy do przodu i do tyłu nie są uruchomione.

Hamulec postojowy



OSTRZEŻENIE: Jeśli hamulec postojowy nie działa, maszyna może rozpocząć jazdę i spowodować obrażenia lub uszkodzenia. Dopilnować, aby hamulec postojowy był regularnie kontrolowany i regulowany.

Patrz *Sprawdzanie hamulca postojowego na stronie 67.*

Tłumik

Tłumik ogranicza do minimum poziom hałasu i odprowadza spaliny poza strefę pracy operatora.

Nie używać produktu, jeśli tłumik nie jest zamontowany lub jest uszkodzony. Uszkodzony tłumik zwiększa poziom hałasu i ryzyko pożaru.



OSTRZEŻENIE: Tłumik nagrzewa się do wysokiej temperatury podczas użytkowania oraz gdy silnik pracuje na obrotach biegu jałowego, oraz pozostaje gorący przez pewien czas po wyłączeniu silnika. W przypadku zbliżenia się do łatwopalnych materiałów i/lub spalin należy zachować szczególną ostrożność, aby zapobiec pożarowi.

Sprawdzanie tłumika

- Przeprowadzać regularne kontrole tłumika, aby upewnić się, że jest prawidłowo zamontowany i sprawny.

Oslony ochronne

Niezamontowane lub uszkodzone osłony ochronne zwiększają ryzyko odniesienia obrażeń spowodowanych ruchomymi elementami lub nagrzanymi powierzchniami. Przed rozpoczęciem eksploatacji produktu należy sprawdzić osłony ochronne. Należy upewnić się, że osłony ochronne są prawidłowo zamocowane oraz wolne od pęknięć i innych uszkodzeń. Wymienić wadliwe osłony.

Koszenie trawy na pochyłościach



OSTRZEŻENIE: Przed rozpoczęciem użytkowania produktu przeczytać następujące ostrzeżenia.

- Koszenie na pochyłościach zwiększa ryzyko utraty kontroli oraz przewrócenia produktu. Może to spowodować obrażenia ciała lub śmierć. Podczas koszenia na pochyłościach wymagane jest zachowanie szczególnej ostrożności. Jeśli nie można cofnąć się w górę zbocza lub w przypadku poczucia zagrożenia, nie podejmować pracy.
- Usunąć kamienie, gałęzie i inne przeszkody.
- Kosić w górę i w dół zbocza, a nie z boku na bok.
- Nie kosić w dół zbocza przy uniesionym zespole tnącym.
- Nie używać produktu na zboczach o kącie nachylenia przekraczającym 10°.

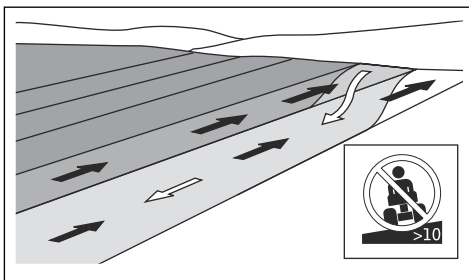

- Nie uruchamiać ani nie zatrzymać maszyny na pochyłości.
- Jechać płynnie i wolno po zboczach.
- Nie wykonywać nagłych zmian prędkości ani kierunku jazdy.
- Nie skręcać bardziej niż to konieczne. W przypadku jazdy w dół zbocza skręcać powoli i stopniowo. Jechać z niewielką prędkością. Delikatnie obrócić koło.
- Rozglądać się i omijać koleiny, dziury i wyboje. Istnieje zwiększone ryzyko, że maszyna przewróci

się na podłożu, które nie jest płaskie. Wysoka trawa może zasłaniać przeszkody.

- Nie wolno kosić trawy w pobliżu krawędzi, rowów ani nachyleń. Urządzenie może się nagle przewrócić, jeśli koło najedzie na krawędź stromego zbocza lub rowu albo jeśli krawędź zapadnie się pod ciężarem maszyny. Jeśli maszyna wpadnie do wody, istnieje ryzyko zatopienia.

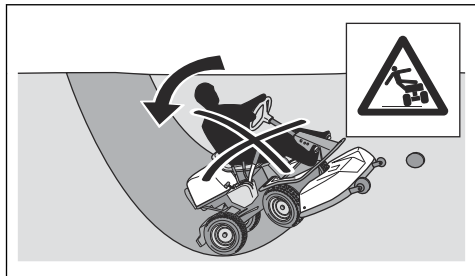

- Nie należy kosić, gdy trawa jest mokra. Śliska nawierzchnia może spowodować utratę przyczepności przez opony i doprowadzić do poślizgu.
- Nie wolno stawiać stopy na podłożu, aby ustabilizować maszynę.
- W przypadku zamontowania osprzętu lub innego przedmiotu, który zmniejsza stabilność produktu, należy zachować szczególną ostrożność podczas jazdy.
- Aby ustabilizować maszynę, należy zamocować obciążniki lub obciążniki kół. Dodatkowe informacje można uzyskać w punkcie sprzedaży. W przypadku modelu R 320X AWD należy użyć obciążników, ponieważ w maszynach wyposażonych w napęd na wszystkie koła (AWD) nie można zastosować obciążników kół.

Bezpieczeństwo podczas holowania

- Należy używać wyłącznie sprzętu do holowania zatwierdzonego przez Husqvarna.
- Skorzystać z dyszła holowniczego, aby podłączyć sprzęt.
- Nie należy holować sprzętu, który jest cięższy niż maksymalna dopuszczalna masa holowanego sprzętu. Patrz *Dane techniczne na stronie 81*.

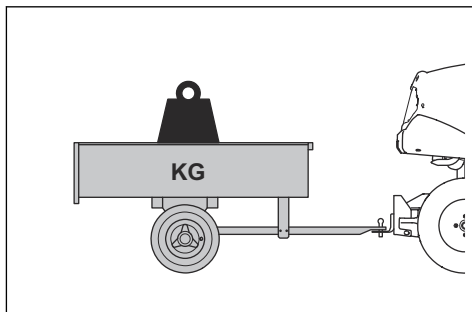

- Upewnić się, że żadne inne osoby nie przebywają przy produkcie podczas holowania sprzętu.
- Zachować ostrożność podczas holowania sprzętu na zboczach lub na nierównym terenie.
- Prowadzić produkt z niską prędkością podczas holowania sprzętu.

Zasady bezpieczeństwa dotyczące paliwa



OSTRZEŻENIE: Należy ostrożnie obchodzić się z paliwem. Paliwo jest łatwopalne i może spowodować obrażenia ciała lub uszkodzenia mienia.



OSTRZEŻENIE: Przed rozpoczęciem użytkowania produktu przeczytać następujące ostrzeżenia.

- Nie tankować w zamkniętych pomieszczeniach.
- Benzyna i jej opary są wysoce trujące i łatwopalne. Należy ostrożnie obchodzić się z benzyną w celu zapobiegnięcia obrażeniom lub pożarowi.
- Nie odkręcać korka zbiornika paliwa ani nie uzupełniać paliwa, gdy silnik jest uruchomiony.
- Przed rozpoczęciem tankowania poczekać na ostygnięcie silnika.
- Nie palić podczas uzupełniania paliwa.
- Nie uzupełniać paliwa w pobliżu iskier i otwartych płomieni.
- W przypadku występowania wycieków z układu paliwowego nie uruchamiać silnika aż do momentu ich usunięcia.
- Nie napełniać zbiornika paliwa powyżej zalecanego poziomu. Ciepło z silnika i promienie słoneczne sprawiają, że paliwo zwiększa swoją objętość i wycieka, jeśli zbiornik jest przepiętny.
- Nie przepiętniać zbiornika. W przypadku wylania paliwa na produkt zetrzeć je i poczekać aż odparuje, zanim będzie można uruchomić silnik. W przypadku wylania paliwa na ubranie, zmienić je.
- Przechowywać paliwo wyłącznie w atestowanych kanistrach.
- Przechowywać produkt i paliwo w taki sposób, aby wyeliminować ryzyko wycieków paliwa lub

wytworzenia spalin, które mogą spowodować uszkodzenia.

- Paliwo należy spuszczać wyłącznie do atestowanych kanistrów, na wolnym powietrzu i z dala od ognia.

Zasady bezpieczeństwa związane z akumulatorem



OSTRZEŻENIE: Uszkodzony akumulator może wybuchnąć i spowodować obrażenia ciała. Jeśli akumulator ma odkształcenia lub jest uszkodzony, skontaktować się z punktem serwisowym Husqvarna.



OSTRZEŻENIE: Przed rozpoczęciem użytkowania produktu przeczytać następujące ostrzeżenia.



OSTRZEŻENIE: Podczas ładowania lub wymiany akumulatora mogą pojawić się iskry. Może to spowodować wybuch akumulatora, pożar i obrażenia oczu. Nie dojdzie do iskrzenia, jeżeli przewód masowy akumulatora będzie odłączony.

- W przypadku przebywania w pobliżu akumulatorów używać rękawic ochronnych.
- Trzymać akumulator poza zasięgiem dzieci.
- Zutilizować wymienione akumulatory. Patrz *Utylizacja na stronie 80*.

Należy przestrzegać poniższych zasad, aby zapobiec powstawaniu iskiei:

- W pobliżu akumulatora nie wolno nosić zegarków, biżuterii ani innych metalowych przedmiotów.
- Upewnić się, że osłona zbiornika jest prawidłowo zamocowana.
- Nie przechowywać łatwopalnych cieczy w otwartych pojemnikach.
- Podczas ładowania akumulatora trzymać łatwopalne materiały w minimalnej odległości wynoszącej 1 m.
- Nie wolno wykonywać prac przy obwodzie rozrusznika w pobliżu rozlanego paliwa.
- Z akumulatora mogą się wydostawać wybuchowe gazy. Nie palić papierosów w pobliżu akumulatora. Trzymać akumulator z dala od otwartego ognia i iskiei.
- Należy zawsze zaczynać od odłączenia przewodu masowego akumulatora i podłączać ten przewód jako ostatni.
- Nie wolno powodować zwarcia obwodów z narzędziami.
- Nie wolno powodować zwarcia do połączeń przekaźnika rozrusznika w celu uruchomienia rozrusznika.

Należy przestrzegać poniższych zasad podczas ładowania akumulatora:

- Akumulator należy ładować w pomieszczeniu o dobrym przepływie powietrza.
- Akumulator należy ładować napięciem 12 V przez co najmniej 4 godziny. Stosować ładowarkę Husqvarna.
- Upewnić się, że napięcie ładowarki jest takie samo jak napięcie akumulatora.
- Przerwać proces ładowania, jeśli temperatura akumulatora przekroczy 45°C.

Bezpieczeństwo transportu

- Używać atestowanego pojazdu transportowego do transportu produktu.
- Produkt jest ciężki. Należy uważać na zagrożenie zmiążdżeniem. Podczas załadunku lub rozładunku produktu z pojazdu albo przyczepy należy zachować szczególną ostrożność.
- Przepisy państwowe lub lokalne mogą określać limit transportu produktu.
- Operator pojazdu transportowego jest odpowiedzialny za bezpieczne zamocowanie produktu podczas transportu. Więcej informacji znajduje się w *Transportowanie na stronie 79*.

Instrukcje bezpieczeństwa dotyczące konserwacji



OSTRZEŻENIE: Produkt jest ciężki i może spowodować obrażenia ciała bądź uszkodzenie mienia lub sąsiedniego obszaru. Nie wolno wykonywać żadnych prac serwisowych przy silniku ani zespole tnącym bez spełnienia następujących warunków:

- Silnik jest wyłączony.
- Maszyna jest zaparkowana na równej powierzchni.
- Włączony jest hamulec postojowy.
- Kluczyk zapłonu jest wyjęty.
- Zespół tnący jest wyłączony.
- Przewody zapłonowe są wyjęte ze świec zapłonowych.



OSTRZEŻENIE: Spaliny z silnika zawierają tlenek węgla, który jest bezwonnym, trującym i niebezpiecznym gazem. Nie uruchamiać produktu w zamkniętych przestrzeniach ani w przestrzeniach bez wystarczającego przepływu powietrza.



OSTRZEŻENIE: Przed rozpoczęciem użytkowania produktu przeczytać następujące ostrzeżenia.

- Aby zapewnić możliwie jak najlepszą wydajność i bezpieczeństwo, regularnie wykonywać prace konserwacyjne przy produkcie, zgodnie z planem konserwacji. Patrz *Plan konserwacji na stronie 63*.
- Porażenie prądem może spowodować obrażenia. Nie dotykać przewodów, gdy silnik jest włączony. Nie wykonywać testu funkcjonowania układu zapłonowego za pomocą palców.
- Nie uruchamiać silnika, jeśli osłony ochronne są niezamontowane. Istnieje duże ryzyko odniesienia obrażeń spowodowane przez ruchome lub nagrzane części.
- Przed rozpoczęciem wykonywania prac konserwacyjnych przy silniku poczekać na ostygnięcie produktu.
- Osprzęt tnący jest ostry i można się o niego skaleczyć. W przypadku pracy przy nożach zabezpieczyć je lub nosić rękawice ochronne.
- Zawsze ustawiać zespół tnący w położeniu transportowym, aby go wyczyścić. Nie wolno parkować produktu w pobliżu krawędzi rowu lub

spadku w celu uzyskania dostępu do zespołu tnącego.



UWAGA: Przed rozpoczęciem użytkowania produktu przeczytać następujące instrukcje.

- Nie uruchamiać rozrusznika silnika, gdy świeca zapłonowa lub przewód zapłonowy zostały wymontowane.
- Upewnić się, że wszystkie nakrętki i śruby są odpowiednio dokręcone oraz że osprzęt jest w dobrym stanie.
- Nie zmieniać ustawień regulatorów. Jeśli prędkość obrotowa silnika jest zbyt wysoka, podzespoły produktu mogą ulec uszkodzeniu. Patrz *Dane techniczne na stronie 81*, aby dowiedzieć się więcej na temat dozwolonych prędkości obrotowych silnika.
- Urządzenie otrzymało atestację tylko z wyposażeniem dostarczonym lub zalecanym przez producenta.

Montaż

Wstęp



OSTRZEŻENIE: Sprężyna napinająca pasek napędu może pęknąć i spowodować obrażenia ciała. Podczas montażu lub demontażu zespołu tnącego należy nosić okulary ochronne.

Przeczytać dokładnie instrukcje montażu znajdujące się w instrukcji obsługi. Etykieta na wewnętrznej stronie pokrywy przedniej maszyny również przedstawia sposób montażu i demontażu zespołu tnącego.

Montaż zespołu tnącego

1. Zaparkować na równym podłożu.
2. Zaciągnąć hamulec postojowy.
3. Ustawić dźwignię wysokości koszenia w położeniu serwisowym.
4. Ustawić dźwignię podnoszenia zespołu tnącego w pozycji koszenia.

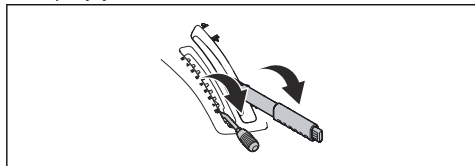

5. Ustawić pasek napędowy w sposób przedstawiony na ilustracji, aby upewnić się, że nie zostanie on zaklinowany ani przerwany podczas montażu zespołu tnącego.

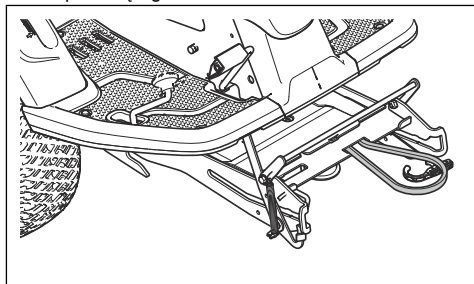

6. Opuścić ramę urządzenia. Unieść blokadę serwisową do położenia pionowego.

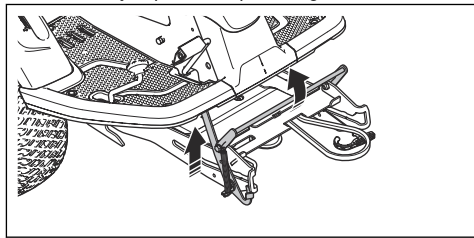

OSTRZEŻENIE:

W przypadku nieostrożnej obsługi mechanizm blokady może spowodować obrażenia palców. Ustawić blokadę serwisową w całkowicie pionowym położeniu

i przytrzymać przednią krawędź zespołu tnącego obiema rękami przed przejściem do następnego kroku.

7. Podnieść przednią krawędź zespołu tnącego i umieścić ją w ramie urządzenia. Świece zapłonowe na zespole tnącym (jedna po każdej stronie) należy umieścić w rowkach w ramie urządzenia. Blokada serwisowa jest zwalniana automatycznie.

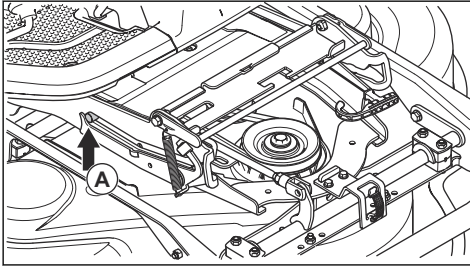

8. Podnieść ogranicznik wysokości koszenia z uchwytu ogranicznika i umieścić go w otworze ogranicznika wysokości koszenia (A).

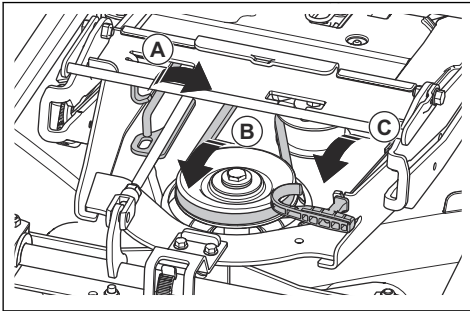

9. Poprowadzić pasek napędowy wokół koła napinającego (B).
10. Umieścić sprężynę w uchwycie sprężyny (C).
11. Ustawić dźwignię regulacji wysokości zespołu tnącego w położeniu zablokowania. Zespół tnący zostanie podniesiony.

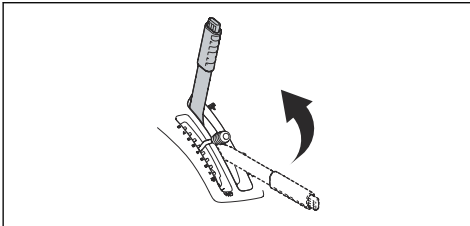

12. Zamocować przednią pokrywę.

2. Zwolnić zatrzask pokrywy przedniej za pomocą narzędzia dołączonego do kluczyka i zdjąć pokrywę.

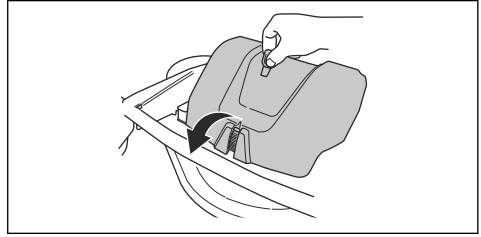

3. Poluzować naprężenie koła napinającego pasek napędowy. (A)

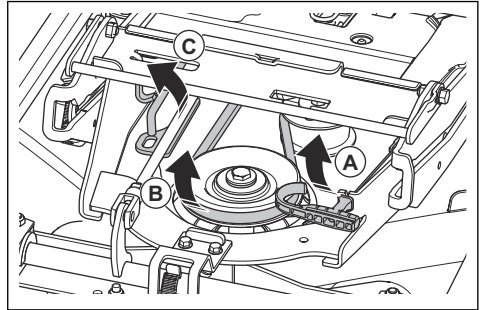

4. Przytrzymać rączkę sprężyny lewą ręką i zdjąć pasek napędowy prawą ręką.
5. Przeciągnąć pasek napędowy do tyłu, tak aby znajdował się poniżej urządzenia. Nie umieszczać go w uchwycie paska (B).
6. Umieścić rączkę sprężyny w uchwycie sprężyny, aby zapobiec spadnięciu sprężyny.
7. Podnieść ogranicznik wysokości koszenia i umieścić go w uchwycie ogranicznika wysokości koszenia (C).
8. Przytrzymać przednią krawędź zespołu tnącego obiema rękami i pociągnąć, aż do momentu, w którym się zatrzyma.

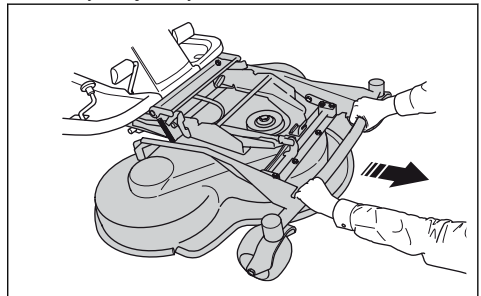

Demontaż zespołu tnącego

1. Wykonać kroki 1-4 przedstawione w sekcji *Montaż zespołu tnącego na stronie 57*.

9. Unieść blokadę serwisową do położenia pionowego.

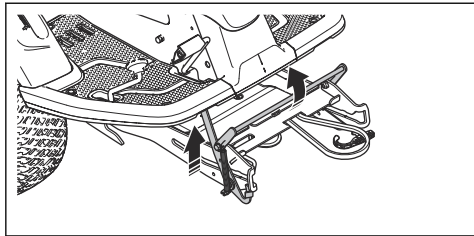

OSTRZEŻENIE:

W przypadku nieostrożnej obsługi

mechanizm blokady może spowodować obrażenia palców. Przytrzymać przednią krawędź zespołu tnącego obiema rękami przed przejściem do następnego kroku.

10. Unieść przedni zespół tnący aż do momentu, w którym blokada serwisowa dotknie ramy i wyciągnąć zespół tnący.

Przeznaczenie

Wstęp



OSTRZEŻENIE: Przed użyciem urządzenia należy przeczytać ze zrozumieniem rozdział poświęcony bezpieczeństwu.

Rozpoczęcie użytkowania Husqvarna Connect

1. Pobrać aplikację Husqvarna Connect na urządzeniu przenośnym.
2. Łączenie w aplikacji Husqvarna Connect.
3. Wykonać instrukcje wyświetlane w aplikacji Husqvarna Connect, aby nawiązać połączenie i zarejestrować produkt.

Uwaga: Aplikacja Husqvarna Connect nie jest dostępna do pobrania na wszystkich rynkach. Dodatkowe informacje można uzyskać w centrum serwisowym.

Uzupełnianie paliwa



OSTRZEŻENIE: Benzyna jest niezwykle łatwopalna. Zachować szczególną ostrożność i uzupełniać paliwo na zewnątrz; patrz *Zasady bezpieczeństwa dotyczące paliwa na stronie 55*.



OSTRZEŻENIE: Nie używać zbiornika paliwa jako podpórki.



UWAGA: Nieprawidłowy rodzaj paliwa może doprowadzić do uszkodzenia silnika.

Silnik jest zasilany benzyną o minimalnej liczbie oktanowej wynoszącej 91 RON (87 AKI) bez domieszki oleju. Zalecamy stosowanie biodegradowalnej benzyny alkilowanej. Nie używać benzyny zawierającej ponad 10% etanolu.

- Sprawdzić poziom paliwa przed użyciem maszyny i uzupełnić go w razie potrzeby.
- Nie napełniać zbiornika paliwa całkowicie. Pozostawić co najmniej 2,5 cm wolnej przestrzeni.

Regulacja fotela



OSTRZEŻENIE: Nie regulować fotela podczas używania maszyny.

1. Aby przesunąć fotel do przodu lub do tyłu, należy położyć stopy na podnóżku.
2. Przesunąć dźwignię poniżej przedniej krawędzi fotela w górę i ustawić fotel w prawidłowym położeniu.

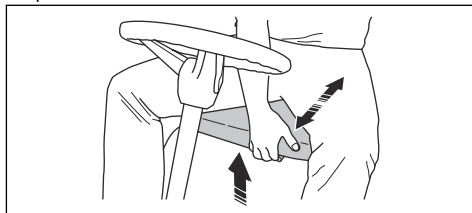

Regulacja wysokości kierownicy



OSTRZEŻENIE: Nie regulować wysokości kierownicy podczas działania produktu.

1. Obrócić pokrętle w lewo, aby poluzować.

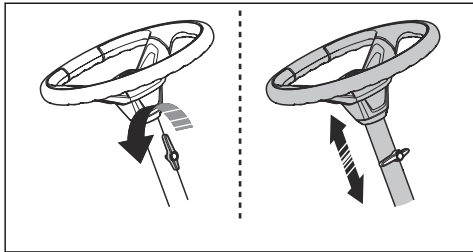

2. Wyregulować wysokość kierownicy.
3. Dokręcić, obracając pokrętle w prawo.



UWAGA: Długi koniec pokrętła powinien być skierowany w górę.

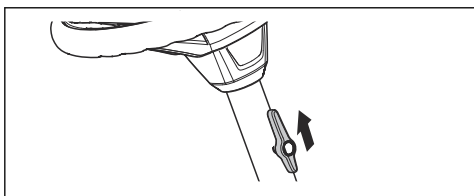

Włączanie i wyłączanie układu napędowego

Aby przestawić produkt przy wyłączonym silniku, układ napędowy musi być wyłączony. Wyciągnąć całkowicie dźwignię układu napędowego, aby wyłączyć napęd na osi. Włożyć całkowicie dźwignię układu napędowego, aby włączyć napęd na osi. Nie korzystać z położeń pośrednich.

Dźwignia układu napędowego w modelu R 318X znajduje się za tylnym lewym kołem. Model R 320X AWD jest wyposażony w jedną dźwignię układu napędowego dla osi przedniej i drugą dla osi tylnej. Dźwignia układu napędowego dla osi tylnej znajduje się za tylnym lewym kołem.

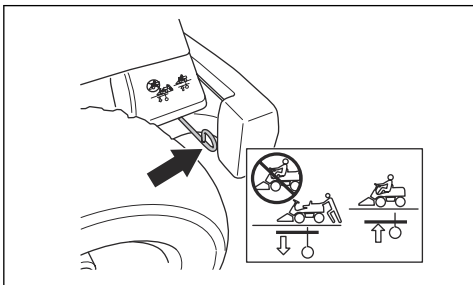

W modelu R 320X AWD dźwignia układu napędowego dla osi przedniej znajduje się za przednim lewym kołem.

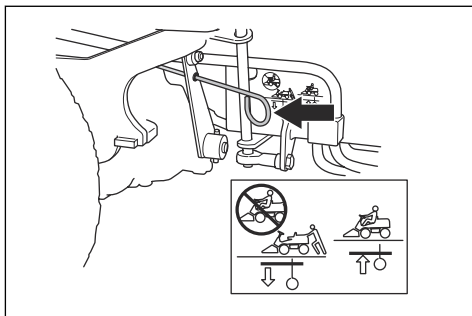

Unoszenie i obniżanie zespołu tnącego

Aby unieść zespół tnący do położenia transportowego, pociągnąć dźwignię regulacji wysokości do tyłu. Jeśli silnik jest włączony, noże przestaną się obracać automatycznie.

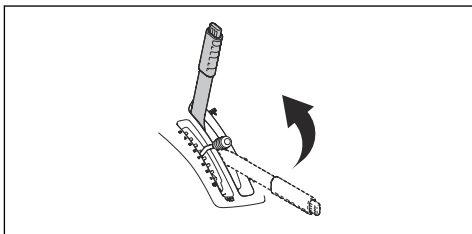

Aby obniżyć zespół tnący do położenia koszenia, nacisnąć przycisk blokady i przestawić dźwignię regulacji wysokości do przodu. Jeśli silnik jest włączony, noże zaczną się obracać automatycznie.

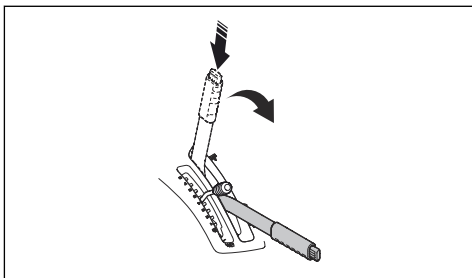

Zaciąganie i zwalnianie hamulca postojowego

1. Nacisnąć pedał hamulca postojowego (1).

- Nacisnąć i przytrzymać przycisk blokady (2).

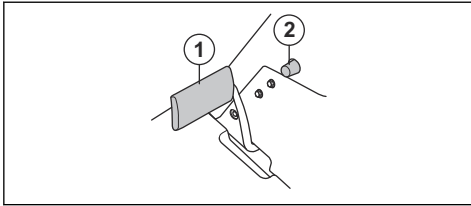

- Przytrzymać przycisk i zwolnić pedał hamulca postojowego.
- Aby zwolnić hamulec postojowy, nacisnąć ponownie pedał hamulca postojowego.

Uruchamianie silnika

- Upewnić się, że układ napędowy jest włączony, patrz *Włączanie i wyłączanie układu napędowego na stronie 60*.

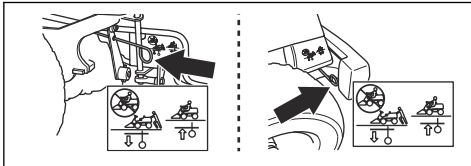

- Podnieść zespół tnący i zaciągnąć hamulec postojowy.

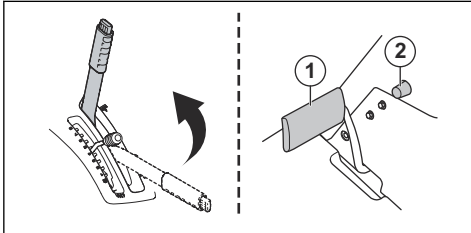

- Obrócić kluczyk do położenia start.

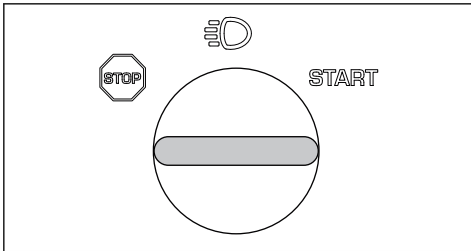

- Po uruchomieniu silnika natychmiast przekręcić kluczyk z powrotem do położenia neutralnego.

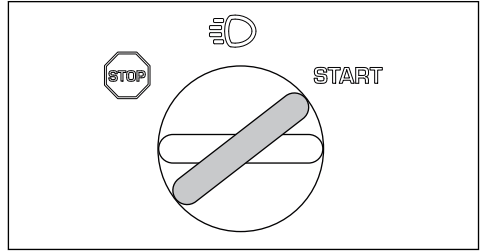

Uwaga: Nie uruchamiać rozrusznika każdorazowo dłużej niż przez 5 sekund. Jeśli silnik się nie uruchomi, odczekać 15 sekund przed ponowną próbą.

- Obrócić kluczyk do położenia świateł, aby włączyć reflektory i światła tylne.

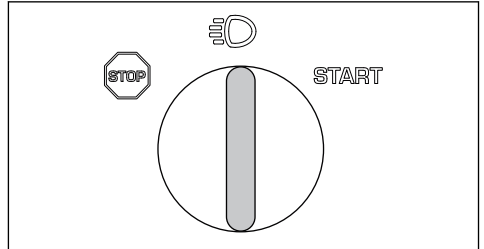

- Pozwolić, aby silnik pracował „na pół gazu” (B) przez czas 3–5 minut przed jego pracą w pełnym obciążeniu.
- Popchnąć dźwignię przepustnicy na pełen zakres (C).

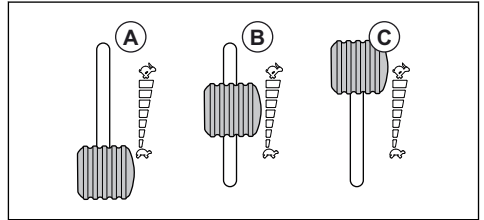

Uwaga: Włączanie noży w czasie, gdy silnik pracuje z pełną prędkością, stanowi obciążenie dla pasków napędowych. Nie pracować przy całkowicie otwartej przepustnicy, zanim zespół tnący nie zostanie opuszczony do położenia, w którym następuje koszenie.

Obsługa produktu

- Uruchomić silnik.

- Nacisnąć pedał hamulca postojowego, a następnie go zwolnić, aby wyłączyć hamulec postojowy.

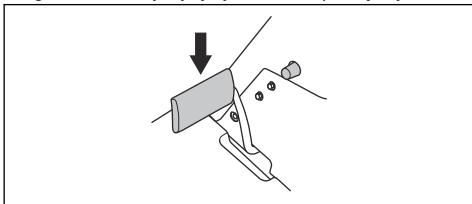

- Delikatnie nacisnąć jeden z pedałów przyspieszenia. Prędkość wzrasta wraz z naciskiem wywieranym na pedał. Użyć pedału (1) do jazdy do przodu, a pedału (2) do cofania.

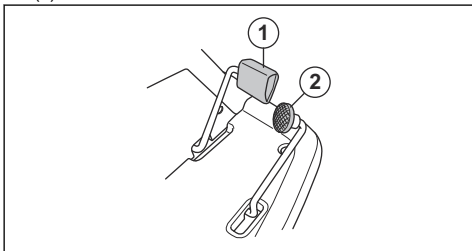

- Zwolnić pedał, aby zahamować.
- Wybrać wysokość koszenia (1-10) przy pomocy dźwigni regulacji wysokości koszenia.

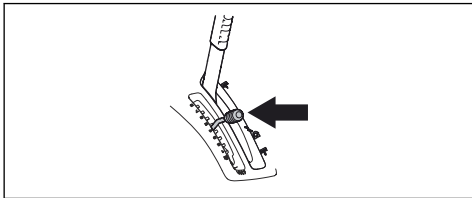

- Nacisnąć przycisk blokady na dźwigni regulacji wysokości zespołu tnącego i opuścić go do położenia koszenia.

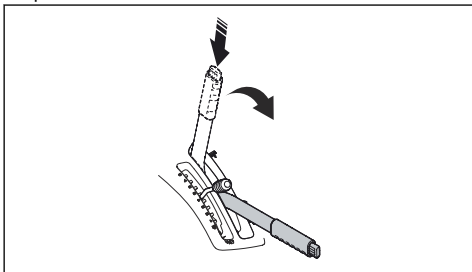

Zatrzymywanie silnika

- Pociągnąć dźwignię regulacji wysokości zespołu tnącego do położenia zablokowania, aby podnieść zespół tnący. Noże przestaną się obracać.

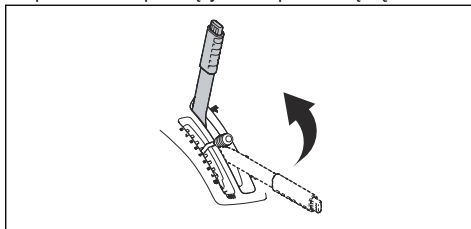

- Obrócić kluczyk do położenia STOP.

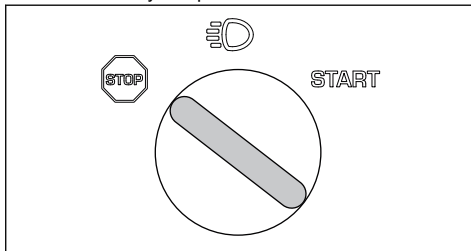

- Po zatrzymaniu zaciągnąć hamulec postojowy.

Uzyskiwanie dobrych rezultatów koszenia

- Aby zapewnić możliwie jak najlepszą wydajność, regularnie wykonywać prace konserwacyjne przy produkcie zgodnie z planem konserwacji. Patrz *Plan konserwacji na stronie 63*.
- Nie kosić trawy, gdy jest mokra. Mokra trawa może powodować niezadowolający rezultat koszenia.
- Rozpocząć pracę przy dużej wysokości koszenia i zmniejszać ją stopniowo.
- Kosić przy użyciu noży, które obracają się z dużą prędkością (najwyższa dozwolona prędkość obrotowa silnika, patrz *Dane techniczne na stronie 87*). Jechać do przodu z niską prędkością. Jeśli trawa nie jest zbyt wysoka i gruba, odpowiedni rezultat koszenia można również uzyskać przy wyższej prędkości.
- Kosić trawę według nieregularnego wzoru.
- Aby uzyskać najlepszy efekt koszenia, kosić trawę często i korzystać z funkcji BioClip.

Mocowanie ładunku na pokrywie silnika

Urządzenie jest wyposażone w szyny i wsporniki szyn na pokrywie silnika, które umożliwiają zamocowanie ładunku.

- Wyregulować wsporniki szyn tak, aby pasowały do ładunku.

- a) Poluzować śrubę i przesunąć wspornik szyny do przodu lub do tyłu na szynie.

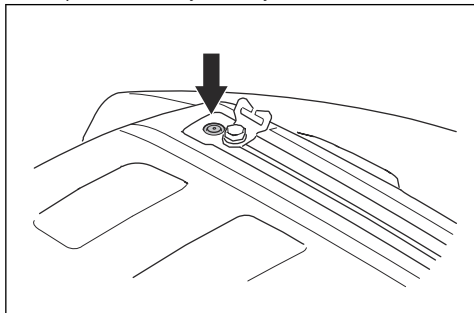

- b) Dokręcić śrubę.

2. Przełożyć pasek przez otwór we wsporniku szyny (A).

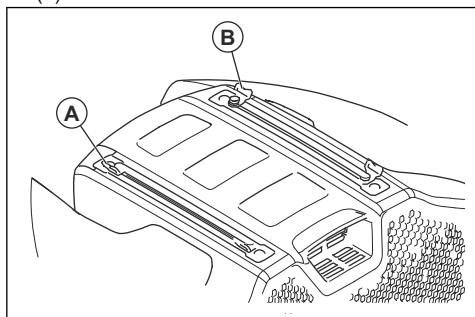

3. Przełożyć pas przez wspornik szyny (B) po przeciwnej stronie.
4. Użyć wsporników szyn do zamocowania ładunku za pomocą pasków.



UWAGA: Nie przeciążać szyn. Patrz *Dane techniczne na stronie 81.*

Przegląd

Wstęp

przezytać ze zrozumieniem rozdział poświęcony bezpieczeństwu.



OSTRZEŻENIE: Przed rozpoczęciem prac konserwacyjnych należy

Plan konserwacji

Czynności przed użyciem

Sprawdzić, czy nie występują wycieki paliwa lub oleju.

Czyszczenie produktu. Patrz *Czyszczenie produktu na stronie 66.*

Wyczyścić powierzchnie wewnętrzne zespołu tnącego. Patrz *Czyszczenie produktu na stronie 66.*

Wyczyścić silnik i tłumik. Patrz *Czyszczenie silnika i tłumika na stronie 66.*

Upewnić się, że wlot powietrza układu chłodzącego silnika nie jest zablokowany. Patrz *Czyszczenie wlotu powietrza układu chłodzącego silnika na stronie 66.*

Upewnić się, że urządzenia zabezpieczające nie są uszkodzone. Patrz *Urządzenia zabezpieczające na produkcie na stronie 53.*

Sprawdzić noże w zespole tnącym. Patrz *Sprawdzanie noży na stronie 73.*

Sprawdzić i przetestować hamulce. Patrz *Kontrola pedałó w jazdy do przodu i do tyłu na stronie 54 i Sprawdzanie hamulca postojowego na stronie 67.*

Czynności przed użyciem
Sprawdzić poziom oleju silnikowego. Patrz <i>Sprawdzanie poziomu oleju silnikowego na stronie 74.</i>
Sprawdzić poziom oleju przekładniowego. Patrz <i>Sprawdzanie poziomu oleju przekładniowego na stronie 75.</i>
Sprawdzić przewody układu kierowniczego. Patrz <i>Sprawdzanie ciągła układu kierowniczego na stronie 67.</i>
Upewnić się, że światło drogowe i światło robocze działają prawidłowo (jeśli dotyczy). Patrz <i>Reflektory i światła tylne na stronie 47.</i>

X = Zalecenia są zawarte w niniejszej instrukcji obsługi.

O = Zalecenia nie zostały zawarte w niniejszej instrukcji obsługi. Wykonanie przeglądu należy zlecić punktowi serwisowemu Husqvarna.

Konserwacja	Pierwszy przegląd	Czas między przeglądami (w godzinach)	
	50	100	200
Sprawdzić i oczyścić przewody hydrauliczne i złącza. W razie potrzeby wymienić.		O	
Sprawdzić paski i koła pasowe.	O	O	
Sprawdzić łańcuch układu kierowniczego po wewnętrznej stronie kanału ramy.		O	
Sprawdzić, nasmarować i wyregulować wszystkie przewody.		O	
Upewnić się, że ciśnienie w oponach jest prawidłowe. Patrz <i>Ciśnienie w oponie na stronie 70.</i>	X	X	
Upewnić się, że wszystkie śruby i nakrętki są dokręcone odpowiednim momentem.		O	
Nasmarować fotel operatora.		O	
Nasmarować wszystkie łańcuchy.		O	
Nasmarować koła i łożyska noża zespołu tnącego (jeśli dotyczy).	O	O	
Nasmarować pedały po wewnętrznej stronie kanału ramy.		O	
Nasmarować napinacze paska		O	
Wymontować koła napędowe i nasmarować osie (dotyczy tylko serii 200–300)		O	
Sprawdzić przewód paliwowy. W razie potrzeby wymienić.		O	
Wymienić filtr paliwa. Patrz <i>Wymiana filtra paliwa na stronie 67.</i>		X	
Oczyścić filtr powietrza. Patrz <i>Czyszczenie i wymiana filtra powietrza na stronie 68.</i>	X		
Wymienić filtr powietrza. Patrz <i>Czyszczenie i wymiana filtra powietrza na stronie 68.</i>		X	
Sprawdzić żebra chłodzące przekładni hydrostatycznej.		O	
Wyczyścić silnik i przekładnię hydrostatyczną.		O	
Przeprowadzić przegląd tłumika i deflektora ciepła.	O	O	

Konservacja	Pierwszy przegląd	Czas między przeglądami (w godzinach)	
	50	100	200
Wymienić olej silnikowy. Patrz <i>Wymiana oleju silnikowego i filtra oleju na stronie 74.</i>	X ¹²	X ¹³	
Wymienić filtr oleju silnikowego <i>Wymiana oleju silnikowego i filtra oleju na stronie 74.</i>	X ¹⁴	X ¹⁵	
Wymienić świecę zapłonową. Patrz <i>Sprawdzenie i wymiana świecy zapłonowej na stronie 68.</i>		X	
Przeprowadzić kontrolę świateł (jeśli dotyczy). Patrz <i>Reflektory i światła tylne na stronie 47.</i>	X	X	
Zaktualizować oprogramowanie sprzętowe (jeśli dotyczy).	O	O	
Sprawdzić akumulator i naładować go w razie potrzeby. Patrz <i>Ładowanie akumulatora na stronie 69.</i>	X	X	
Sprawdzić i wyregulować prędkość obrotową przednich i tylnych kół (tylko modele AWD).	O	O	
Wymienić filtr przekładni (tylko modele AWD).	O		O
Wymienić puszkowy filtr serwowmechanizmu (jeśli dotyczy).	O		O
Przeprowadzić przegląd wentylatora chłodzącego przekładni hydrostatycznej.	O	O	
Sprawdzić olej w przekładni i napełnić go w razie potrzeby. Patrz <i>Sprawdzanie poziomu oleju przekładniowego na stronie 75.</i>		X	
Wymienić olej w przekładni.	O		O
Sprawdzić i wyregulować hamulec postojowy.	O	O	
Wyczyścić zewnętrzną i wewnętrzną powierzchnię zespołu tnącego i osłon zespołu tnącego. Patrz <i>Czyszczenie produktu na stronie 66.</i>	X	X	
Sprawdzić i wyregulować wysokość cięcia i ustawienie przechyłu. Patrz <i>Sprawdzanie równoległości zespołu tnącego na stronie 72 i Czyszczenie produktu na stronie 66.</i>	X	X	
Sprawdzić ostrza w zespole tnącym, w razie potrzeby naostrzyć i wyważyć. Patrz <i>Sprawdzanie noży na stronie 73 i Wymiana noży na stronie 73.</i>		X	
Sprawdzić i wyregulować obroty silnika.	O	O	
Upewnić się, że produkt nie porusza się w położeniu neutralnym. Patrz <i>Kontrola pedałów jazdy do przodu i do tyłu na stronie 54.</i>	X	X	
Sprawdzić przedni i tylny napęd przy różnej prędkości.	O	O	
Sprawdzić uruchamianie noży, fotel, podnoszenie oraz przedni napęd/hamulec. Patrz <i>Urządzenia zabezpieczające na produkcie na stronie 53.</i>	X	X	
Przeprowadzić kontrolę systemu zbierania (tylko modele zbierające).	X	X	

12

13

14

15

50 godzin lub rok (tylko pierwszy przegląd).
Co 100 godzin lub raz w roku.50 godzin lub rok (tylko pierwszy przegląd).
Co 100 godzin lub raz w roku.

Czyszczenie produktu



UWAGA: Nie stosować myjek wysokociśnieniowych ani parowych. Woda może przedostać się do łożysk i połączeń elektrycznych, co może doprowadzić do powstania korozji i uszkodzenia produktu.

Wyczyścić urządzenie natychmiast po użyciu.

- Nie należy czyścić nagranych powierzchni, takich jak silnik, tłumik i układ wydechowy. Począć, aż powierzchnie ostygną, a następnie usunąć trawę i zabrudzenia z maszyny.
- Przed umyciem wodą oczyścić szczotką. Usunąć skoszoną trawę i brud z przekładni, powierzchni wokół przekładni, wlotu powietrza przekładni i silnika.
- Do czyszczenia produktu użyć bieżącej wody z węża. Nie używać myjek wysokociśnieniowych.
- Nie kierować strumienia wody na podzespoły elektryczne ani na łożyska. Detergent zwykle zwiększa uszkodzenia.
- Aby wyczyścić zespół tnący, ustawić go w położeniu serwisowym i umyć wodą z węża.
- Gdy produkt jest już czysty, uruchomić na krótki czas zespół tnący, aby usunąć pozostałości wody.

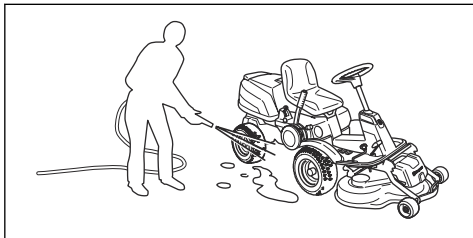

Czyszczenie silnika i tłumika

Utrzymywać silnik i tłumik w czystości i usuwać z nich ściętą trawę oraz zabrudzenia. Ścięta trawa, która przedostanie się do paliwa lub oleju w silniku, może zwiększyć ryzyko pożaru oraz przegrzania silnika. Przed wyczyszczeniem silnika poczekać na jego ostygnięcie. Wyczyścić za pomocą wody i szczotki.

Ścięta trawa wokół tłumika szybko wysycha i stwarza ryzyko pożaru. Użyć szczotki lub usunąć ściętą trawę wodą, gdy tłumik jest zimny.

Czyszczenie wlotu powietrza układu chłodzącego silnika



OSTRZEŻENIE: Zatrzymać silnik. Wlot powietrza układu chłodzącego obraca się i może zranić palce.

- Upewnić się, że kratka wlotu powietrza na pokrywie silnika nie jest zablokowana. Usunąć trawę i zabrudzenia za pomocą szczotki.

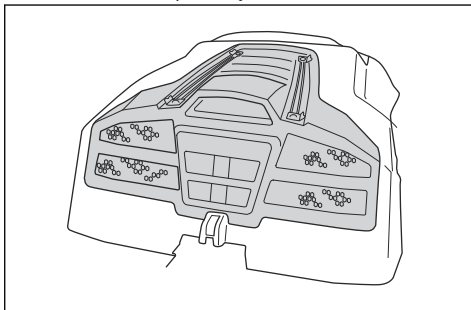

- Otworzyć pokrywę silnika. Upewnić się, że wlot powietrza układu chłodzącego silnika nie jest zablokowany. Usunąć trawę i zabrudzenia za pomocą szczotki.

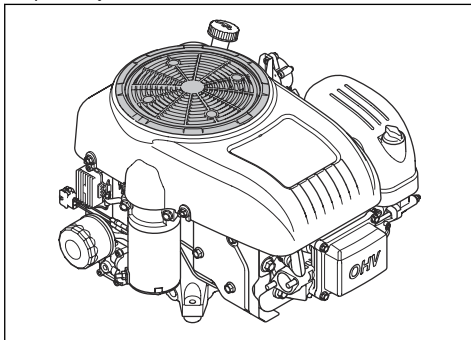

- Sprawdzić kanał powietrzny znajdujący się na wewnętrznej powierzchni pokrywy silnika. Upewnić się, że kanał powietrza jest czysty i nie ociera się o wlot powietrza układu chłodzącego.

Demontaż osłon

Otwieranie pokrywy silnika

1. Przechylić fotel do przodu.
2. Zwolnić zacisk pokrywy silnika za pomocą narzędzia dołączonego do kluczyka.

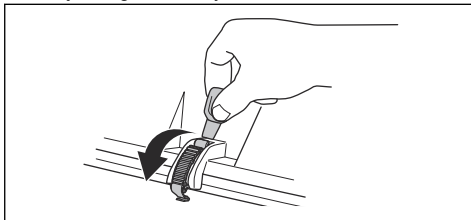

3. Wysunąć pokrywę silnika do tyłu.

Demontaż przedniej pokrywy

1. Zwolnić zacisk pokrywy przedniej za pomocą narzędzia dołączonego do kluczyka.

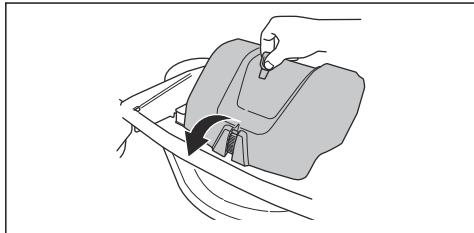

2. Unieść przednią pokrywę.

Zdejmowanie prawej pokrywy podnóżka

1. Przekręcić pokrętko na pedale cofania (A), aby go zdjąć.
2. Wykręcić 3 śruby (B) i zdjąć pokrywę podnóżka.

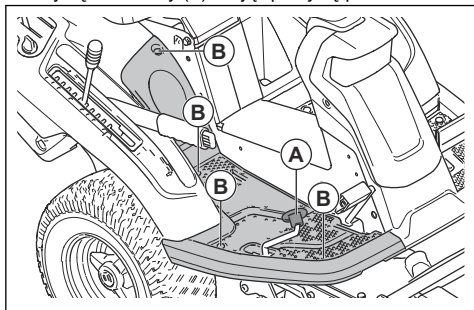

Zdejmowanie lewej pokrywy podnóżka

- Wykręcić 4 śruby i zdjąć pokrywę podnóżka.

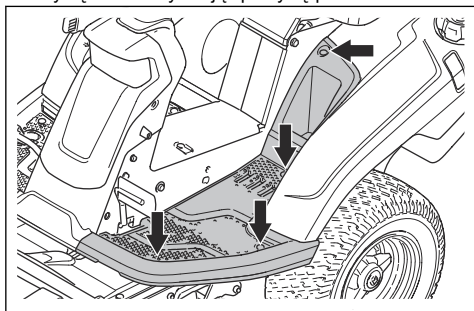

Sprawdzanie cięgna układu kierowniczego

Naprężenie cięgna układu kierowniczego może się zmniejszyć wraz z upływem czasu. Powoduje to również zmianę regulacji układu kierowniczego.

Sprawdzić i wyregulować układ kierowniczy w następujący sposób:

1. Cięgna układu kierowniczego są prawidłowo dokręcone, jeśli można je ręcznie przestawić w górę lub w dół o 5 mm w rowku na wieńcu.

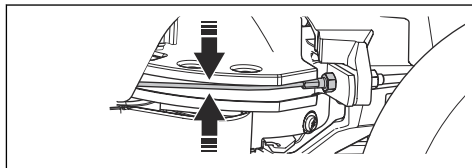

2. Jeśli cięgna są zbyt luźne, zlecić ich regulację autoryzowanemu centrum serwisowemu Husqvarna.

Sprawdzanie hamulca postojowego

1. Zaparkować na utwardzonej powierzchni na pochyłości pod maks. kątem 10°.

Uwaga: Na czas kontroli hamulca postojowego nie parkować na trawiastym zboczu.

2. Nacisnąć pedał hamulca postojowego (1).
3. Nacisnąć i przytrzymać przycisk blokady (2) i zwolnić pedał hamulca postojowego, nadal trzymając przycisk.

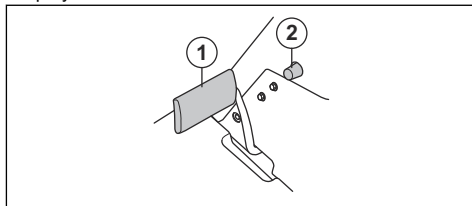

4. Jeśli urządzenie zacznie jechać, zlecić regulację hamulca postojowego punktowi serwisowemu Husqvarna.
5. Nacisnąć ponownie pedał hamulca postojowego, aby zwolnić hamulec postojowy.

Wymiana filtra paliwa

1. Otworzyć pokrywę silnika, aby uzyskać dostęp do filtra paliwa.
2. Ścisnąć przewód elastyczny zbiornika paliwa, aby zapobiec wyciekom.
3. Odsunąć opaski zaciskowe z filtra paliwa za pomocą szczypicz z płaskimi końcówkami.

4. Wyciągnąć filtr paliwa z końcówek przewodów elastycznych. Może dojść do wycieku niewielkiej ilości paliwa.

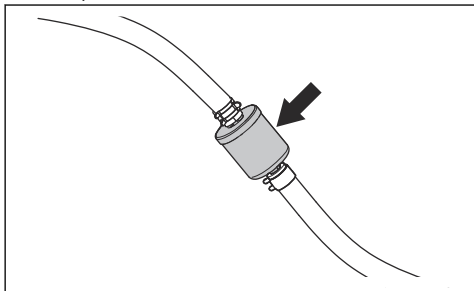

5. Wcisnąć nowy filtr paliwa w końcówki przewodów. Zastosować płynny detergent na końcówkach filtra paliwa, aby ułatwić połączenie.
6. Wcisnąć zaciski przewodów elastycznych tak, aby przylegały do filtra.

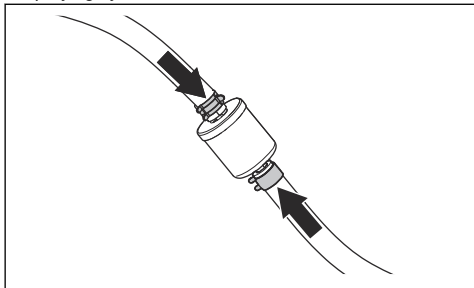

Czyszczenie i wymiana filtra powietrza

1. Otworzyć pokrywę silnika.
2. Poluzować pokrętła, które utrzymują pokrywę filtra i zdjąć ją.

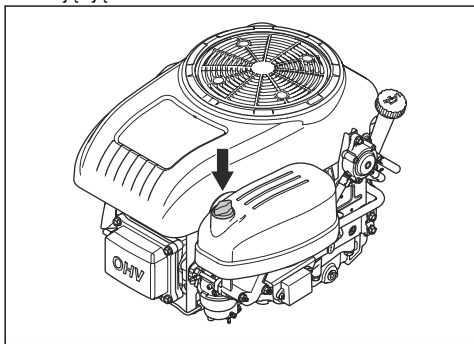

3. Unieść filtr powietrza, aby go wyjąć.

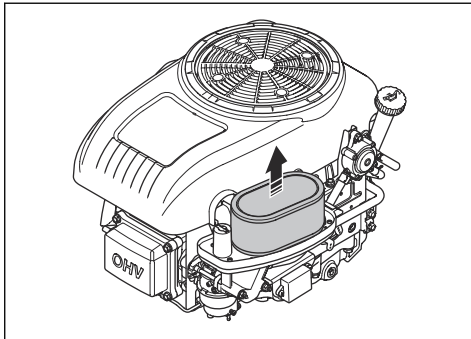

4. Uderzyć papierowym filtrem o płaską powierzchnię w celu jego oczyszczenia. Nie używać sprężonego powietrza.
5. Jeśli nie uda się oczyścić papierowego filtra, należy go wymienić.
6. Założyć filtr powietrza.

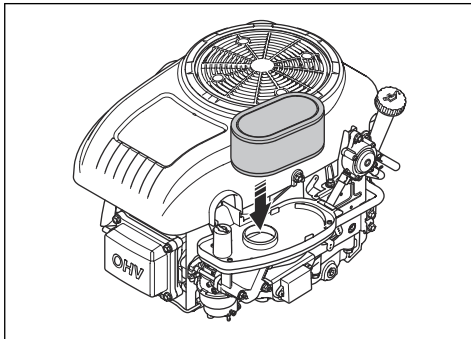

7. Zamocować pokrywę filtra powietrza i dokręcić pokrętła.

Sprawdzenie i wymiana świecy zapłonowej

1. Otworzyć pokrywę silnika.
2. Odłączyć fajkę świecy zapłonowej i oczyścić obszar wokół świecy zapłonowej.
3. Wymontować świecę zapłonową za pomocą klucza do świec.
4. Kontrola świecy zapłonowej. Wymienić ją, jeśli elektrody są spalone lub jeśli izolacja jest pęknięta lub uszkodzona. Jeśli świeca nie jest uszkodzona, wyczyścić ją stalową szczotką.

5. Zmierzyć odstęp między elektrodami i upewnić się, że jest prawidłowy. Patrz *Dane techniczne na stronie 81*.

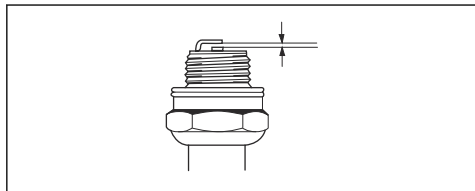

6. Zgiąć elektrodę boczną, aby wyregulować odstęp pomiędzy elektrodami.
7. Umieścić świecę zapłonową z powrotem i przekręcić ją ręcznie, aż dotknie gniazda.
8. Dokręcić świecę zapłonową za pomocą klucza do świec, aż podkładka zostanie ściśnięta.
9. Dokręcić używaną świecę zapłonową dodatkowo o 1/4 obrotu, a nową świecę o 1/4 obrotu.



UWAGA: Świece, które nie zostaną odpowiednio dokręcone, mogą spowodować uszkodzenie silnika.

10. Podłączyć fajkę świecy zapłonowej.



UWAGA: Nie uruchamiać silnika, jeśli świeca zapłonowa lub przewód zapłonowy są wymontowane.

Wymiana głównego bezpiecznika

Przepalony złącze wskazuje na przepalony bezpiecznik.

1. Otworzyć pokrywę silnika. Główny bezpiecznik znajduje się w uchwycie między akumulatorem a silnikiem.
2. Wyciągnąć bezpiecznik z uchwytu.

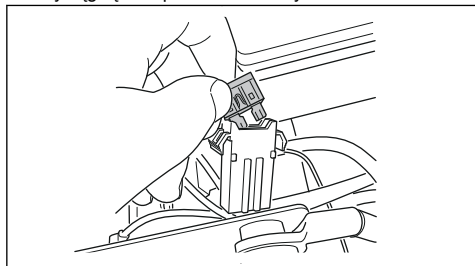

3. Wymienić przepalony bezpiecznik na nowy bezpiecznik tego samego typu, z płaskim stykiem, 20 A.
4. Z powrotem założyć pokrywę.

Jeśli główny bezpiecznik znów się przepali w krótkim czasie po wymianie, oznacza to, że występuje zwarcie. Przed ponownym użyciem produktu należy usunąć przyczynę zwarcia. Należy zasięgnąć pomocy w autoryzowanym warsztacie obsługi technicznej.

Ładowanie akumulatora



OSTRZEŻENIE: Przed przystąpieniem do ładowania akumulatora zapoznać się z rozdziałem dotyczącym bezpieczeństwa. Patrz *Zasady bezpieczeństwa związane z akumulatorem na stronie 56*.

- Naładować akumulator, jeśli jest zbyt słaby, aby uruchomić silnik.
- Użyć standardowej ładowarki akumulatorów.
- Zawsze odłączać stację ładującą przed uruchomieniem silnika.

Wymiana akumulatora



OSTRZEŻENIE: Przed przystąpieniem do ładowania akumulatora zapoznać się z rozdziałem dotyczącym bezpieczeństwa. Patrz *Zasady bezpieczeństwa związane z akumulatorem na stronie 56*.



UWAGA: Przed zamontowaniem akumulatora w produkcie należy go zawsze w pełni naładować.

1. Zdjąć pokrywę silnika. Patrz *Otwieranie pokrywy silnika na stronie 66*
2. Odłączyć zacisk masy (A), a następnie zacisk dodatni (B) akumulatora.

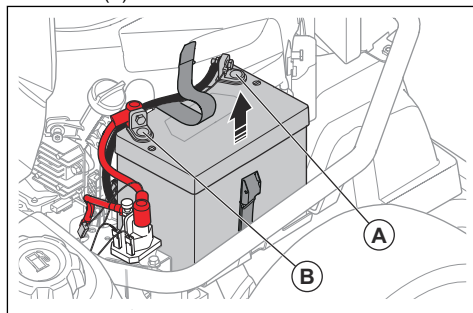

OSTRZEŻENIE: Ryzyko iskrzenia. Patrz *Zasady bezpieczeństwa związane z akumulatorem na stronie 56*

3. Poluzować pasek mocujący akumulator.
4. Podnieść akumulator i wyjąć go z produktu.
5. Oczyszczyć zaciski nowego akumulatora.
6. Zamontować nowy akumulator.
7. Zacisnąć pasek wokół akumulatora.

8. Podłączyć przewód dodatni do dodatniego zacisku akumulatora.
9. Podłączyć przewód masowy do zacisku masy akumulatora.

Awaryjne uruchamianie silnika

Jeśli akumulator jest zbyt słaby, aby uruchomić silnik, można skorzystać z kabli wspomagających w celu uruchomienia w trybie awaryjnym. Produkt ma instalację 12 V z ujemną masą. Produkt używany do rozruchu awaryjnego musi również mieć instalację 12 V z ujemną masą.



UWAGA: Nie używać ładowarki rozruchowej. Spowoduje to uszkodzenie układu elektrycznego produktu.

Podłączanie kabli rozruchowych



OSTRZEŻENIE: Istnieje ryzyko wybuchu gazów, które wydobywają się z akumulatora. Nie podłączać ujemnego zacisku naładowanego akumulatora do lub w pobliżu ujemnego zacisku rozładowanego akumulatora.



UWAGA: Nie używać akumulatora produktu do uruchamiania innych pojazdów.

1. Zdjąć pokrywę silnika.
2. Zdjąć pokrywę z obudowy akumulatora.
3. Podłączyć jeden koniec czerwonego przewodu do DODATNIEGO zacisku (+) rozładowanego akumulatora (A).

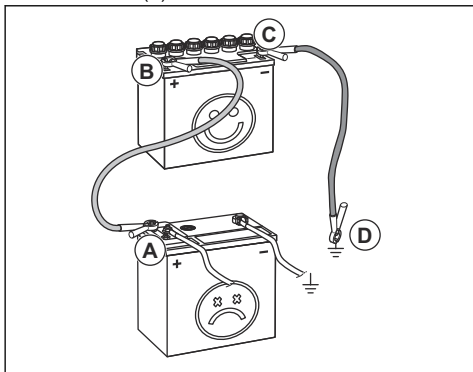

4. Podłączyć drugi koniec czerwonego przewodu do DODATNIEGO zacisku (+) naładowanego akumulatora (B).



OSTRZEŻENIE: Nie doprowadzać do zwarcia końców czerwonego przewodu z podwoziem.

5. Podłączyć jeden koniec czarnego przewodu do UJEMNEGO zacisku (-) naładowanego akumulatora (C).
6. Podłączyć drugi koniec czarnego przewodu do MASY PODWOZIA (D), z dala od zbiornika paliwa i akumulatora.
7. Z powrotem założyć pokrywę.

Odlączenie kabli rozruchowych

Uwaga: Odlączyć kable rozruchowe, wykonując w odwrotnej kolejności czynności związane z podłączeniem.

1. Odlączyć CZARNY przewód od podwozia.
2. Odlączyć CZARNY przewód od naładowanego akumulatora.
3. Odlączyć CZERWONY przewód od 2 akumulatorów.

Ciśnienie w oponie

Prawidłowe ciśnienie powinno wynosić 60 kPa (0,6 bar/8,5 PSI) we wszystkich 4 oponach.

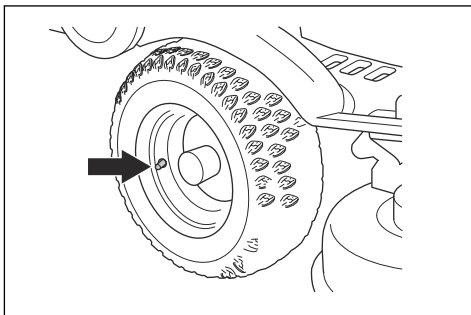

Umieszczanie zespołu tnącego w położeniu serwisowym

1. Wykonać kroki 1–8 przedstawione w części *Demontaż zespołu tnącego na stronie 58.*

- Przytrzymać przednią krawędź zespołu tnącego obiema rękami i pociągnąć go do przodu, aż do momentu, w którym się zatrzyma.

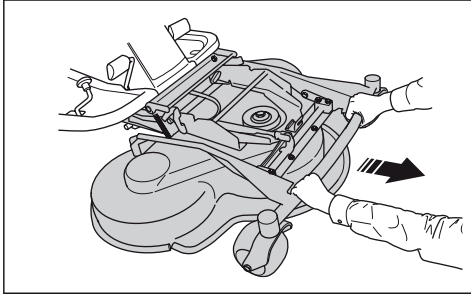

- Unieść zespół tnący do położenia pionowego, aż do usłyszenia dźwięku kliknięcia. Zespół tnący jest automatycznie blokowany w położeniu pionowym.

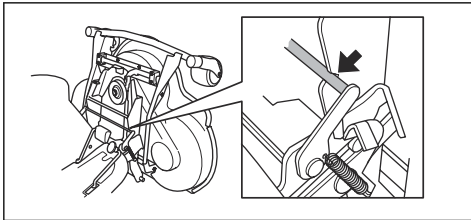

Umieszczanie zespołu tnącego w położeniu koszenia

- Przytrzymać przednią krawędź zespołu tnącego lewą ręką.
- Poluzować blokadę prawą ręką.

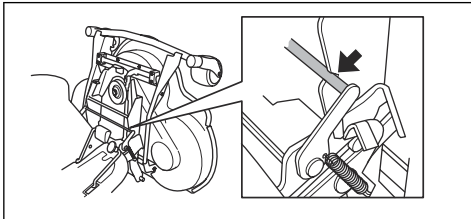

- Złożyć zespół tnący i pchnąć go aż do momentu, w którym się zatrzyma.



UWAGA: Pasek napędowy może zaklinować się pod zespołem tnącym. Naciągnąć pętlę paska napędowego na uchwyt paska przed wepchnięciem zespołu tnącego.

- Podnieść ogranicznik wysokości koszenia z uchwyty ogranicznika i umieścić go w otworze.

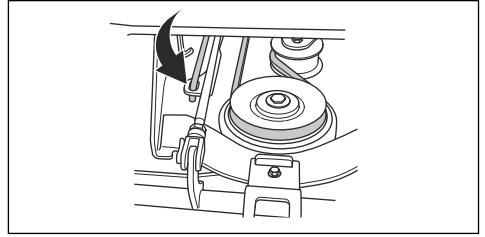

- Zamocować pasek napędowy wokół kół napędowych. Upewnić się, że pasek jest umieszczony na właściwej stronie koła napinającego.

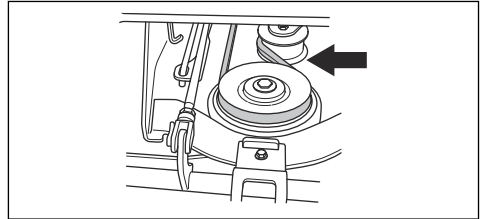

- Umieścić sprężynę w uchwycie sprężyny.

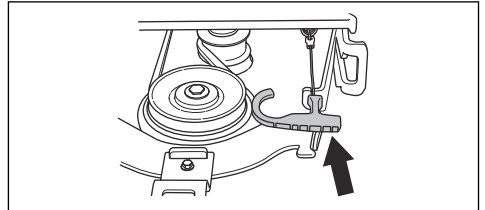

- Zamocować przednią pokrywę.
- Ustawić dźwignię wysokości cięcia w dowolnej pozycji 1-10.

Sprawdzanie i regulacja nacisku na podłoże zespołu tnącego

Odpowiedni nacisk na podłoże sprawia, że zespół tnący porusza się wzdłuż powierzchni, ale nie naciska na nią zbyt mocno.

- Upewnić się, że ciśnienie powietrza w oponach wynosi 60 kPa (0,6 bar / 9,0 PSI).
- Zaparkować na poziomej powierzchni.
- Opuścić zespół tnący do położenia koszenia.

4. Umieścić wagę łazienkową pod przednią krawędzią zespołu tnącego.

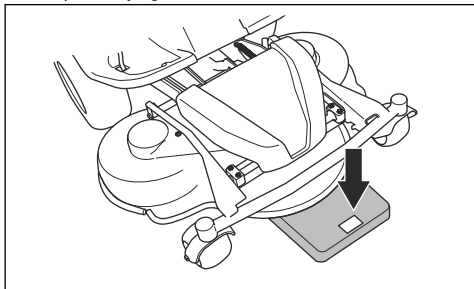

5. Aby upewnić się, że na koła podporowe nie działa żaden ciężar, umieścić drewniany klocek pomiędzy ramą a wagą łazienkową.
6. Aby dostosować nacisk na podłoże, obrócić śruby regulacyjne znajdujące się za przednimi kołami po prawej i lewej stronie.
7. Obracać śruby w prawo lub w lewo, aż do momentu, w którym nacisk na podłoże będzie wynosić od 12 do 15 kg (26,5-33 lb).

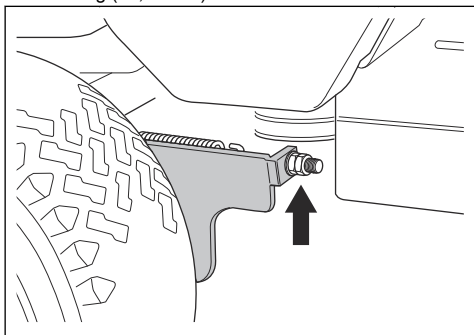

Sprawdzanie równoległości zespołu tnącego

1. Upewnić się, że ciśnienie w oponach jest prawidłowe. Patrz *Dane techniczne na stronie 81*.
2. Zaparkować na poziomej powierzchni.
3. Opuścić zespół tnący do położenia koszenia.
4. Ustawić dźwignię wysokości koszenia w pozycji serwisowej.

5. Zmierzyć odległość pomiędzy podłożem oraz przednią i tylną krawędzią zespołu tnącego. Upewnić się, że tylna kraweź znajduje się o 4–6 mm (1/5") wyżej niż przednia kraweź.

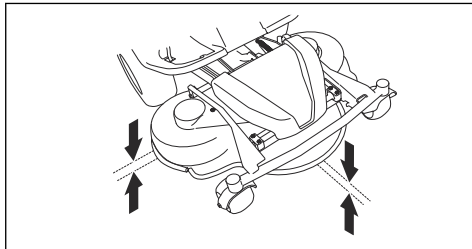

Regulacja równoległości zespołu tnącego

1. Zdemontować pokrywę przednią i prawą płytę podnóżka.
2. Wykręcić śruby, które podtrzymują osłonę paska, i wymontować osłonę.

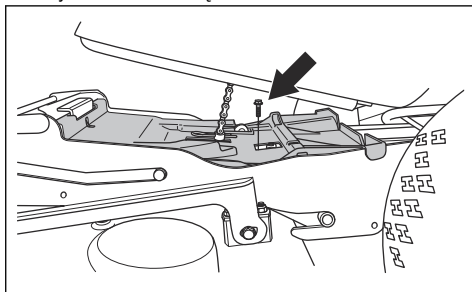

3. Poluzować nakrętki znajdujące się na podporze podnoszącej.

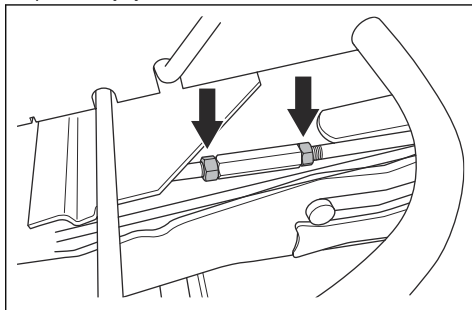

- Obrócić podporę podnoszącą, aby wydłużyć lub skrócić ogranicznik. Wydłużyć ogranicznik, aby podnieść tylną krawędź pokrywy. Skrócić ogranicznik, aby obniżyć tylną krawędź pokrywy.

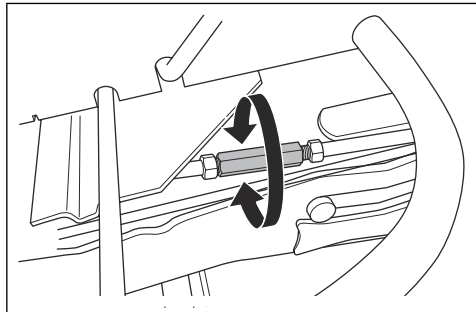

- Dokręcić nakrętki na podporze podnoszącej po wykonaniu regulacji.
- Sprawdzić równoległość ustawienia. Patrz *Sprawdzanie równoległości zespołu tnącego na stronie 72.*
- Zamocować osłonę paska i dokręcić śruby.
- Zamocować prawą płytę podnóżka i pokrywę przednią.

Wymywanie wkładki BioClip

- Wyjąć wkładkę BioClip, aby zmienić w zespole tnącym Combi funkcję BioClip na tylny wyrzut trawy.

Wymywanie i mocowanie wkładki BioClip w zespole tnącym Combi 103 i 112

- Ustawić zespół tnący w położeniu serwisowym.
- Odkręcić 3 śruby przytrzymujące wkładkę BioClip, a następnie wyjąć ją.

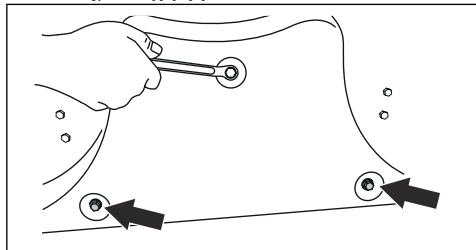

- Włożyć 3 śruby M8x15 mm w otwory na śruby wkładki BioClip, aby zapobiec uszkodzeniu gwintów.
- Ustawić zespół tnący z powrotem w położeniu serwisowym.
- Przymocować wkładkę BioClip, wykonując czynności w odwrotnej kolejności.

Wymywanie i mocowanie wkładki BioClip na zespole tnącym Combi 94.

- Ustawić zespół tnący w położeniu serwisowym.

- Odkręcić 3 śruby przytrzymujące wkładkę BioClip, a następnie wyjąć ją.

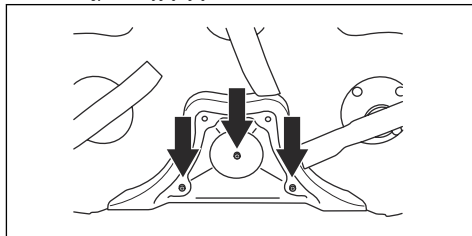

- Ustawić zespół tnący z powrotem w położeniu serwisowym.
- Przymocować wkładkę BioClip, wykonując czynności w odwrotnej kolejności.

Sprawdzanie noży



UWAGA: Uszkodzone lub niewłaściwie wyważone noże mogą uszkodzić produkt. Wymienić uszkodzone noże. Naostrenie i wyważenie tępych noży należy zlecić punkтови serwisowemu Husqvarna.

- Ustawić zespół tnący w położeniu serwisowym.
- Przyjrzeć się nożom, aby sprawdzić, czy nie są uszkodzone, i naostriżyć je w razie potrzeby.

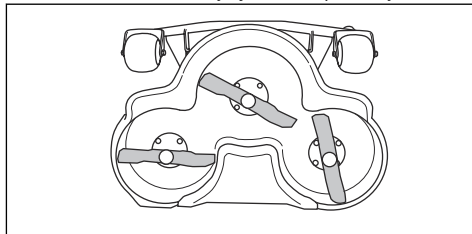

- Dokręcić śruby noży momentem 45–50 Nm.

Wymiana noży

- Ustawić zespół tnący w położeniu serwisowym.
- Zablokować nóż drewnianym klokiem (A).

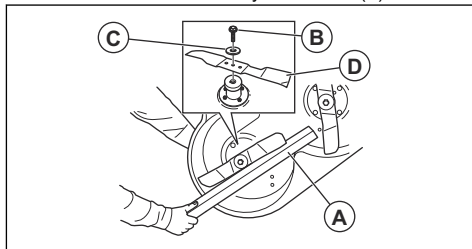

- Poluzować i wykręcić śrubę noża (B), a następnie zdjąć podkładki (C) i nóż (D).

- Zamontować nowy nóż o końcówkach ustawionych pod kątem w kierunku zespołu tnącego.



OSTRZEŻENIE: Zamontowanie niewłaściwego typu noża może powodować wyrzucanie przedmiotów z zespołu tnącego i doprowadzić do poważnych obrażeń. Należy używać wyłącznie noży podanych w części *Dane techniczne* na stronie 81.

- Zamontować ostrze, podkładkę i pokrętko. Dokręcić śrubę momentem 45–50 Nm.

Sprawdzanie poziomu oleju silnikowego

- Zaparkować produkt na równym podłożu i wyłączyć silnik.
- Otworzyć pokrywę silnika.
- Poluzować i wyjąć prętowy wskaźnik poziomu oleju.

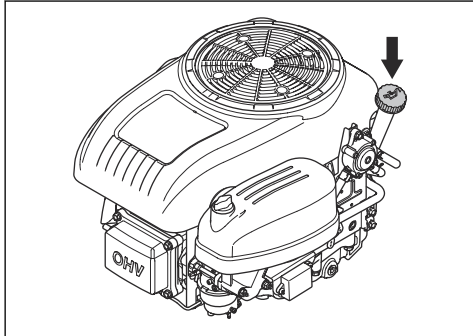

- Zetrzeć olej z prętowego wskaźnika poziomu oleju.
- Włożyć z powrotem prętowy wskaźnik poziomu oleju i dokręcić go.
- Poluzować i wyciągnąć prętowy wskaźnik poziomu oleju, po czym odczytać poziom oleju.
- Poziom oleju musi znajdować się między oznaczeniami na prętowym wskaźniku poziomu oleju. Jeśli poziom oleju znajduje się w pobliżu oznaczenia „ADD” (Uzpełnij), dolać oleju do oznaczenia „FULL” (Pełny).

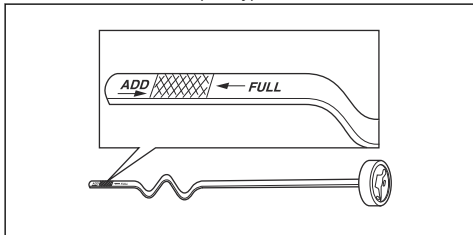

- Wlać olej przez otwór, w którym umieszczony jest prętowy wskaźnik poziomu oleju. Uzupelniać poziom oleju powoli.

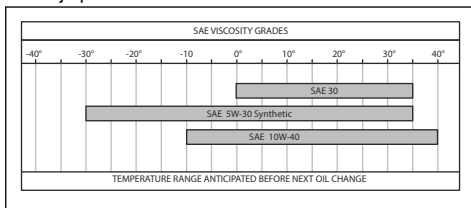

Uwaga: Zalecane typy oleju silnikowego, patrz *Dane techniczne* na stronie 81.

- Dokręcić prętowy wskaźnik poziomu oleju przed uruchomieniem silnika. Uruchomić silnik i pozostawić go na biegu jałowym przez około 30 sekund. Zatrzymać silnik. Odczekać 30 sekund i ponownie sprawdzić poziom oleju.

Wymiana oleju silnikowego i filtra oleju

Jeżeli silnik jest zimny, uruchomić silnik na 1–2 minuty przed spuszczeniem oleju silnikowego. Dzięki temu olej silnikowy będzie ciepły, a jego spuszczenie będzie łatwiejsze.



OSTRZEŻENIE: Przed spuszczeniem oleju silnikowy powinien być wyłączony przez 1–2 minuty. Olej staje się bardzo gorący i może spowodować poparzenia. Począkać na ostygnięcie silnika przed spuszczeniem oleju silnikowego.



OSTRZEŻENIE: W przypadku rozlania oleju silnikowego na ciało, zmyć go wodą z mydłem.

- Otworzyć plastikową nasadkę na końcu korka spustowego oleju.

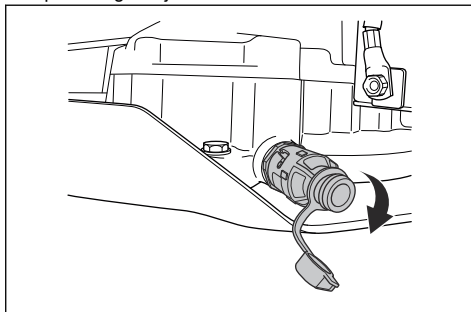

- Aby ułatwić spuszczenie oleju silnikowego bez jego rozlania, przymocować na przykład plastikowy przewód na końcu korka spustowego oleju.
- Umieścić zbiornik pod korkiem spustowym oleju.

- Wyjąć prętowy wskaźnik poziomu oleju.
- Przekręcić korek spustowy oleju w lewo i pociągnąć, aby go otworzyć.

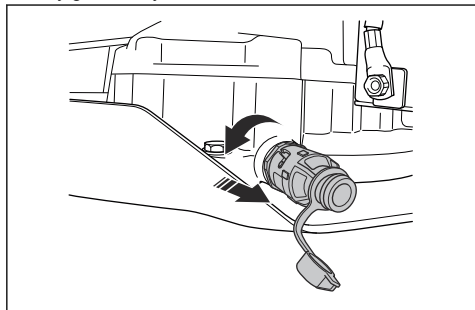

- Począkać, aż olej spłynie do zbiornika.
- Wcisnąć korek spustowy oleju i przekręcić w prawo, aby go zamknąć.
- Zdjąć plastikowy przewód i ponownie umieścić nasadkę na korku spustowym oleju.
- Obrócić filtr oleju w lewo, aby go wymontować.

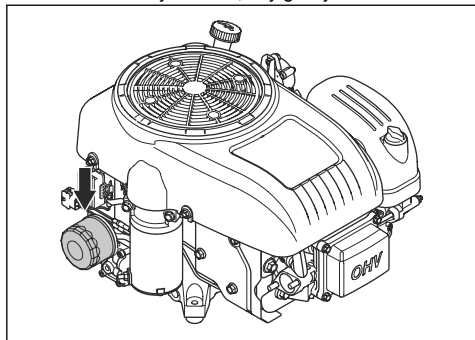

- Delikatnie nasmarować gumową uszczelkę na nowym filtrze oleju za pomocą nowego oleju.
- Aby zamocować filtr oleju, przekręcić go ręką w prawo, aż do momentu uzyskania odpowiedniego ustawienia gumowej uszczelki, a następnie wykonać jeszcze 1/2 obrotu.
- Wlać olej przez otwór, w którym umieszczany jest prętowy wskaźnik poziomu oleju. Uzupełniać poziom oleju powoli.

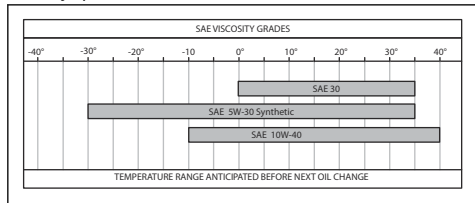

Uwaga: Zalecane typy oleju silnikowego, patrz *Dane techniczne na stronie 81.*

- U uruchomić silnik i pozostawić go na biegu jałowym na 3 minuty.
- Wyłączyć silnik i upewnić się, że filtr oleju nie przecieka.
- Dodać oleju, aby wyrównać poziom oleju znajdującego się w nowym filtrze oleju.

Uwaga: Bezpieczna utylizacja zużytego oleju silnikowego, patrz *Utylizacja na stronie 80.*

Sprawdzanie poziomu oleju przekładniowego

- Wykręcić dwie śruby, jedną po każdej stronie, i podnieść pokrywę przekładni.

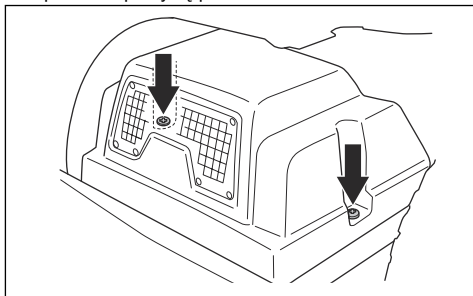

- Upewnić się, że poziom oleju w zbiorniku oleju przekładniowego znajduje się pomiędzy dwoma poziomymi liniami oznaczonymi na zbiorniku.

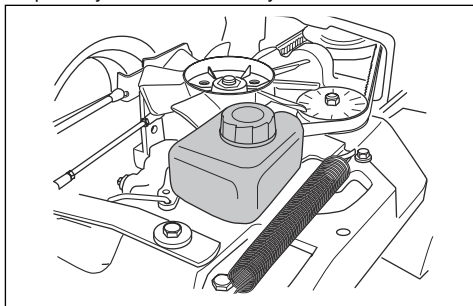

- Dodać oleju silnikowego, jeśli poziom oleju znajduje się poniżej dolnej linii, lecz nie przelewać go powyżej górnej linii.

Uwaga: Informacje na temat zalecanego oleju dla modeli R 318X i R 320X AWD można znaleźć w części *Dane techniczne na stronie 81.*

Smarowanie napinacza paska

Napinacz paska musi być smarowany regularnie za pomocą dobrej jakości smaru na bazie dwusiarczku molibdenu.

1. Wymontować pokrywę koła pasowego silnika.

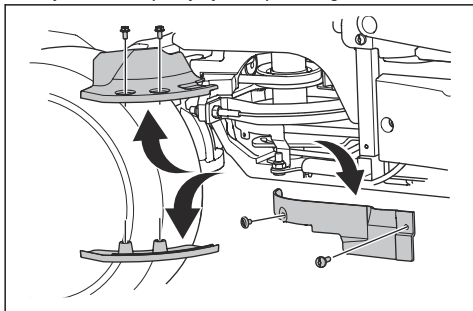

UWAGA: Nie pomylić śrub. Przednie śruby pokryw kół pasowych silnika są dłuższe niż tylne śruby pokryw

kół pasowych silnika. Długa śruba w niewłaściwym położeniu może spowodować uszkodzenie produktu.

2. Nasmarować za pomocą smarownicy tłokowej przez smarowniczkę po prawej stronie, pod dolnym kołem pasowym. Smarować do momentu, aż smar zostanie wypchnięty z tyłu smarownicy.

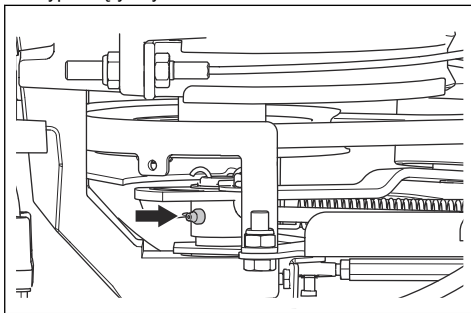

3. Zamontować pokrywę koła pasowego silnika.

Rozwiązywanie problemów









Schemat diagnostyki

Jeśli nie można znaleźć rozwiązania problemu w niniejszej instrukcji obsługi, skontaktować się z warsztatem serwisowym Husqvarna.

Problem	Przyczyna
Rozrusznik nie uruchamia silnika	Hamulec postojowy nie jest zaciągnięty. Patrz <i>Zaciąganie i zwalnianie hamulca postojowego na stronie 60.</i>
	Dźwignia regulacji wysokości zespołu tnącego znajduje się w położeniu koszenia. Patrz <i>Unoszenie i obniżanie zespołu tnącego na stronie 60.</i>
	Bezpiecznik główny jest przepalony. Patrz <i>Wymiana głównego bezpiecznika na stronie 69.</i>
	Blokada zapłonu jest uszkodzona.
	Połączenie między przewodem a akumulatorem jest nieprawidłowe. Patrz <i>Zasady bezpieczeństwa związane z akumulatorem na stronie 66.</i>
	Akumulator jest zbyt słaby. Patrz <i>Ładowanie akumulatora na stronie 69.</i>
	Rozrusznik jest uszkodzony.
Rozrusznik kręci, ale nie uruchamia silnika	Brak paliwa w zbiorniku. Patrz <i>Uzupełnianie paliwa na stronie 59.</i>
	Świeca zapłonowa jest uszkodzona.
	Przewód zapłonowy jest uszkodzony.
	Gaźnik lub przewód paliwowy jest zabrudzony.

Problem	Przyczyna
Silnik nie pracuje płynnie	Świeca zapłonowa jest uszkodzona.
	Gaźnik jest nieprawidłowo ustawiony.
	Niedrożny filtr powietrza. Patrz <i>Czyszczenie i wymiana filtra powietrza na stronie 68</i> .
	Odpowietrznik zbiornika paliwa jest zablokowany.
	Gaźnik lub przewód paliwowy jest zabrudzony.
Silnik nie generuje odpowiedniej mocy	Niedrożny filtr powietrza. Patrz <i>Czyszczenie i wymiana filtra powietrza na stronie 68</i> .
	Świeca zapłonowa jest uszkodzona.
	Gaźnik lub przewód paliwowy jest zabrudzony.
	Linka przepustnicy jest nieprawidłowo wyregulowana.
Przekładnia nie ma wystarczającej mocy	Wlot zimnego powietrza układu chłodzącego przekładni lub kołnierze chłodzące są zablokowane.
	Wentylator znajdujący się na przekładni jest uszkodzony.
	Brak oleju w przekładni lub poziom oleju jest zbyt niski. Patrz <i>Sprawdzenie poziomu oleju przekładniowego na stronie 75</i> .
Akumulator się nie ładuje	Akumulator jest uszkodzony. Patrz <i>Zasady bezpieczeństwa związane z akumulatorem na stronie 56</i> .
	Połączenie przy złączach przewodów na zaciskach akumulatora jest nieprawidłowe. Patrz <i>Zasady bezpieczeństwa związane z akumulatorem na stronie 56</i> .
Występują drgania maszyny	Noże są poluzowane. Patrz <i>Sprawdzenie noży na stronie 73</i> .
	Co najmniej jeden nóż nie jest wyważony. Patrz <i>Sprawdzenie noży na stronie 73</i> .
	Silnik jest obluźwany.
Rezultat koszenia jest niezadowalający	Noże są tępe. Patrz <i>Sprawdzenie noży na stronie 73</i> .
	Trawa jest długa lub mokra. Patrz <i>Uzyskiwanie dobrych rezultatów koszenia na stronie 62</i> .
	Zespół tnący jest przekrzywiony.
	Zator z trawy w zespole tnącym. Patrz <i>Czyszczenie produktu na stronie 66</i> .
	Różne wartości ciśnienia w oponach po prawej i lewej stronie. Patrz <i>Ciśnienie w oponie na stronie 70</i> .
	Produkt pracuje ze zbyt dużą prędkością. Patrz <i>Uzyskiwanie dobrych rezultatów koszenia na stronie 62</i> .
	Prędkość obrotowa silnika jest zbyt niska. Patrz <i>Uzyskiwanie dobrych rezultatów koszenia na stronie 62</i> .
	Pasek napędowy się ślizga.

Wyświetlacz — rozwiązywanie problemów

Symbol	Nazwa	Wskazanie na wyświetlaczu	Dźwięk	Przyczyna
	Wskaźnik nachylenia	Symbol wyświetla się.	-	Używasz produktu na zboczu o nachyleniu >10°. Patrz <i>Koszenie trawy na pochyłościach na stronie 54.</i>
		Symbol miga.	-	Używasz produktu na zboczu o nachyleniu >15°. Patrz <i>Instrukcje bezpieczeństwa dotyczące obsługi na stronie 52.</i>
	Czujnik ciśnienia oleju	Symbol wyświetla się.	1 długi dźwięk.	Niskie ciśnienie oleju. Patrz <i>Sprawdzanie poziomu oleju silnikowego na stronie 74.</i>
	Wskaźnik poziomu naładowania akumulatora	Symbol wyświetla się.	1 długi dźwięk.	Niskie napięcie. Patrz <i>Ładowanie akumulatora na stronie 69.</i>
	Wskaźnik noży obrotowych	Symbol wyświetla się.	-	Napęd noży jest włączony.
		Symbol miga.		Nieprawidłowa procedura rozruchu. Patrz <i>Warunki podczas rozruchu na stronie 53.</i>
	Wskaźnik hamulca postojowego	Symbol wyświetla się.	-	Hamulec postojowy został załączony. Patrz <i>Hamulec postojowy na stronie 54.</i>
		Symbol miga.		Nieprawidłowa procedura rozruchu. Patrz <i>Warunki podczas rozruchu na stronie 53.</i>
		Symbol szybko miga.		Uszkodzony hamulec postojowy. Zwróć się do punktu serwisowego Husqvarna.
	Wskaźnik elementu sterującego obecności operatora (OPC)	Symbol miga.	5 krótkich dźwięków.	Element sterujący obecności operatora (OPC) jest wyłączony podczas próby uruchomienia silnika. Patrz <i>Warunki podczas rozruchu na stronie 53.</i>
		Symbol szybko miga.	-	Uszkodzony element sterujący obecności operatora. Zwróć się do punktu serwisowego Husqvarna.
	Wskaźnik serwisowy	Symbol wyświetla się.	5 krótkich dźwięków.	Wymagany serwis. Zwróć się do punktu serwisowego Husqvarna.
	Wskaźnik niskiego poziomu paliwa	Symbol wyświetla się.	1 krótki dźwięk.	Niski poziom paliwa. Patrz <i>Uzupełnianie paliwa na stronie 59.</i>

Uwaga: Wygląd wyświetlacza może się różnić w zależności od modelu.

Transport, przechowywanie i utylizacja

Transportowanie

- Produkt jest ciężki. Należy uważać na zagrożenie zmiążdżeniem. Podczas załadunku lub rozładunku produktu z pojazdu albo przyczepy należy zachować szczególną ostrożność.
- Nie podnosić produktu. Oczka transportowe nie są zatwierdzonymi punktami podnoszenia i mogą być używane wyłącznie do bezpiecznego mocowania produktu na przyczepie.
- Używać atestowanej przyczepy do transportu produktu.
- Przed rozpoczęciem transportu produktu na przyczepie lub jazdy po drodze zapoznać się z lokalnymi przepisami ruchu drogowego.

Bezpieczne mocowanie produktu w celu transportu

Przed przymocowaniem produktu należy przeczytać ze zrozumieniem rozdział poświęcony bezpieczeństwu. Patrz *Bezpieczeństwo transportu na stronie 56*.



OSTRZEŻENIE: Na czas transportu samo zaciągnięcie hamulca postojowego nie wystarczy. Należy dokładnie przymocować maszynę do przestrzeni ładunkowej.

Sprzęt: 2 atestowane paski oraz 4 podkładki blokujące pod koła.

1. Produkt należy zaparkować na środku przestrzeni ładunkowej.

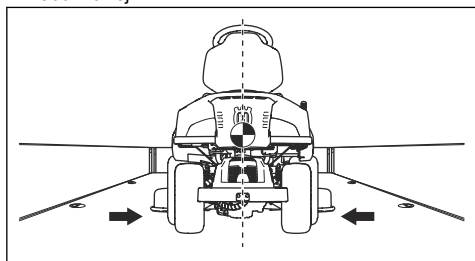

UWAGA: Transport w pojazdach transportowych z pokrywą. Należy pozwolić, aby urządzenie ostygło przed umieszczeniem produktu pod pokrywą.

2. Upewnić się, że środek ciężkości produktu znajduje się powyżej osi koła pojazdu transportowego. Jeśli do transportu używa się przyczepy, należy upewnić się, że siła docisku na dyszel holowniczy jest odpowiednia.

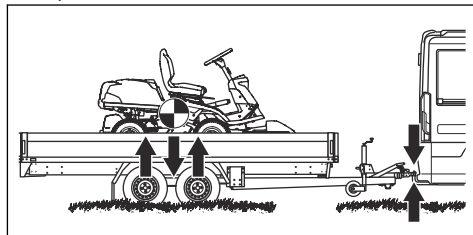

3. Zaciągnąć hamulec postojowy.
4. Jeśli produkt ma Bluetooth®, należy zablokować go za pomocą Husqvarna Connect.
5. Opuścić zespół tnący do pozycji koszenia.
6. Usunąć wszystkie luźne przedmioty.
7. Przeciągnąć pierwszy pasek przez tylną ramę transmisyjną. Zapoznać się z ilustracją.

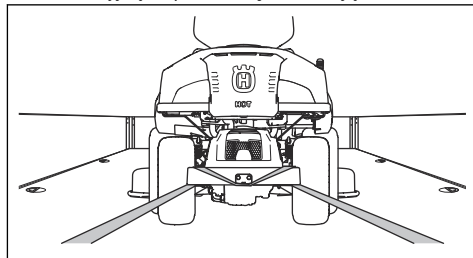

8. Zaciśnąć pasek do tyłu w celu przymocowania produktu do przestrzeni ładunkowej.
9. Założyć drugi pasek dookoła kanału ramy.

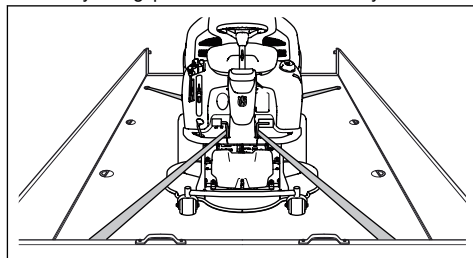

10. Przymocować pasek do przestrzeni ładunkowej.
11. Zaciśnąć pasek w kierunku przedniej części przestrzeni ładunkowej, aby przymocować maszynę w przestrzeni ładunkowej.

12. Umieścić podkładki blokujące z przodu oraz z tyłu kół tylnych.

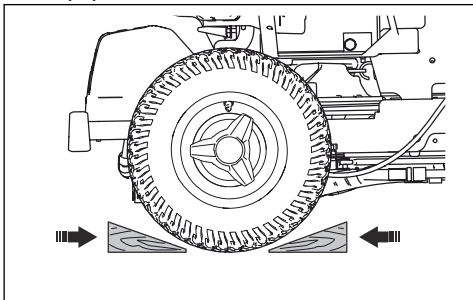

Holowanie produktu

Urządzenie jest wyposażone w przekładnię hydrostatyczną. Aby zapobiec uszkodzeniu przekładni, holować produkt wyłącznie na krótkich odległościach i przy niskiej prędkości.

Wyłączyć przekładnię przed rozpoczęciem holowania produktu. Patrz *Włączanie i wyłączanie układu napędowego na stronie 60*.

Przechowywanie

Przygotować produkt do przechowywania po zakończeniu sezonu lub przed przechowywaniem przez dłużej niż 30 dni. Jeżeli paliwo jest przechowywane w zbiorniku dłużej niż 30 dni, wówczas lepkie cząsteczki mogą doprowadzić do zablokowania gaźnika. Ma to negatywny wpływ na działanie silnika.

Aby zapobiec powstawaniu lepkich cząsteczek podczas przechowywania, dodać stabilizator. Jeśli używana jest benzyna alkilowa, stabilizator nie jest wymagany. Jeżeli wykorzystywana jest standardowa benzyna, nie należy zastępować jej benzyną alkilową. Może to spowodować stwardnienie delikatnych części gumowych. Dodać stabilizator do paliwa znajdującego się w zbiorniku lub kanistrze przeznaczonym do przechowywania. Przestrzegać zawsze wskazówek producenta dotyczących proporcji mieszanki. Uruchomić silnik minimum na 10 minut po dodaniu stabilizatora, aż do momentu jego przepłynięcia do gaźnika.



OSTRZEŻENIE: Nie przechowywać produktu z paliwem w zbiorniku wewnątrz budynku lub w miejscach ze złym przepływem powietrza. Ryzyko pożaru, gdy opary paliwa znajdują się blisko otwartego ognia, iskier lub kontrolak na kotłach, grzejnikach i suszarkach.



OSTRZEŻENIE: Usunąć trawę, liście i inne łatwopalne materiały z produktu, aby zmniejszyć ryzyko pożaru. Przed rozpoczęciem przechowywania produktu poczekać na jego ostygnięcie.

- Wyczyścić produkt, patrz *Czyszczenie produktu na stronie 66*. Naprawić uszkodzenia powłoki malarskiej, aby zapobiec rdzewieniu.
- Sprawdzić produkt pod kątem zużytych lub uszkodzonych części i dokręcić luźne śruby i nakrętki.
- Wyjąć akumulator. Wyczyścić, w pełni naładować i przechowywać w chłodnym miejscu. Akumulator powinien być przechowywany w temperaturze powyżej zera, ale poniżej 10°C, co pozwoli zapewnić jego optymalną trwałość.
- Akumulator należy ładować co sześć miesięcy lub gdy napięcie spadnie poniżej 12,55 V.
- Wymienić olej silnikowy i zutylizować olej przepracowany.
- Opróżnić zbiornik paliwa. Uruchomić silnik i pozostawić włączony, aż do momentu opróżnienia gaźnika z paliwa.

Uwaga: po dodaniu stabilizatora nie opróżniać zbiornika paliwa ani gaźnika.

- Wykręć świece zapłonowe i wlej do każdego cylindra łyżkę stołową oleju silnikowego. Ręcznie obrócić wał silnika, aby nałać olej i przykręcić z powrotem świece zapłonowe.
- Nasmarować wszystkie smarowniczkę, przeguby i osie.
- Przechowywać produkt w czystym, suchym miejscu i przykrywać go dla dodatkowej ochrony.
- Plandeka umożliwiająca ochronę produktu podczas przechowywania lub transportu jest dostępna u dealera.

Utylizacja

- Substancje chemiczne mogą być niebezpieczne i nie mogą być wyrzucane do ziemi. Należy zawsze utylizować zużyte środki chemiczne w centrum serwisowym lub w odpowiednim punkcie utylizacji.
- Jeśli produkt jest zużyty, należy oddać go do sprzedawcy lub do odpowiedniego punktu recyklingu.
- Olej, filtry oleju, paliwo i akumulator mogą mieć negatywny wpływ na środowisko. Przestrzegać lokalnych wymogów dotyczących recyklingu oraz wszystkich innych obowiązujących przepisów.
- Nie wolno utylizować akumulatora jak zwykłego odpadu domowego.
- Należy odesłać akumulator do punktu serwisowego Husqvarna lub oddać do punktu utylizacji akumulatorów.

Dane techniczne

Dane techniczne

	R 318X	R 320X AWD
Wymiary	Patrz <i>Wymiary produktu na stronie 84.</i>	
Masa bez zespołu tnącego, przy pustych zbiornikach, kg	234	234
Wymiary opon	170/60-8	170/60-8
Ciśnienie w oponach, tył – przód, kPa / bar / PSI	60/0,6/8,5	60/0,6/8,5
Maks. nachylenie, stopnie °	10	10
Maks. masa sprzętu holowanego przy nachyleniu 10°, kg	125	125
Maks. dopuszczalna siła pionowa na drążku holowniczym, N/kg	250/25	250/25
Maks. dopuszczalna siła pozioma na drążku holowniczym, N/kg	220/22	220/22
Maksymalne obciążenie pokrywy silnika, kg	10	10
Silnik		
Marka/model	Husqvarna / HS 546AE	Husqvarna / HS 546AE
Nominalna moc wyjściowa silnika (kW) ¹⁶	10,3	10,3
Pojemność, cm ³	546	546
Maksymalne obroty silnika, obr/min	2900 +/- 100	2900 +/- 100
Maks. prędkość jazdy do przodu, km/h	9	9
Maks. prędkość jazdy do tyłu, km/h	6	8
Paliwo, min. liczba oktanowa benzyny bezołowiowej	91	91
Pojemność zbiornika, l	12	12
Olej silnikowy ¹⁷	Husqvarna SAE 30, Husqvarna SAE 5W-30 syntetyczny, Husqvarna SAE 10W-40	Husqvarna SAE 30, Husqvarna SAE 5W-30 syntetyczny, Husqvarna SAE 10W-40
Objętość oleju łącznie z filtrem, l	1,6	1,6
Objętość oleju bez filtra, l	1,5	1,5

¹⁶ Moc silnika podana jest jako średnia, wyjściowa moc znamionowa (przy podanych obrotach) dla typowego modelu produkowanego silnika zmierzonego wg normy SAE J1349/ISO1585. Silniki produkowane masowo mogą odbiegać od tej wartości. Aktualna moc wyjściowa zainstalowanego na maszynie silnika zależy będzie od prędkości obrotowej, warunków otoczenia oraz innych wartości.

¹⁷ Używać olejów silnikowych wyłącznie o jakości API SJ lub wyższej. Jeśli olej SAE-30 jest stosowany w temperaturze poniżej +5°C, istnieje ryzyko, że silnik nie będzie odpowiednio smarowany. Może to doprowadzić do uszkodzenia silnika. Informacje na temat prawidłowego poziomu oleju dla niskich temperatur można znaleźć w *Dane techniczne na stronie 81*. Zapoznać się z tabelą lepkości oleju umieszczoną w instrukcji obsługi silnika (jeżeli jest dołączona) i wybrać optymalną lepkość na podstawie przewidywanej temperatury zewnętrznej.

	R 318X	R 320X AWD
Rozruch silnika	Elektryczny rozrusznik 12 V	Elektryczny rozrusznik 12 V
Przekładnia		
Marka	Tuff Torq	Tuff Torq
Model	K46H	K574A/KTM10LB
Olej, klasa SF-CC ¹⁸	Husqvarna SAE 10W-30	Husqvarna SAE 10W-30
Objętość oleju, litry	2,1	5,6
Układ elektryczny		
Typ	12 V, z ujemnym uziemieniem	12 V, z ujemnym uziemieniem
Akumulator	12 V, 24 Ah	12 V, 24 Ah
Świeca zapłonowa	Husqvarna HQT-7	Husqvarna HQT-7
Odstęp między elektrodami, mm/cale	0,75/0,030	0,75/0,030
Reflektor	Podwójne diody LED	Podwójne diody LED
Światło tylne	–	Diody LED
Zespół tnący		
Typ	Combi 94	Combi 94
	Combi 103	Combi 103
	Combi 112	Combi 112

Poziom hałasu ¹⁹	R 318X	R 320X AWD
Zmierzony poziom mocy akustycznej, w dB(A)		
Combi 94	99	99
Combi 103	99	99
Combi 112	99	99
Poziom mocy akustycznej, gwarantowany dB(A)		
Combi 94	100	100
Combi 103	100	100
Combi 112	100	100

¹⁸ W celu zapewnienia najwyższej wydajności należy używać oleju przekładniowego Husqvarna SAE 10W-30. Jeśli olej Husqvarna nie jest dostępny, zalecamy stosowanie 10W-30 STOU. Nowa klasyfikacja to standard API GL-4.

¹⁹ Emisję hałasu do otoczenia zmierzono jako moc akustyczną (L_{WA}), zgodnie z dyrektywą Rady 2000/14/WE.

Poziomy głośności ²⁰	R 318X	R 320X AWD
Poziomy ciśnienia akustycznego przy uchu operatora, dB(A)		
Combi 94	84	84
Combi 103	84	84
Combi 112	84	84

Poziomy drgań ²¹	R 318X	R 320X AWD
Poziom wibracji na kole kierownicy, m/s ²	1,88	1,88
Poziom wibracji na fotelu, m/s ²	0,38	0,38

Zespół tnący	Combi 94	Combi 103	Combi 112
Szerokość koszenia, mm	940	1030	1120
Wysokość koszenia, 10 pozycji, mm	25–75	25–75	25–75
Masa, kg	44	49	52
Długość noża, mm	358	388	420
Nóż			
Numer produktu	579 65 25-10	504 18 82-10	544 18 81-10



OSTRZEŻENIE: Użycie zespołu tnącego nieprzeznaczonego do tego urządzenia może powodować wyrzucanie przedmiotów z dużą prędkością

i doprowadzić do poważnych obrażeń ciała. Nie wolno używać innych rodzajów zespołów tnących niż te, które zostały określone w niniejszej instrukcji obsługi.

²⁰ Poziom ciśnienia akustycznego zgodnie z normą EN ISO 5395. Odnotowane dane dla ciśnienia akustycznego mają typowe rozproszenie statystyczne (odchylenie standardowe) w wysokości 1,2 dB (A).

²¹ Poziom wibracji zgodnie z normą EN ISO 5395. Odnotowane dane dla poziomu wibracji mają typowy rozkład statystyczny (odchylenie standardowe) w wysokości 0,2 m/s² (kolo kierownicy) oraz 0,8 m/s² (fotel).

Wymiary produktu

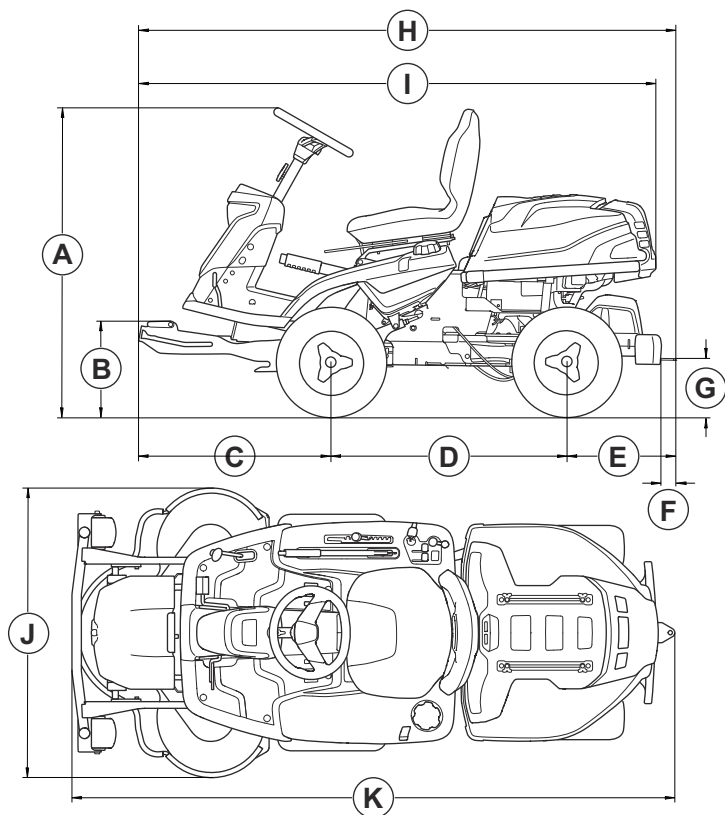

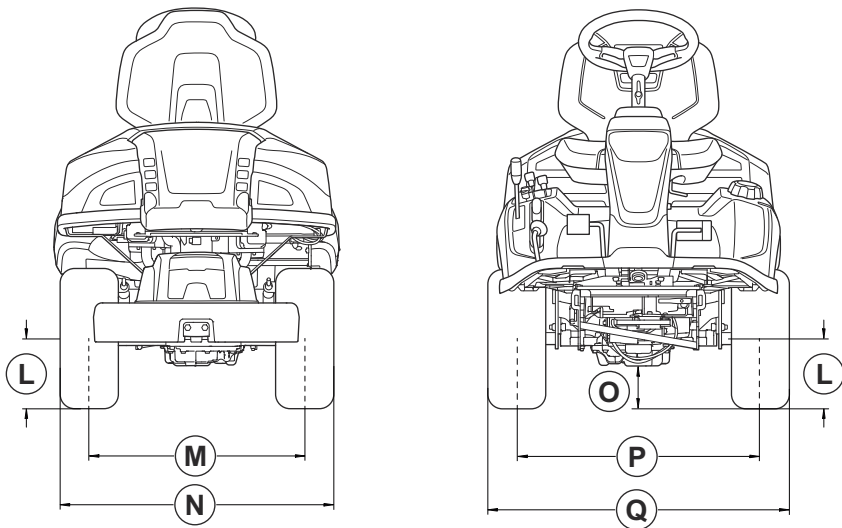

Wymiary, mm.					
A	1165	G	218	L	205
B	364	H	Bez przeciwwagi: 2008	M	627
C	727		Z przeciwwagą: 2024	N	799
D	887	I	Bez przeciwwagi: 1952		O
			Z przeciwwagą: 1968	R 320X AWD: 95	
E	Bez przeciwwagi: 394	J	Combi 94: 994	P	711
	Z przeciwwagą: 410		Combi 103: 1081		
			Combi 112: 1178		

Wymiary, mm.					
F	70	K	Combi 94:	Q	883
			Bez przeciwwagi:2243		
			Z przeciwwagą:2259		
			Combi 103:		
			Bez przeciwwagi:2253		
			Z przeciwwagą:2269		
			Combi 112:		
			Bez przeciwwagi:2253		
			Z przeciwwagą:2269		

Dane częstotliwości radiowej

	R 318X	R 320X AWD
Zakres częstotliwości, MHz	2402-2480	2402-2480
Moc wyjściowa ²² , dBm	-5.2	-5.2

Serwis

Serwis

Wykonywać coroczny przegląd w autoryzowanym centrum serwisowym, aby upewnić się, że produkt pracuje bezpiecznie i wydajnie w ciągu sezonu. Najlepszy czas na wykonanie serwisu lub remontu maszyny to okres poza sezonem.

W przypadku złożenia zamówienia na części zamienne należy podać odpowiednie informacje, takie jak rok zakupu, model, typ i numer seryjny.

Należy używać wyłącznie oryginalnych części zamiennych.

²² Zmierzona w zakresie 2440 MHz.

Deklaracja zgodności

Deklaracja zgodności UE

Firma Husqvarna AB, SE-561 82 Huskvarna,
SZWECJA, tel.: +46 36 146500, deklarujemy z pełną
odpowiedzialnością, że produkt:

Opis	Kosiarka samobieźna
Marka	Husqvarna
Typ/model	R 318X, R 320X AWD
Identyfikacja	Numery seryjne z roku 2024 i nowsze

spełnia wszystkie wymogi określone w odpowiednich
dyrektywach i przepisach UE:

Przepis	Opis
2006/42/WE	„w sprawie maszyn”
2014/53/UE	„dotycząca sprzętu radiowego”
2000/14/WE	„dotycząca emisji hałasu do środowiska”
2011/65/UE	„dotycząca ograniczenia użycia niektórych substancji niebezpiecznych w sprzęcie elektrycznym i elektronicznym”

oraz został zaprojektowany zgodnie z następującymi
zharmonizowanymi normami i specyfikacjami
technicznymi;

EN ISO 12100:2010

EN ISO 5395-1:2013/A1:2018

EN ISO 5395-3: 2013/A1:2017/A2:2018

EN ISO 14982:2009

EN ETSI 300 328 v.2.2.2

ETSI EN 301 489-1 V2.2.3

ETSI EN 301 489-17 V3.2.4

EN IEC 63000:2018

Jednostka notyfikowana: 0404, SMP Svensk
Maskinprovning AB, Box 4053, SE-904 03
Umeå, Szwecja zweryfikowało także zgodność
z załącznikiem VI dyrektywy Rady 2000/14/WE.

Informacje dotyczące emisji hałasu podano w rozdziale
Dane techniczne na stronie 81.

Huskvarna, 2025-01-17



Claes Losdal

Szef ds. Rozwoju Produkcji/Produkty ogrodowe

Husqvarna AB

Osoba odpowiedzialna za dokumentację techniczną



Zarejestrowane znaki handlowe

Nazwa handlowa *Bluetooth®* i logo są zastrzeżonymi
znakami towarowymi stanowiącymi własność *Bluetooth
SIG, inc.*. Każde wykorzystanie takich znaków przez
Husqvarna odbywa się w ramach umowy licencyjnej.

Obsah

Úvod.....	88	Přeprava, skladování a likvidace.....	121
Bezpečnost.....	94	Technické údaje.....	123
Montáž.....	99	Servis.....	128
Provoz.....	101	Prohlášení o shodě.....	129
Údržba.....	106	Registrované ochranné známky.....	129
Odstraňování problémů.....	118		

Úvod

Předprodejní servis a objednáací čísla

obdrželi podepsanou kopii dokumentu o předprodejním servisu.

Povšimněte si: U tohoto výrobku byl proveden předprodejní servis. Ujistěte se, že jste od prodejce

Kontaktní informace servisu Husqvarna:	
Tento návod k používání náleží k výrobku s následujícím objednáacím/výrobním číslem:	
/	
Motor:	
Převodovka:	

Popis výrobku

Modely R 318X a R 320X AWD jsou sekačky se sedící obsluhou. Pedály pro jízdu vpřed a vzad umožňují obsluhu plynule upravovat rychlost. Počítadlo hodin ukazuje, kolik hodin obsluha výrobek používala. Model R 320X AWD má pohon všech kol (AWD). Modely R 318X a R 320X AWD se používají s žacími ústrojími Combi a funkcí BioClip.

Doporučené použití

Výrobek je určen k sečení trávy na otevřené a rovné ploše u obytných domů a v zahradách. Chcete-li

používat výrobek k jiným činnostem, instalujte volitelné příslušenství. Další informace o dostupném příslušenství získáte u svého prodejce Husqvarna.

Pojištění výrobku

Pro svůj nový výrobek byste měli mít pojištění krytí. Pokud si nejste jisti, promluvte si se svou pojišťovnou. Doporučujeme komplexní pojištění, které zahrnuje třetí stranu, požár, poškození, krádež a odpovědnost.

Popis výrobku

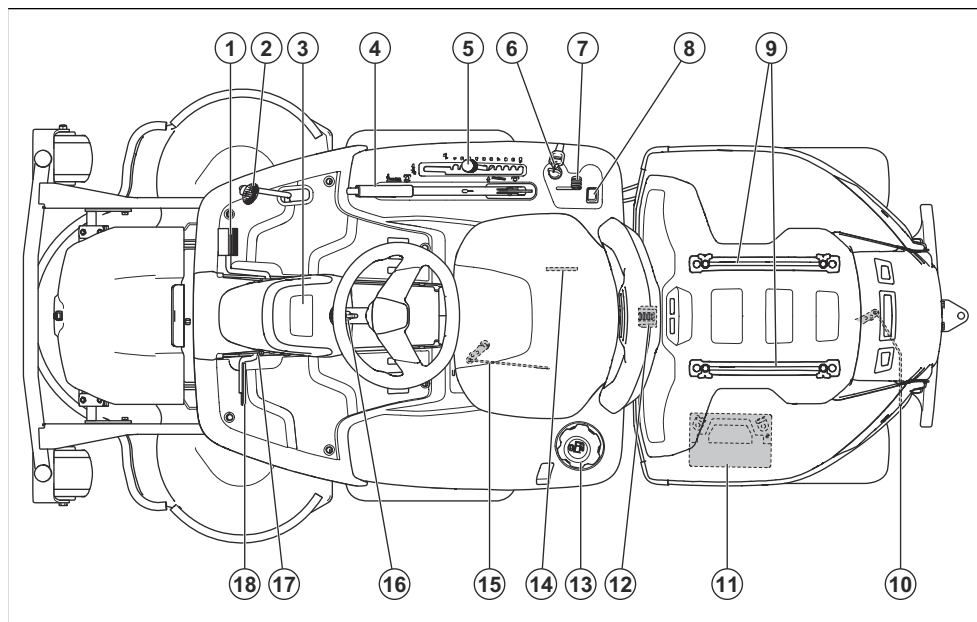

- | | |
|--|---|
| 1. Pedál pro jízdu vpřed | 11. Baterie |
| 2. Pedál pro jízdu vzad | 12. Zámek krytu |
| 3. Displej | 13. Víčko palivové nádrže |
| 4. Zvedací páka pro žací ústrojí | 14. Typový štítek se skenovatelným kódem |
| 5. Páka pro nastavení výšky sečení | 15. Páka pro zapojení či odpojení převodovky přední osy u výrobků s pohonem AWD |
| 6. Zámek zapalování/spínač světlometu | 16. Nastavení volantu |
| 7. Ovládání plynu | 17. Pojistné tlačítko pro parkovací brzdu |
| 8. Spínač dálkových světel | 18. Pedál parkovací brzdy |
| 9. Kolečnice | |
| 10. Páka pro zapojení či odpojení převodovky zadní osy | |

Přehled elektrického systému

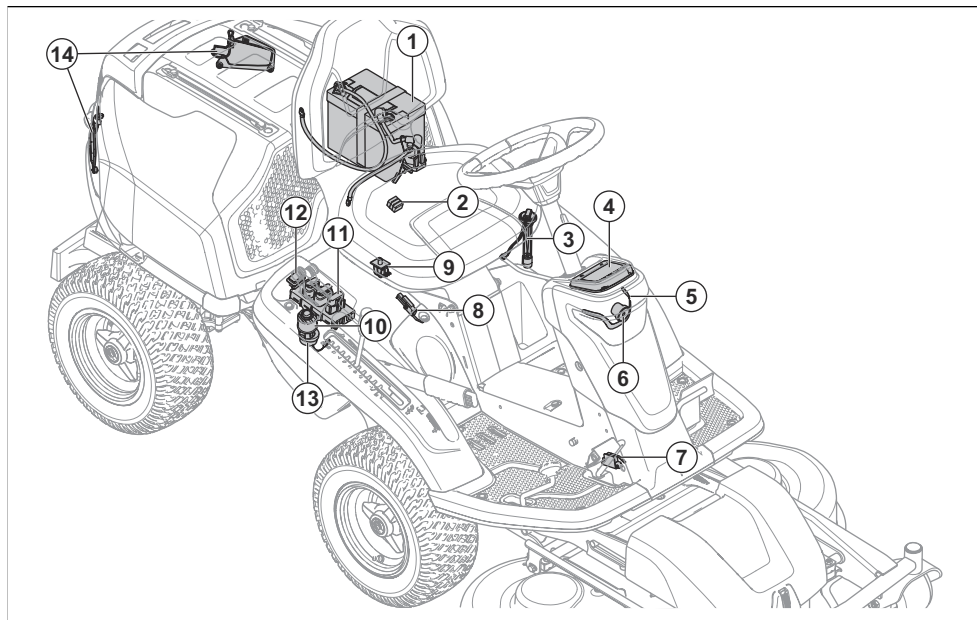

1. Baterie
2. Hlavní pojistka
3. Palivový snímač
4. Displej
5. Pracovní světlo
6. Dálkové světlo
7. Mikrospínač, parkovací brzda
8. Mikrospínač zvedací páky
9. Kontrola přítomnosti obsluhy (OPC)
10. Zámek zapalování/spínač světlometu
11. Řídicí modul sekačky
12. Spínač dálkových světel
13. Bzučák
14. Zadní LED světla

Řídicí modul sekačky

Výrobek je vybaven řídicím modulem sekačky, který obsluhu poskytuje informace o výrobku. Informace se zobrazují na přístrojovém panelu. Další informace naleznete v části *Displej na strani 92*.

Řídicí modul sekačky umožňuje servisnímu prodejci připojit se při provádění servisu k výrobku.

Husqvarna Connect

Výrobek je vybaven bezdrátovou technologií *Bluetooth®* a může se připojit k zařízením s nainstalovanou aplikací Husqvarna Connect. Husqvarna Connect je bezplatná

aplikace pro mobilní zařízení. Aplikace Husqvarna Connect dodá vašemu výrobku Husqvarna doplňkové funkce:

- Rozšířené informace o výrobku.
- Informace o dílech a servisu a nápověda pro tyto položky.

Světlomety a zadní světla

Světlomet se skládá z pracovních a dálkových světel. Zadní světla jsou obrysová světla. Otočte klíčkem zapalování do polohy světel, aby se rozsvítilo pracovní a zadní světlo. Toto světlo zůstane svítit 3 minuty po zastavení motoru.

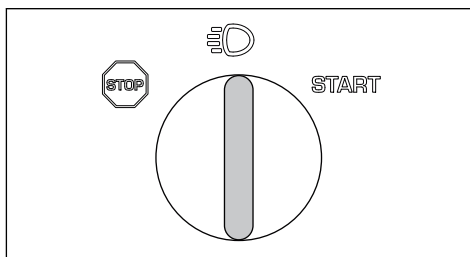

Stisknutím spínače (A) rozsvítíte nebo zhasnete dálková světla.

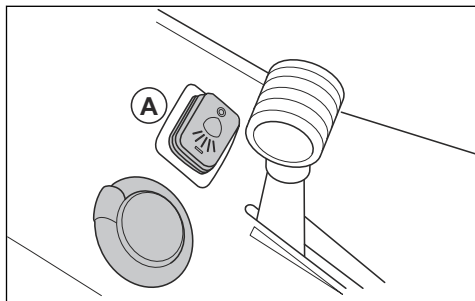

Když jsou rozsvícena pracovní a zadní světla, zobrazí se na displeji symbol světlometu (B). Když jsou rozsvícena dálková světla, zobrazí se na displeji vyplněný symbol světlometu (C).

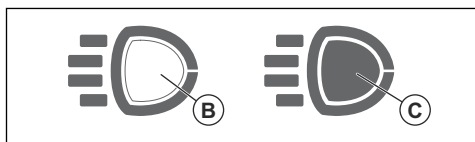

Počítadlo hodin

Výrobek má na displeji 2 počítadla hodin. Tato počítadla ukazují celkový počet hodin provozu motoru (A) a délku aktuální doby provozu motoru (B). Poslední číslice počítadla provozních hodin zobrazuje desetinu hodiny (6 minut).

Doba se zapnutým zapalováním, ale vypnutým motorem, se nezapočítává.

Povšimněte si: Počítadlo celkové doby provozu (A) zobrazuje pouze celé hodiny.

Povšimněte si: Provozní doba je doba, po kterou byl motor zapnut během jednoho dne. Nová doba provozu začíná, když je motor alespoň 6 h vypnutý.

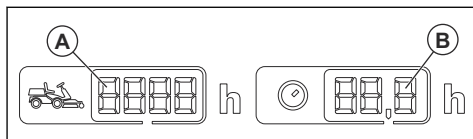

Kontrola přítomnosti obsluhy (OPC)

OPC se aktivuje poté, co se obsluha zvedne ze sedadla. Motor a pohon nožů se zastaví, pokud jsou nože zapojeny nebo pokud není použita parkovací brzda. Další informace naleznete v části *Podmínky pro start na straně 96*.

Pedály pro jízdu vpřed a vzad

Rychlost je možné plynule regulovat pomocí 2 pedálů. Levý pedál (A) se používá k pohybu vpřed a pravý pedál (B) k pohybu vzad. Výrobek při uvolnění pedálů zastaví.

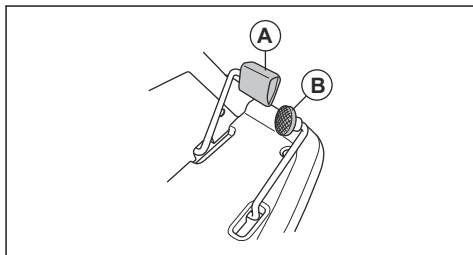

Žací ústrojí

Žací ústrojí tohoto výrobku je typu Combi s funkcí BioClip. Funkce BioClip umožňuje využití posečené trávy jako hnojiva. Žací ústrojí Combi lze také používat bez funkce BioClip. Bez funkce BioClip se tráva vyhazuje dozadu.

Displej

Displej na přístrojovém panelu zobrazuje informace o stavu výrobku.

Povšimněte si: Vzhled displeje se může u různých modelů lišit.

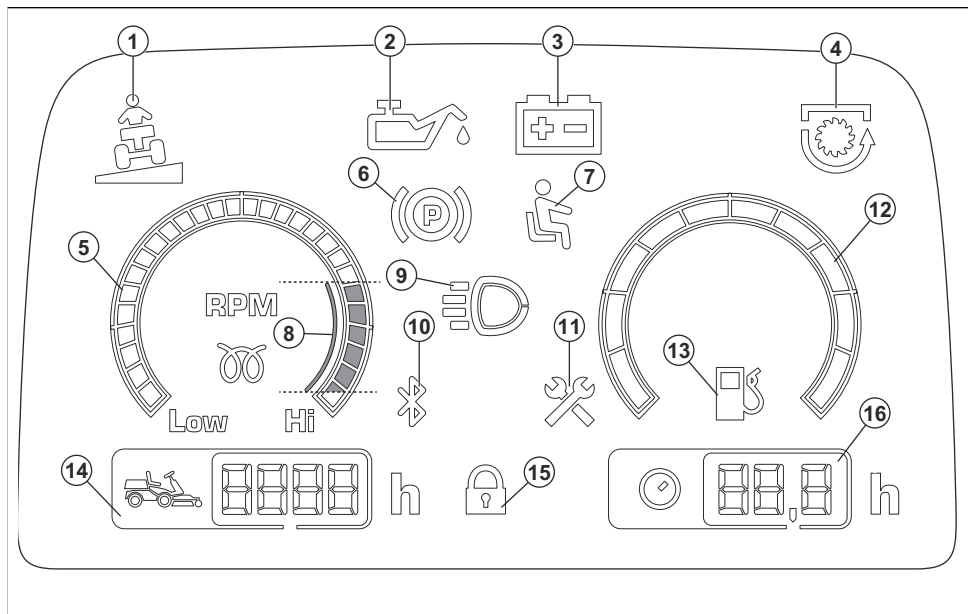

1. Kontrolka náklonu
2. Kontrolka tlaku oleje
3. Kontrolka stavu nabití baterie
4. Kontrolka vývodové hřídele
5. Otáčkoměr
6. Kontrolka parkovací brzdy
7. Kontrola přítomnosti obsluhy (OPC)
8. Doporučené otáčky motoru při práci s výrobkem
9. Kontrolka pracovního nebo dálkového světla
10. Bluetooth®
11. Servisní kontrolka
12. Palivoměr (pouze řada R400)
13. Kontrolka nízké hladiny paliva
14. Provozní čas celkem
15. Digitální zámek
16. Aktuální doba provozu

Symbols na výrobku



VAROVÁNÍ: Buďte opatrní a výrobek používejte správně. Tento výrobek může způsobit obsluhu a dalším osobám vážné zranění.



Pečlivě si prostudujte návod k použití a ujistěte se, že pokynům rozumíte, než tento výrobek budete používat.



Rotující nože. Udržujte části těla v bezpečné vzdálenosti.



Varování: rotující části. Udržujte části těla v bezpečné vzdálenosti.



Pozor na odmrštěné a odražené předměty.



Výrobek nikdy nepoužívejte, pokud jsou v blízkosti osoby, zejména děti, nebo zvířata.



Než začnete couvat, podívejte se dozadu.



Nikdy nesekejte trávu napříč svahem. Nesekejte trávu na svahu se sklonem větším než 10°. Další informace jsou uvedeny v části *Sečení trávy na svazích na strani 97*.



Nikdy na výrobku ani vybavení nepřevážíte žádné osoby.



Pohyb dopředu.

N

Neutrál.



Pohyb dozadu.



Parkovací brzda.



Tento výrobek vyhovuje příslušným směrnicím ES.



Štítek s emisími hluku do okolí podle směrnice a předpisů Evropské unie a Spojeného království a nařízení o regulaci hluku v australském Novém Jižním Walesu „Protection of the Environment Operations (Noise Control) Regulation 2017“. Garantovaná hladina akustického výkonu tohoto výrobku je uvedena v části *Technické údaje na strani 123* a na štítku.



Vždy používejte schválenou ochranu sluchu.



Vypněte motor.

START

Nastartujte motor.



Otáčky motoru – rychlé.



Otáčky motoru – pomalé.



Palivo.



Max. 10 % etanolu.



Výška sečení.



Servisní poloha pro páku nastavení výšky sečení.



Nože jsou zapojené.



Nože jsou odpojené.



Přepravní poloha pro žací ústrojí.



Provozní poloha pro žací ústrojí.



Zapojení a odpojení systému pohonu.



Hladina oleje.



Skenovatelný kód

Typový štítek s výrobním číslem. **yyyy** znamená rok výroby a **ww** znamená týden výroby.

Povšimněte si: Další symboly/štítky na výrobku se týkají certifikačních požadavků pro určité obchodní trhy.

Emise Euro V



VÝSTRAHA: Manipulace s motorem vede k zneplatnění typového schválení EU tohoto výrobku.

Poškození výrobku

Neneseme odpovědnost za poškození výrobku, pokud:

- byl výrobek nesprávně opraven.
- byl výrobek opraven pomocí součástí od jiného výrobce nebo součástí, které nejsou výrobcem schváleny.
- má výrobek příslušenství od jiného výrobce nebo příslušenství, které není výrobcem schváleno.
- výrobek nebyl opraven ve schváleném servisním středisku nebo schváleným odborníkem.

Podpora

Chcete-li získat podporu pro výrobek, přejděte do části Podpora na webu , kde najdete pokyny a příručky pro odstraňování problémů, nebo použijte samoobslužný portál Husqvarna a průvodce výrobky (je-li dostupný na vašem trhu). V případě dalších dotazů ohledně výrobku se obraťte na autorizovaný servis Husqvarna.

Bezpečnost

Definice týkající se bezpečnosti

Varování, upozornění a poznámky slouží jako upozornění na specifické důležité části návodu.



VÝSTRAHA: Používá se v případě nebezpečí úrazu nebo usmrcení obsluhy nebo okolních osob, pokud nejsou dodrženy pokyny uvedené v této příručce.



VAROVÁNÍ: Používá se v případě nebezpečí poškození výrobku, dalších materiálů či škod na majetku v blízkém okolí, pokud nejsou dodrženy pokyny uvedené v této příručce.



VÝSTRAHA: Tento výrobek vytváří během provozu elektromagnetické pole. Toto pole může za určitých okolností narušovat funkci aktivních či pasivních implantovaných lékařských přístrojů. Za účelem snížení rizika možného zranění nebo smrtelného úrazu doporučujeme osobám s implantovanými lékařskými přístroji poradit se před použitím výrobku s lékařem a s výrobcem implantovaného lékařského přístroje.



VÝSTRAHA: Před použitím výrobku si přečtěte následující varování.

Povšimněte si: Používá se k poskytnutí dalších informací, které jsou nezbytné v dané situaci.

Obecné bezpečnostní pokyny



VÝSTRAHA: Tento výrobek může amputovat ruce a nohy a odmršťovat předměty. Nedodržení bezpečnostních pokynů může vést k vážnému zranění nebo usmrcení.



VÝSTRAHA: Nepokračujte v používání výrobku, pokud je poškozené řezací zařízení. Poškozené řezací zařízení může odmrstit předměty, kterou mohou způsobit vážné zranění nebo usmrcení. Poškozené nože ihned vyměňte.

- Buďte stále opatrní a používejte zdravý rozum. Vyhnete se všem situacím, o kterých se domníváte, že jsou nad vaše možnosti. Pokud si nejste jisti, jak provozovat tento výrobek po přečtení návodu k používání, obraťte se na odborníka.
- Před spuštěním výrobku je nutné, abyste si pozorně přečetli návod k používání a pokyny na výrobku a porozuměli všem uvedeným informacím.
- Naučte se bezpečně používat výrobek a jeho ovládací prvky a naučte se výrobek rychle vypnout.
- Naučte se identifikovat bezpečnostní štítky.
- Udržujte výrobek čistý, aby bylo zajištěno, že jsou značky a nálepky čitelné.
- Mějte na paměti, že obsluha je odpovědná za nehody a škody vzniklé jiným osobám nebo na jejich majetku.
- Nepřepravujte žádné osoby. Výrobek musí používat pouze jedna osoba.

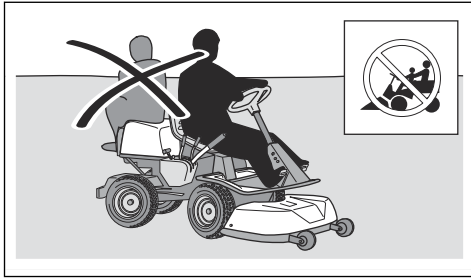

- Nenechávejte výrobek stát bez dozoru se spuštěným motorem. Před opuštěním výrobku vždy zastavte nože, použijte parkovací brzdou, vypněte motor a vytáhněte klíček zapalování.
- Výrobek používejte pouze za denního světla nebo za jiných dobrých světelných podmínek. Udržujte výrobek v bezpečné vzdálenosti od děr a dalších terénních nerovností. Uvědomte si další možná rizika.
- Nepoužívejte výrobek za nepříznivého počasí (např. za mlhy, deště, ve vlhkém nebo mokřím prostředí, za silného větru, velmi nízkých teplot, bouřky atd.).
- Najděte si a označte velké kameny a další pevné předměty, abyste do nich nenarazili.
- Odstraňte z prostoru předměty, jako jsou kameny, hračky, dráty apod., které by mohly být zachyceny nebo odmrštěny noži.

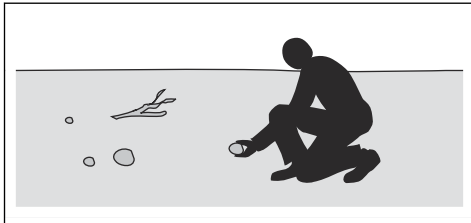

- Nenechte děti ani jiné osoby neoprávněné obsluhovat tento výrobek, aby jej používaly nebo na něm prováděly údržbu. Věk obsluhy může být upraven místními zákony.
- Zajistěte, aby se při spouštění motoru, zapínání pohonu nebo během jízdy nenacházel nikdo v blízkosti výrobku.
- Pokud sečete v blízkosti silnice nebo přejíždíte silnici, sledujte dopravní situaci.
- Nikdy výrobek nepoužívejte, když jste unavení, pod vlivem alkoholu či jiných drog nebo když užíváte léky, které mohou negativně ovlivnit váš zrak, odhad, koordinaci nebo úsudek.
- Vždy zaparkujte výrobek na rovině a vypněte motor.

Bezpečnostní pokyny ohledně dětí



VÝSTRAHA: Před použitím výrobku si přečtěte následující varování.

- Nebudete-li dbát na bezpečnost dětí v blízkosti výrobku, může dojít k vážným nehodám. Stroje a sečení trávy děti často přitahují. Je velmi pravděpodobné, že děti nezůstanou na místě, kde jste je naposledy viděli.
- Udržujte děti mimo prostor, který má být posečen. Zajistěte, aby na děti dohlížela dospělá osoba.
- Sledujte okolí a vypněte stroj, pokud děti vstoupí do pracovní oblasti. Velmi opatrně postupujte v blízkosti rohů, keřů, stromů nebo dalších objektů, které vám mohou bránit ve výhledu.
- Před sečením a během sečení při couvání se dívejte dozadu a dolů, aby bylo zajištěno, že nejsou v blízkosti výrobku malé děti.
- Nevozte děti na výrobku. Mohou spadnout a vážně se zranit nebo mohou bránit v bezpečném manévrování se strojem.
- Nenechte děti obsluhovat výrobek.

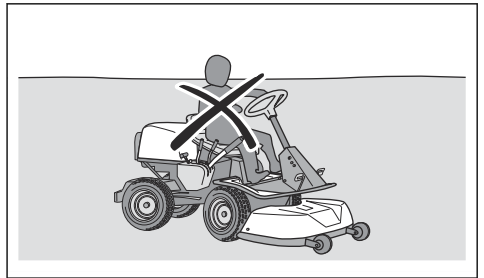

Bezpečnostní pokyny pro provoz



VÝSTRAHA: Nedotýkejte se motoru ani výfukového systému během nebo přímo po provozu. Motor a výfukový systém se během provozu značně zahřívají. Nebezpečí popálení, požáru a poškození majetku v blízkém okolí. Během provozu výrobku se držte dál od keřů a jiných objektů.



VÝSTRAHA: Před použitím výrobku si přečtěte následující varování.

- Před sečením a během sečení při couvání se dívejte za sebe a dolů. Dávejte pozor na velké i malé překážky.
- Před zatočením snižte rychlost.
- Před přejezdem ploch, které se nesekají, zastavte nože.



VAROVÁNÍ: Před použitím výrobku si přečtěte následující upozornění.

- Než začnete provozovat výrobek, odstraňte z přívodu studeného vzduchu k motoru trávu

a nečistoty. Pokud je zablokovaný přívod studeného vzduchu, hrozí riziko poškození motoru.

- Okolo kamenů a jiných větších objektů se pohybujte opatrně a zajistěte, aby do nich nože nenarazily.
- Nejezděte s výrobkem přes předměty. Vypněte a zkontrolujte výrobek a žací ústrojí, pokud jste přejeli přes objekt nebo do něj narazili. V případě potřeby před opětovným spuštěním proveďte opravy.

Osobní ochranné prostředky



VÝSTRAHA: Před použitím výrobku si přečtěte následující varování.

- Při použití výrobku je nutné používat schválené osobní ochranné prostředky. Osobní ochranné prostředky nemohou zcela eliminovat nebezpečí úrazu, ale v případě nehody pomáhají snížit míru poranění. Požádejte prodejce, aby vám pomohl vybrat správné vybavení.
- Vždy používejte schválenou ochranu sluchu. Dlouhodobé vystavování působení hluku může vést k trvalému poškození sluchu.
- Používejte odolnou obuv s protiskluzovou podrážkou. Doporučujeme používat obuv s ocelovými špičkami. Nepoužívejte otevřenou obuv ani nepracující naboso.

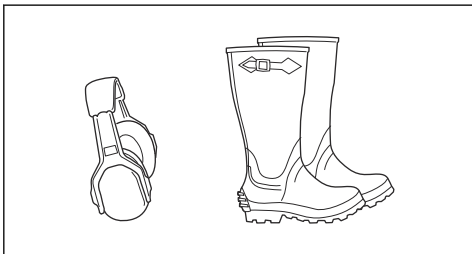

- Při určitých činnostech používejte ochranné rukavice, například při nasazování, prohlídce nebo čištění žacího ústrojí.
- Nenoste volné oblečení, šperky a další předměty, které by se mohly zachytit v pohybujících se dílech.
- Mějte poblíž lékárníčku a hasicí přístroj.

Bezpečnostní zařízení na produktu



VÝSTRAHA: Před použitím výrobku si přečtěte následující varování.

- Nepoužívejte výrobek s poškozenými bezpečnostními zařízeními nebo se zařízeními, která nefungují správně. Pravidelně kontrolujte bezpečnostní zařízení. Pokud jsou bezpečnostní zařízení poškozená, obraťte se na autorizovaný servis Husqvarna.

- Neprovádějte úpravy bezpečnostních zařízení. Nepoužívejte výrobek, pokud nejsou ochranné desky, ochranné kryty, bezpečnostní spínače nebo další ochranné prostředky připevněné nebo pokud jsou poškozené.

Kontrola zámku zapalování

- Kontrolu zapalování provedete spuštěním a vypnutím motoru. Viz *Nastartování motoru na strani 103* a *Vypnutí motoru na strani 104*.
- Zkontrolujte, zda se motor spustí, když otočíte klíčkem zapalování do polohy START.
- Zkontrolujte, zda se motor okamžitě zastaví, když otočíte klíčkem zapalování do polohy STOP.

Podmínky pro start

Pro start motoru jsou nutné tyto podmínky:

- Žací ústrojí je zvednuté a je zatažená parkovací brzda.

Motor je nutné zastavit v těchto situacích:

- Žací ústrojí je spuštěné a obsluha se zvedne ze sedadla.
- Žací ústrojí je zvednuté, není aktivována parkovací brzda a obsluha se zvedne ze sedadla.

Pokuste se nastartovat motor, když není splněna jedna z podmínek. Změňte podmínky a opakujte akci. Tuto kontrolu provádějte denně.

Kontrola pedálu pro jízdu vpřed a pedálu pro jízdu vzad

1. Nastartujte výrobek.
2. Zajistěte, aby pedály pro jízdu vpřed a vzad nebyly zablokované a bylo možné je volně ovládat.
3. Chcete-li se rozjet dopředu, opatrně sešlápněte pedál pro jízdu vpřed.
4. Brzdění se provádí uvolněním pedálu pro jízdu vpřed. Zkontrolujte, zda se při uvolnění pedálu pro jízdu vpřed aktivuje brzda.
5. Stejný postup proveďte u pedálu pro jízdu vzad.

Povšimněte si: Výrobek je vybaven brzdou, která se aktivuje při uvolnění pedálů. Chcete-li rychlost snížit rychleji, sešlápněte druhý pedál.

6. Ujistěte se, že se výrobek nepohybuje, když nejsou sešlápnuty pedály pro jízdu vpřed a vzad.

Parkovací brzda



VÝSTRAHA: Pokud parkovací brzda nefunguje, výrobek se může uvést do pohybu a způsobit zranění nebo jiné škody. Zajistěte pravidelnou kontrolu a seřízení parkovací brzdy.

Další informace jsou uvedeny v části *Kontrola parkovací brzdy na strani 110*.

Tlumič výfuku

Tlumič výfuku je určen k omezení úrovně hluku na minimum a k usměrnění výfukových plynů směrem od obsluhy.

Nepoužívejte výrobek bez tlumiče výfuku nebo s poškozeným tlumičem. Poškozený tlumič zvyšuje úroveň hluku a nebezpečí požáru.



VÝSTRAHA: Tlumič výfuku je během provozu a po použití velmi horký, i když motor pracuje na volnoběžné otáčce. Aby se zabránilo požáru, dbejte zvýšené opatrnosti v blízkosti hořlavých materiálů a plynů.

Kontrola tlumiče výfuku

- Pravidelně kontrolujte tlumič výfuku, aby bylo zajištěno, že je řádně upevněný a že není poškozený.

Ochranné kryty

Chybějící nebo poškozené ochranné kryty zvyšují nebezpečí poranění od pohybujících se dílů a horkých povrchů. Než začnete používat výrobek, zkontrolujte ochranné kryty. Ochranné kryty musí být správně upevněné a nesmí mít praskliny či jiná poškození. Vyměňte vadné kryty.

Sečení trávy na svazích



VÝSTRAHA: Před použitím výrobku si přečtěte následující varování.

- Při sečení trávy na svazích se zvyšuje riziko, že nebudete mít výrobek pod kontrolou a že se převrátí. Může dojít k zranění nebo smrti. Na svazích je nezbytné sekat trávu opatrně. Pokud nelze do svahu couvat nebo pokud se na něm necítíte jistě, nesekejte na něm.
- Odstraňte kameny, větve a jiné překážky.
- Sekajte po spádnici, nikoli po vrstevnici.
- Nesekejte směrem ze svahu se zdviženým žacím ústrojím.
- Nepoužívejte výrobek na svahu se sklonem větším než 10°.

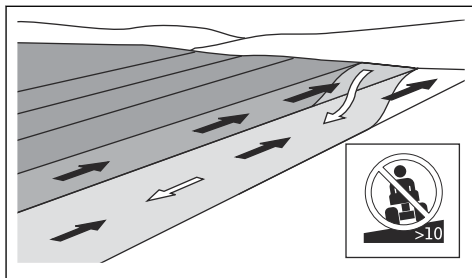

- Na svahu nestartujte ani nezastavujte.
- Na svazích se pohybujte pomalu.
- Neprovádějte náhlé změny v rychlosti a směru.
- Nezatáčejte více, než je nezbytné. Při sjíždění svahu zatáčejte pomalu a plynule. Pohybujte se malou rychlostí. Otáčejte kola opatrně.
- Sledujte terén a nepřejíždějte vyjeté koleje, díry a vyvýšeniny. Na nerovném terénu hrozí větší nebezpečí převrácení výrobku. Vysoká tráva může překážky skrýt.
- Nesekejte trávu v blízkosti okrajů, děr a příkrých břehů. Výrobek se může náhle převrátit, pokud se kola pohybují na okraji prudkého svahu nebo jámy nebo pokud kola ztratí kontakt se zemí. Pokud výrobek spadne do vody, hrozí nebezpečí utonutí.

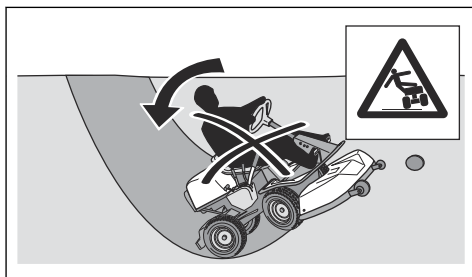

- Nesečte mokrou trávu. Je kluzká a pneumatiky mohou ztratit přilnavost a výrobek může dostat smyk.
- Nepokládejte nohu na zem při pokusu udržet výrobek více stabilní.
- Pokud je připojeno příslušenství nebo jiné předměty, které mohou zhoršit stabilitu výrobku, jezděte opatrně.
- Chcete-li, aby byl produkt stabilnější, připevněte vyvažovací závaží nebo protizávaží. Další informace získáte u svého prodejce. Na R 320X AWD použijte protizávaží, protože vyvažovací závaží nelze na produkty AWD použít.

Bezpečnost při vlečení

- Používejte pouze vlečené zařízení schválené společností Husqvarna.
- Zařízení připevněte pomocí tažné tyče.

- Nevlečte zařízení těžší, než je maximální povolená hmotnost vlečeného zařízení. Viz část *Technické údaje na strani 123*.

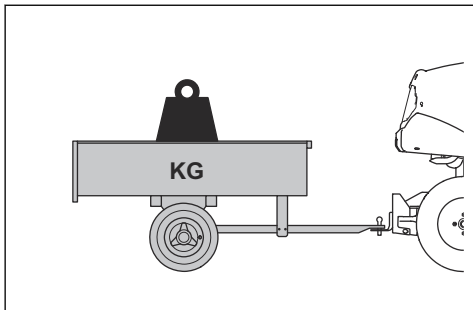

- Při vlečení zařízení se ujistěte, že se v blízkosti výrobku nenacházejí žádné další osoby.
- Buďte opatrní při tažení zařízení na svazích nebo v náročném terénu.
- Při vlečení zařízení jezděte s výrobkem nízkou rychlostí.

Bezpečnost při manipulaci s palivem



VÝSTRAHA: Při manipulaci s palivem dbejte zvýšené opatrnosti. Je velmi hořlavé a může způsobit zranění a škody na majetku.



VÝSTRAHA: Před použitím výrobku si přečtěte následující varování.

- Palivovou nádrž nedoplňujte v uzavřených prostorech.
- Benzín a jeho výpary jsou jedovaté a velmi hořlavé. Při manipulaci s benzínem zamezte zranění a požáru.
- Při spuštění motoru neotvírejte víčko palivové nádrže a nedoplňujte palivovou nádrž.
- Před doplňováním paliva nechte motor vychladnout.
- Při manipulaci s palivem nekuřte.
- Nedoplňujte palivo v blízkosti jisker a otevřeného ohně.
- Pokud je palivový systém netěsný, nestartujte motor, dokud nebudou netěsnosti opraveny.
- Nedoplňujte palivo nad doporučenou hladinu paliva. Teplo z motoru a slunce podporují expanzi paliva a palivo může přetéci, pokud je nádrž příliš naplněná.
- Nedoplňujte nadměrné množství. Pokud vylijete palivo na výrobek, utřete jej a počkejte až se vypaří; teprve poté stroj nastartujte. Pokud si potřísníte oblečení, převlékněte se.
- Palivo skladujte pouze ve schválených nádobách.

- Skladujte výrobek a palivo takovým způsobem, aby bylo eliminováno nebezpečí úniku paliva nebo výparů, které mohou způsobit škody.
- Palivo vypouštějte venku do schváleného kanystru v dostatečné vzdálenosti od otevřeného ohně.

Bezpečnostní pokyny týkající se baterií



VÝSTRAHA: Poškozená baterie může způsobit výbuch a zranění. Pokud je baterie deformovaná nebo poškozená, obraťte se na autorizovaný servis Husqvarna.



VÝSTRAHA: Před použitím výrobku si přečtěte následující varování.



VÝSTRAHA: Při nabíjení nebo výměně baterie mohou vznikat jiskry. To může vést k výbuchu baterie, vzniku požáru nebo poranění očí. Jiskry nemohou vznikat, když je zemnicí kabel baterie odpojen.

- V blízkosti baterií používejte ochranné brýle.
- Uchovávejte baterii mimo dosah dětí.
- Použité baterie řádně zlikvidujte. Viz část *Likvidace na strani 122*.

Dodržujte následující pokyny pro prevenci nehod v souvislosti s jiskrami:

- V blízkosti baterie nenoste hodinky, šperky ani jiné kovové předměty.
- Zkontrolujte, zda je víčko nádrže řádně připevněné.
- Neuchovávejte hořlavé kapaliny v otevřených nádobách.
- Při nabíjení baterie udržujte hořlavé materiály ve vzdálenosti alespoň 1 m.
- Nepracujte na obvodu startéru v blízkosti rozlitého paliva.
- Z baterie mohou vycházet výbušné plyny. V blízkosti baterie nekuřte. Udržujte baterii v bezpečné vzdálenosti od otevřeného ohně a jisker.
- Zemnicí kabel baterie odpojte jako první a připojte jako poslední.
- Vyvarujte se zkratu při použití nářadí.
- Nepoužívejte spojený přípojek relé startéru nakrátko k spuštění startéru.

Při nabíjení baterie dodržujte následující pokyny:

- Baterii nabíjejte v prostoru s dobrým prouděním vzduchu.
- Nabíjejte baterii při napětí 12 V po dobu minimálně 4 hodin. Používejte nabíječku Husqvarna.
- Zkontrolujte, zda má nabíječka stejné napětí jako baterie.
- Pokud teplota baterie překročí 45 °C, zastavte nabíjení.

Bezpečnost při přepravě

- Při přepravě výrobku používejte schválené přepravní vozidlo.
- Výrobek je těžký a může způsobit zranění rozdrcením částí těla. Při nakládání a vykládání výrobku na vozidlo nebo přívěs dbejte zvýšené opatrnosti.
- Přeprava výrobku může být omezena národními nebo místními předpisy trhu.
- Za bezpečné upevnění výrobku během přepravy zodpovídá obsluha přepravního vozidla. Viz část *Přeprava na strani 121*.

Bezpečnostní pokyny pro údržbu



VÝSTRAHA: Výrobek je těžký a může způsobit úraz nebo poškodit majetek nebo blízké okolí. Neprovádějte údržbu na motoru nebo žacího ústrojí, pokud nejsou splněny následující podmínky:

- Motor je vypnutý.
- Výrobek je zaparkován na rovné ploše.
- Je zapnutá parkovací brzda.
- Je vytažený klíček zapařování.
- Je odpojené žací ústrojí.
- Ze svíček je odmontován kabel zapařování.



VÝSTRAHA: Výfukové plyny obsahují oxid uhelnatý, jedovatý a velmi nebezpečný plyn bez zápachu. Nenechávejte výrobek spuštěný v uzavřených prostorech nebo prostorech s nedostatečným prouděním vzduchu.



VÝSTRAHA: Před použitím výrobku si přečtěte následující varování.

- Pro zajištění nejlepšího výkonu a bezpečnosti pravidelně provádějte údržbu výrobku podle plánu údržby. Viz *Plán údržby na strani 106*.
- Elektrické součásti mohou způsobit úraz elektrickým proudem. Při spuštěném motoru se nedotýkejte kabelů. Neprovádějte zkoušku systému zapařování pomocí prstů.
- Nestartujte motor s demontovanými ochrannými kryty. Pohybující se nebo horké díly mohou způsobit velmi nebezpečné poranění.
- Před prováděním údržby poblíž motoru nechte výrobek vychladnout.
- Nože jsou ostré a mohou způsobit řezná zranění. Před manipulací s noži je omotejte ochranným materiálem nebo použijte ochranné rukavice.
- Při čištění vždy uveďte žací ústrojí do servisní polohy. Neparkujte výrobek poblíž okraje příkopu nebo svahu, abyste získali přístup k žacímu ústrojí.



VAROVÁNÍ: Před použitím výrobku si přečtěte následující upozornění.

- Neprotáčejte motor, pokud je vyjmutá zapařovací svíčka nebo odpojený kabel zapařování.
- Zkontrolujte, zda jsou všechny matice a šrouby řádně utažené a zda je vybavení v dobrém stavu.
- Neměňte nastavení omezovačů. V případě příliš vysokých otáček motoru může dojít k poškození součástí výrobku. Informace o nejvyšších povolených otáčkách motoru naleznete v části *Technické údaje na strani 123*.
- Výrobek byl schválen pouze se zařízením, která dodal nebo doporučil výrobce.

Montáž

Úvod



VÝSTRAHA: Napínací pružina hnacího řemene může prasknout a způsobit zranění. Při montáži a demontáži žacího ústrojí používejte ochranné brýle.

Přečtěte si pozorně montážní pokyny uvedené v návodu k používání. Štítek na vnitřní straně předního krytu výrobku také ukazuje postup montáže a demontáže žacího ústrojí.

Montáž žacího ústrojí

1. Zaparkujte výrobek na rovné ploše.

2. Zatáhněte parkovací brzdu.
3. Nastavte páku pro nastavení výšky sečení do servisní polohy.
4. Nastavte zvedací páku žacího ústrojí do sekací polohy.

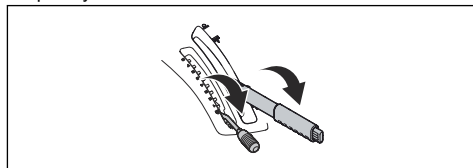

5. Umístěte hnací řemen podle obrázku, aby se při montáži žacího ústrojí nezachytil a nepřetrhnul.

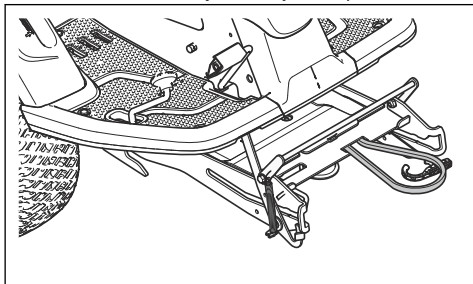

6. Zatláče rám ústrojí dolů. Zvedněte servisní pojistku do svislé polohy

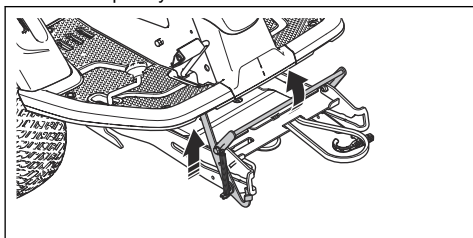

VÝSTRAHA: Pokud nebudete postupovat obezřetně, může zajišťovací mechanismus způsobit zranění prstů. Umístěte servisní pojistku do zcela svislé polohy, přidržete přední okraj žacího ústrojí dvěma rukama a proveďte postup uvedený v dalším kroku.

7. Zvedněte přední okraj žacího ústrojí a posuňte jej na rám ústrojí. Kolíky na žacím ústrojí, jeden na každé straně, musí zapadnout do drážek na rámu ústrojí. Servisní pojistka se automaticky uvolní.

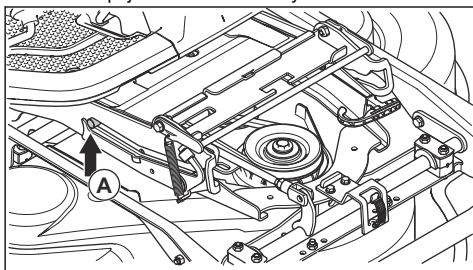

8. Zvedněte podpěru výšky sečení z držáku podpěry a vložte ji do otvoru pro podpěru výšky sečení (A).

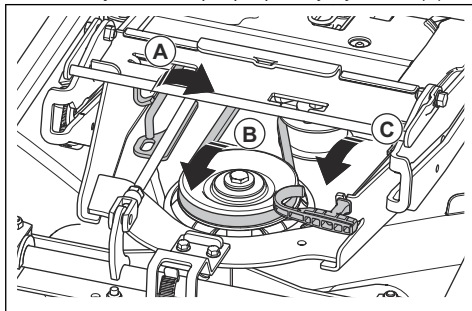

9. Nasaďte hnací řemen okolo napínacího kola (B).
10. Vložte pružinu do držáku pružiny (C).
11. Nastavte zvedací páku pro žací ústrojí do zajištěné polohy. Hnací ústrojí se zvedne.

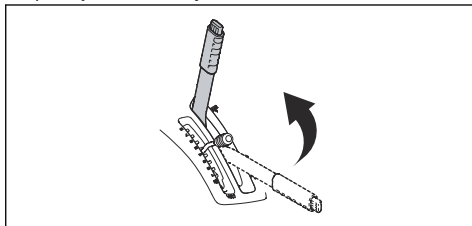

12. Namontujte přední kryt.

Demontáž žacího ústrojí

1. Proveďte kroky 1-4 uvedené v části *Montáž žacího ústrojí na strani 99*.
2. Uvolněte sponu na předním krytu pomocí nástroje připevněného ke klíčku zapalování a sejmete kryt.

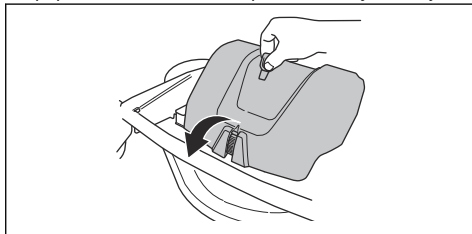

3. Uvolněte napnutí na napínacím kole hnacího řemenu. (A)

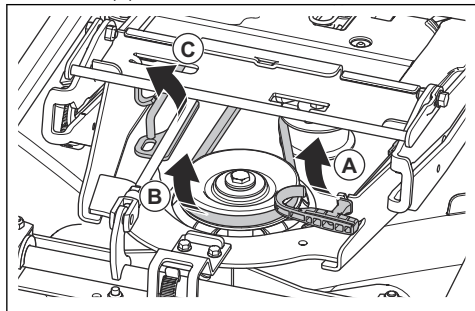

4. Přidržte rukojeť pružiny levou rukou a pravou rukou sundejte hnací řemen.
5. Vytáhněte hnací řemen dozadu pod výrobek. Nenasazujte držák řemene (B).
6. Vložte rukojeť pružiny do držáku pružiny, aby se zabránilo pádu pružiny.
7. Zvedněte podpěru výšky sečení a vložte ji do držáku pro podpěru výšky sečení (C).
8. Podržte přední okraj žacího ústrojí oběma rukama a tahejte, dokud se nezastaví.

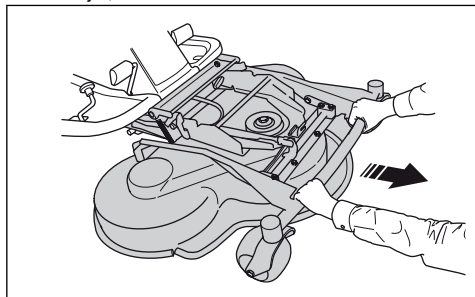

9. Zvedněte servisní pojistku do svislé polohy

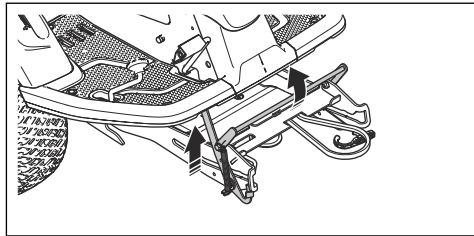

VÝSTRAHA: Pokud nebudete postupovat obezřetně, může zajišťovací mechanismus způsobit zranění prstů. Podržte přední okraj žacího ústrojí oběma rukama a pokračujte k dalšímu kroku.

10. Zvedněte přední část žacího ústrojí, dokud se servisní pojistka nedotkne rámu a vytáhněte žací ústrojí ven.

Provoz

Úvod



VÝSTRAHA: Před používáním produktu je třeba, abyste si přečetli a porozuměli kapitole o bezpečnosti.

Jak začít používat aplikaci Husqvarna Connect

1. Stáhněte si aplikaci Husqvarna Connect do svého mobilního zařízení.
2. V aplikaci Husqvarna Connect se zaregistrujte.
3. Při připojování a registraci výrobku postupujte podle pokynů v aplikaci Husqvarna Connect.

Povšimněte si: Aplikace Husqvarna Connect není dostupná ke stažení na všech trzích. Další informace získáte u svého prodejce poskytujícího servis.

Doplňování paliva



VÝSTRAHA: Benzín je velmi vznětlivý. Palivo doplňujte opatrně ve venkovním prostoru, viz část *Bezpečnost při manipulaci s palivem na strani 98*.



VÝSTRAHA: Nepoužívejte palivovou nádrž jako podpěru.



VAROVÁNÍ: Používání nesprávného typu paliva může vést k poškození motoru.

Motor je poháněn benzinem s minimálním oktanovým číslem 91 RON (87 AKI), který se nemíchá s olejem. Doporučujeme používat biologicky odbouratelný alkylátový benzin. Nepoužívejte benzin, který obsahuje více než 10 % etanolu.

- Před každým použitím zkontrolujte hladinu paliva a v případě potřeby ji doplňte.
- Nenaplňujte palivovou nádrž na maximum. Udržujte minimálně 2,5 cm místa od plného naplnění.

Seřízení sedadla



VÝSTRAHA: Neupravujte nastavení sedadla během obsluhy výrobku.

1. Chcete-li posunout sedadlo dopředu nebo dozadu, položte nohy na opěrky nohou.
2. Zvedněte páku pod předním okrajem sedadla a nastavte sedadlo do správné polohy.

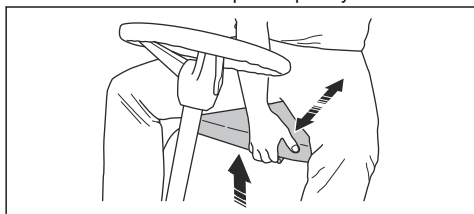

Úprava výšky volantu



VÝSTRAHA: Výšku volantu neupravujte během obsluhy výrobku.

1. Povolte knoflík otáčením proti směru hodinových ručiček.

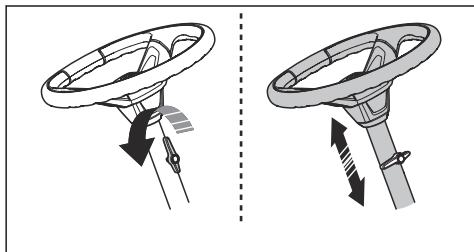

2. Upravte výšku volantu.
3. Dotáhněte knoflík otáčením ve směru hodinových ručiček.



VAROVÁNÍ: Dlouhý konec knoflíku musí směřovat nahoru.

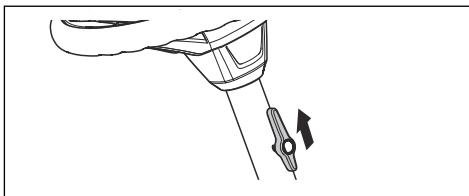

Zapojení a odpojení systému pohonu

Chcete-li pohybovat výrobkem s vypnutým motorem, musí být odpojený systém pohonu. Pokud chcete odpojit pohon osy, zcela vytáhněte páku systému pohonu. Chcete-li zapojit pohon osy, zcela zatlačte páku systému pohonu dovnitř. Nepoužívejte střední polohy.

Páka systému pohonu pro model R 318X se nachází za levým zadním kolem. Model R 320X AWD má jednu páku systému pohonu přední osy a jednu pro zadní osu. Páka systému pohonu zadní osy se nachází za levým zadním kolem.

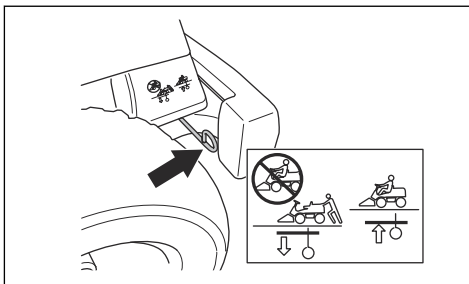

Páka systému pohonu přední osy modelu R 320X AWD se nachází za levým předním kolem.

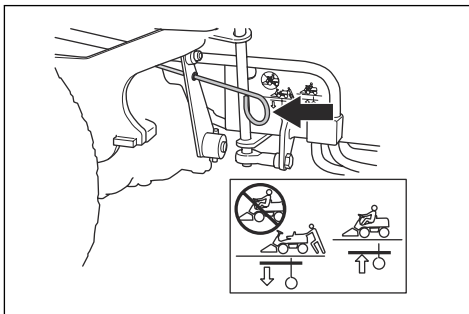

Zvednutí a spuštění žacího ústrojí

Chcete-li zvednout žací ústrojí do přepravní polohy, vytáhněte zvedací páku dozadu. Pokud je motor spuštěný, nože se automaticky přestanou otáčet.

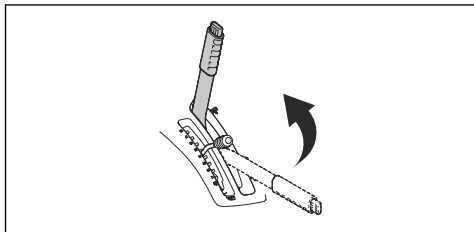

Chcete-li spustit žací ústrojí do sekací polohy, stiskněte pojistné tlačítko a posuňte zvedací páku dopředu. Pokud je motor spuštěný, nože se automaticky začnou otáčet.

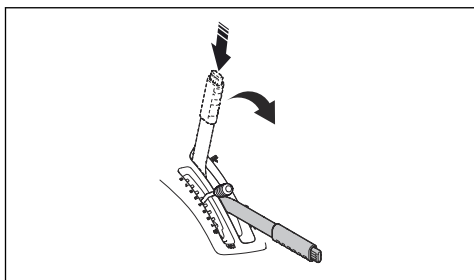

Aktivace a deaktivace parkovací brzdy

1. Sešlápněte pedál parkovací brzdy (1).
2. Stiskněte a podržte pojistné tlačítko (2).

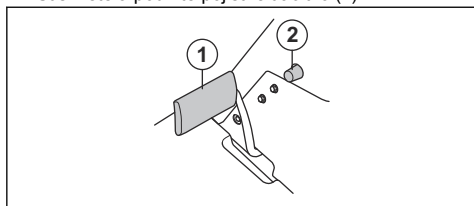

3. Držte tlačítko stisknuté a uvolněte pedál parkovací brzdy.
4. Parkovací brzdu uvolníte opětovným stisknutím pedálu parkovací brzdy.

Nastartování motoru

1. Zkontrolujte, zda je systém pohonu zapojený, viz *Zapojení a odpojení systému pohonu na strani 102*.

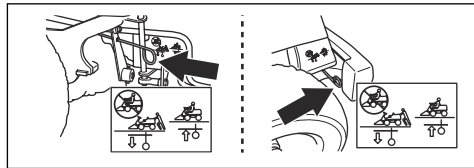

2. Zdvihněte žací ústrojí a aktivujte parkovací brzdu.

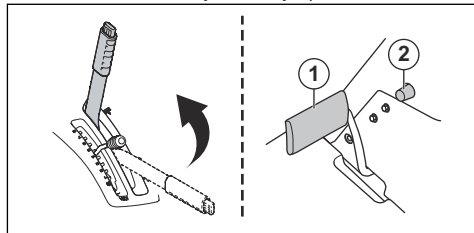

3. Otočte klíčkem zapalování do startovací polohy.

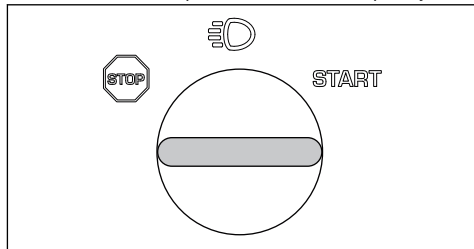

4. Po nastartování motoru klíček zapalování ihned uvolněte do neutrální polohy.

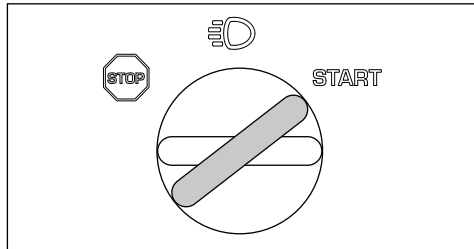

Povšimněte si: Nezapínejte startér na déle než 5 sekund. Pokud motor nespustíte, před dalším pokusem počkejte 15 sekund.

- Otočte klíčkem do polohy světel, aby se rozsvítily světlomety a zadní světla.

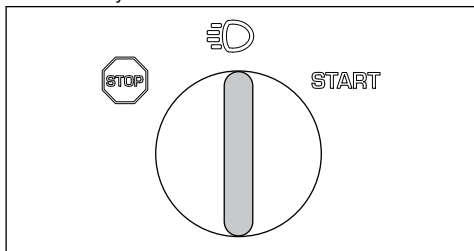

- Nechte motor běžet na půl plynu (B) asi 3 až 5 minut, než jej začnete více zatěžovat.
- Zatlačte ovládání plynu do polohy plného plynu (C).

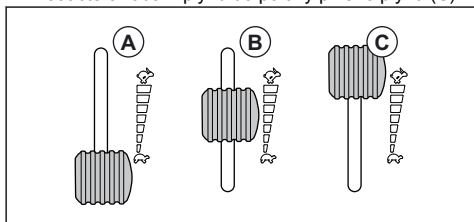

Povšimněte si: Zapojení nožů při plných otáčkách motoru způsobuje nápor na hnací řemen. Nepoužívejte plný plyn, dokud není žací ústrojí spuštěno do sekací polohy.

Obsluha výrobku

- Nastartujte motor.
- Sešlápnutím a uvolněním pedálu parkovací brzdy uvolníte parkovací brzdou.

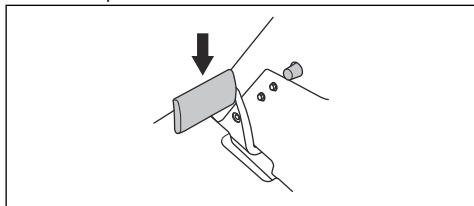

- Opatrně sešlápněte jeden z rychlostních pedálů. Rychlost se zvyšuje s tím, do jaké míry pedál sešlápněte. Použijte pedál (1) k pohybu vpřed a pedál (2) k pohybu vzad.

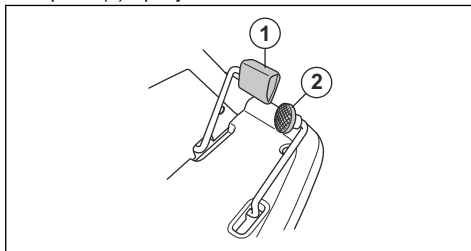

- Uvolněním pedálu zabrzdíte.
- Pákou pro nastavení výšky sečení nastavte výšku sečení (1-10).

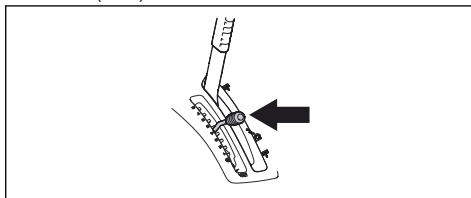

- Stiskněte pojistné tlačítko na zvedací páce žacího ústrojí a spusťte jej do sekací polohy.

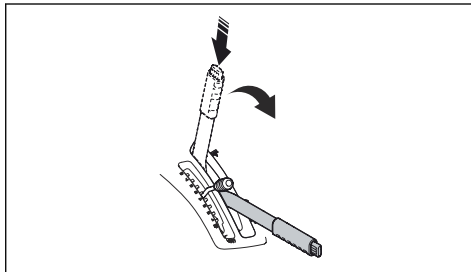

Vypnutí motoru

- Vytáhnutím zvedací páky pro žací ústrojí dozadu do zajištěné polohy zvednete žací ústrojí nahoru. Nože se přestanou otáčet.

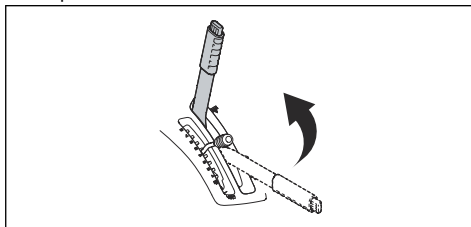

2. Otočte klíčkem zapalování do polohy STOP.

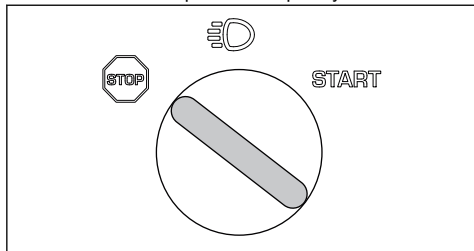

3. Po zastavení výrobku použijte parkovací brzdou.

Jak docílit dobrých výsledků sečení

- Pro zajištění nejlepšího výkonu pravidelně provádějte údržbu výrobku podle plánu údržby. Další informace jsou uvedeny v části *Plán údržby na straně 106*.
- Nesekejte na mokřém trávníku. Při sečení mokré trávy mohou být výsledky sečení špatné.
- Začněte s vysokým nastavením výšky sečení a postupně ji snižujte.
- Sečte při vysokých otáčkách nožů (nejvyšší povolené otáčky motoru najdete v části *Technické údaje na straně 123*). Jedte s výrobkem dopředu nízkou rychlostí. Pokud není tráva příliš vysoká a hustá, můžete dosáhnout dobrých výsledků také sečením při vyšší rychlosti.
- Sečte trávu po nepravidelné dráze.
- Chcete-li dosáhnout nejlepších výsledků, sečte trávu často a používejte funkci BioClip.

Upevnění nákladu na kryt motoru

Výrobek má na krytu motoru kolejnice a kolejnicové úchyty k upevnění nákladu.

1. Nastavte úchyty podle nákladu.

- a) Povolte šroub a podle potřeby posuňte úchyt na kolejnici dopředu nebo dozadu.

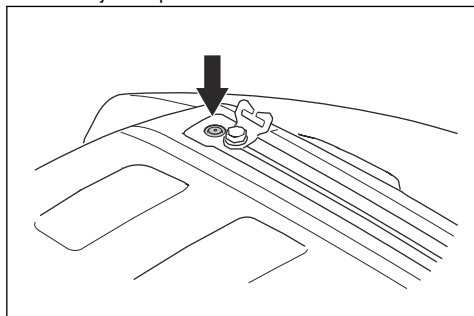

b) Dotáhněte šroub.

2. Provlákněte popruh otvorem v úchytu (A).

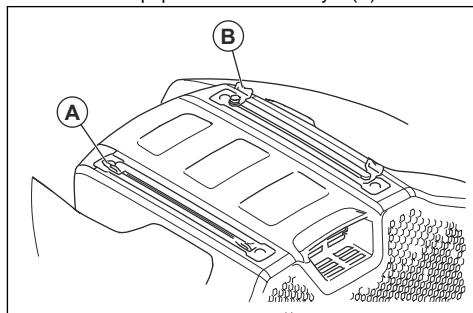

3. Provlákněte popruh otvorem v úchytu (B) na protější straně.

4. Pomocí úchytů a popruhů upevněte náklad.



VAROVÁNÍ: Kolejnice nepřetěžujte. Další informace jsou uvedeny v části *Technické údaje na straně 123*.

Údržba

Úvod

Plán údržby



VÝSTRAHA: Před prováděním jakékoli údržby je třeba, abyste si přečetli a porozuměli kapitole bezpečnosti.

Před použitím

Zkontrolujte, zda nedochází k úniku paliva nebo oleje.

Vyčistěte výrobek. Další informace jsou uvedeny v části *Čištění výrobku na strani 108*.

Vyčistěte vnitřní povrchy žacího ústrojí. Další informace jsou uvedeny v části *Čištění výrobku na strani 108*.

Vyčistěte motor a tlumič výfuku. Další informace jsou uvedeny v části *Čištění motoru a tlumiče výfuku na strani 108*.

Zkontrolujte, zda není přívod studeného vzduchu k motoru ucpaný. Další informace jsou uvedeny v části *Čištění přívodu studeného vzduchu k motoru na strani 108*.

Ujistěte se, že bezpečnostní zařízení nejsou poškozená. Další informace jsou uvedeny v části *Bezpečnostní zařízení na produktu na strani 96*.

Zkontrolujte nože žacího ústrojí. Další informace jsou uvedeny v části *Kontrola nožů na strani 115*.

Prohlédněte a vyzkoušejte brzdy. Další informace jsou uvedeny v části *Kontrola pedálu pro jízdu vpřed a pedálu pro jízdu vzad na strani 96 a Kontrola parkovací brzdy na strani 110*.

Zkontrolujte hladinu motorového oleje. Další informace jsou uvedeny v části *Kontrola hladiny motorového oleje na strani 116*.

Zkontrolujte hladinu převodového oleje. Další informace jsou uvedeny v části *Kontrola hladiny převodového oleje na strani 117*.

Zkontrolujte lanka řízení. Další informace jsou uvedeny v části *Kontrola lanek řízení na strani 109*.

Zkontrolujte správnou funkci dálkových a pracovních světel (jsou-li k dispozici). Další informace jsou uvedeny v části *Světlomety a zadní světla na strani 90*.

X = Pokyny jsou uvedeny v tomto návodu k používání.

O = Pokyny nejsou uvedeny v tomto návodu k použití.
Údržbu svěřte autorizovanému servisu Husqvarna.

Údržba	První se- rvís	Interval údržby v ho- dinách	
	50	100	200
Zkontrolujte a vyčistěte hydraulické hadičky a spojky. V případě potřeby proved- te výměnu.		O	
Zkontrolujte řemeny a řemenice.	O	O	
Zkontrolujte řetěz řízení ve vnitřní straně tunelu rámu.		O	
Zkontrolujte, namažte a seřídte všechna lanka.		O	
Zkontrolujte, zda jsou pneumatiky nahuštěny na správný tlak. Další informace jsou uvedeny v části <i>Tlaky v pneumatikách na strani 113</i> .	X	X	
Zkontrolujte, zda jsou všechny šrouby a matice utaženy správným utahovacím momentem.		O	

Údržba	První servis	Interval údržby v hodinách	
	50	100	200
Promažte sedadlo obsluhy.		O	
Namažte všechny řetězy.		O	
Promažte kola a ložiska nožů na žacím ústrojí (je-li to relevantní).	O	O	
Promažte pedály na vnitřní straně tunelu rámu.		O	
Promažte napínače řemene.		O	
Demontujte hnací kola a promažte osy (pouze u řady 200–300).		O	
Zkontrolujte hadici přívodu paliva. V případě potřeby proveďte výměnu.		O	
Vyměňte palivový filtr. Další informace jsou uvedeny v části <i>Výměna palivového filtru na strani 110</i> .		X	
Vyčistěte vzduchový filtr. Další informace jsou uvedeny v části <i>Čištění a výměna vzduchového filtru na strani 110</i> .	X		
Vyměňte vzduchový filtr. Další informace jsou uvedeny v části <i>Čištění a výměna vzduchového filtru na strani 110</i> .		X	
Zkontrolujte chladicí žebra na hydrostatické převodovce.		O	
Vyčistěte motor a hydrostatickou převodovku.		O	
Zkontrolujte tlumič výfuku a tepelný deflektor.	O	O	
Vyměňte motorový olej. Další informace jsou uvedeny v části <i>Výměna motorového oleje a olejového filtru na strani 116</i> .	X ²³	X ²⁴	
Vyměňte filtr motorového oleje <i>Výměna motorového oleje a olejového filtru na strani 116</i> .	X ²⁵	X ²⁶	
Vyměňte zapalovací svíčku. Další informace jsou uvedeny v části <i>Kontrola a výměna zapalovací svíčky na strani 111</i> .		X	
Zkontrolujte světla (v příslušných případech). Další informace jsou uvedeny v části <i>Světlomety a zadní světla na strani 90</i> .	X	X	
Aktualizujte firmware (v příslušných případech).	O	O	
Zkontrolujte baterii a v případě potřeby ji nabijte. Další informace jsou uvedeny v části <i>Nabití baterie na strani 111</i> .	X	X	
Zkontrolujte a seřídte rychlost otáčení předních a zadních kol (pouze modely AWD).	O	O	
Vyměňte filtr převodovky (pouze modely AWD).	O		O
Vyměňte pomocný filtr serva (v příslušných případech).	O		O
Zkontrolujte chladicí ventilátor na hydrostatické převodovce.	O	O	
Zkontrolujte olej v převodovce a v případě potřeby jej doplňte. Další informace jsou uvedeny v části <i>Kontrola hladiny převodového oleje na strani 117</i> .		X	

23

50 hodin nebo po roce (pouze první servis).

24

100 hodin nebo jednou ročně.

25

50 hodin nebo po roce (pouze první servis).

26

100 hodin nebo jednou ročně.

Údržba	První se- rvís	Interval údržby v ho- dinách	
	50	100	200
Vyměňte olej v převodovce.	O		O
Zkontrolujte a seřídte parkovací brzdu.	O	O	
Vyčistěte vnější a vnitřní povrch žacího ústrojí a krytů žacího ústrojí. Další informace jsou uvedeny v části <i>Čištění výrobku na strani 108</i> .	X	X	
Zkontrolujte a seřídte výšku a sklon sečení. Další informace jsou uvedeny v části <i>Kontrola rovnoběžnosti žacího ústrojí na strani 114 a Čištění výrobku na strani 108</i> .	X	X	
Zkontrolujte nože žacího ústrojí. V případě potřeby je naostřete a vyvažte. Další informace jsou uvedeny v části <i>Kontrola nožů na strani 115 a Výměna nožů na strani 115</i> .		X	
Zkontrolujte a seřídte otáčky motoru.	O	O	
Zkontrolujte, zda se výrobek nepohybuje v neutrální poloze. Další informace jsou uvedeny v části <i>Kontrola pedálu pro jízdu vpřed a pedálu pro jízdu vzad na strani 96</i> .	X	X	
Při různých rychlostech zkontrolujte pojezd vpřed a pojezd vzad.	O	O	
Zkontrolujte aktivaci nože, sedadlo, zdvih a pojezd vpřed/brzdy. Další informace jsou uvedeny v části <i>Bezpečnostní zařízení na produktu na strani 96</i> .	X	X	
Zkontrolujte sběrný systém (pouze u modelů se sběrným košem).	X	X	

Čištění výrobku



VAROVÁNÍ: Nepoužívejte vysokotlaký čistič ani parní čistič. Voda může vniknout do ložisek a elektrických spojení a způsobit korozi a následné poškození výrobku.

Bezprostředně po použití výrobek vyčistěte.

- Nečistěte horké povrchy, například motor, tlumič výfuku a výfukový systém. Počkejte, dokud nebudou povrchy chladné, a poté odstraňte trávu a nečistoty.
- Použijte nejprve kartáč a až poté začnete čistit vodou. Odstraňte odřezky trávy a nečistoty z převodovky a jejího okolí, přívodu vzduchu k převodovce a z motoru.
- K čištění výrobku použijte tekoucí vodu z hadice. Nepoužívejte vysoký tlak.
- Nemířte proud vody na elektrické součásti a ložiska. Čisticí prostředek může způsobit poškození.
- Při čištění žacího ústrojí jej uveďte do servisní polohy a očistěte jej vodou z hadice.
- Když je výrobek čistý, spusťte krátce žací ústrojí, aby se vyfoukala zbývající voda.

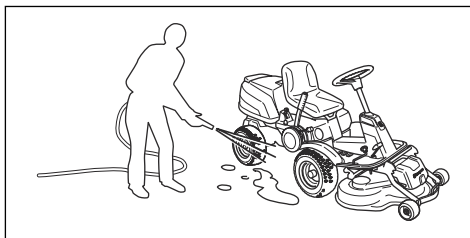

Čištění motoru a tlumiče výfuku

Udržujte motor a tlumič výfuku bez odřezků trávy a nečistot. Odřezky trávy na motoru nasáté palivem nebo olejem zvyšují nebezpečí požáru a riziko přehřívání motoru. Před čištěním nechte motor vychladnout. Vyčistěte jej vodou a kartáčem.

Odřezky trávy okolo chladiče rychle vysychají a zvyšují nebezpečí požáru. Odstraňte odřezky trávy kartáčem nebo vodou, když je tlumič výfuku studený.

Čištění přívodu studeného vzduchu k motoru



VÝSTRAHA: Vypněte motor. Přívod studeného vzduchu se otáčí a může způsobit zranění prstů.

- Zkontrolujte, zda není přívodová mřížka na krytu motoru ucpaná. Odstraňte trávu a nečistoty kartáčem.

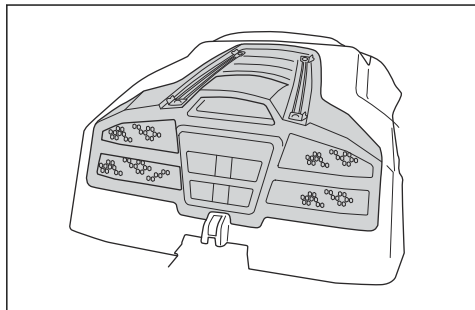

- Otevřete kryt motoru. Zkontrolujte, zda nejsou ucpané otvory přívodu studeného vzduchu k motoru. Odstraňte trávu a nečistoty kartáčem.

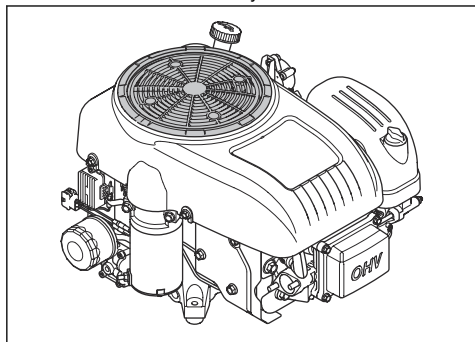

- Zkontrolujte vzduchový kanál na vnitřním povrchu krytu motoru. Zkontrolujte, zda je vzduchový kanál čistý a neodírá se o přívod studeného vzduchu.

Demontáž krytu

Otevření krytu motoru

1. Sklopte sedadlo dopředu.
2. Uvolněte sponu na krytu motoru pomocí nástroje připevněného ke klíčku zapalování.

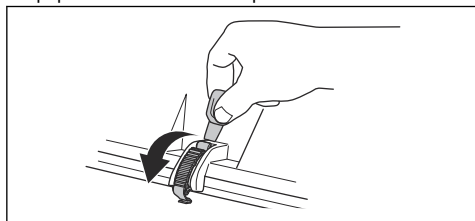

3. Vyklopte kryt motoru směrem dozadu.

Demontáž předního krytu

1. Uvolněte sponu na předním krytu pomocí nástroje připevněného ke klíčku zapalování.

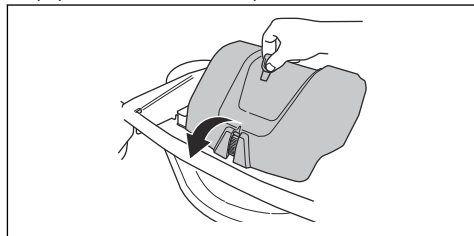

2. Zvedněte přední kryt.

Odmontování pravé opěrky nohy

1. Otočte knoflík na pedálu pro pohyb vzad (A) a sejměte jej.
2. Vyšroubujte 3 šrouby (B) a sejměte opěrku nohy.

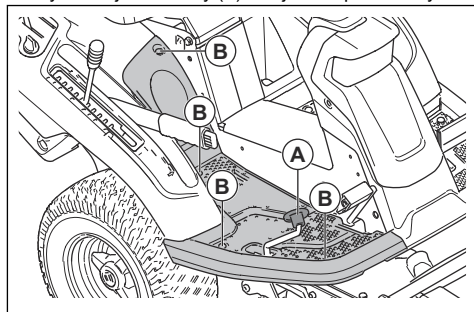

Demontáž levé opěrky nohy

- Vyšroubujte 4 šrouby a sejměte opěrku nohy.

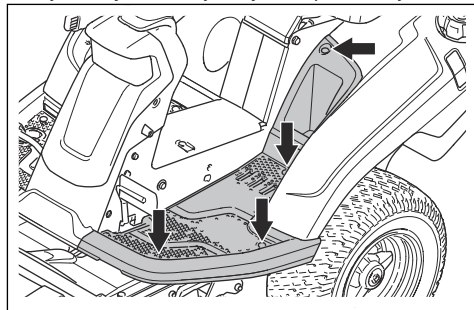

Kontrola lanek řízení

Napnutí lanek řízení se může časem snížit. To způsobí změnu chování řízení.

Prohlédněte a seřídte lanka řízení následujícím způsobem:

1. Lanka řízení jsou správně napnutá, pokud jimi můžete ručně pohnout o 5 mm nahoru a dolů v drážce na objímce řízení.

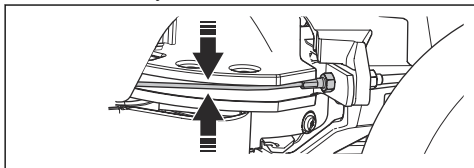

2. Pokud jsou lanka příliš volná, nechte je seřídit v autorizovaném servisu Husqvarna.

Kontrola parkovací brzdy

1. Zaparkujte výrobek na tvrdém povrchu se sklonem nejvýše 10°.

Povšimněte si: Při kontrole parkovací brzdy neparkujte na travnatém svahu.

2. Sešlápněte pedál parkovací brzdy (1).
3. Držte stisknuté pojistné tlačítko (2) a uvolněte parkovací pedál.

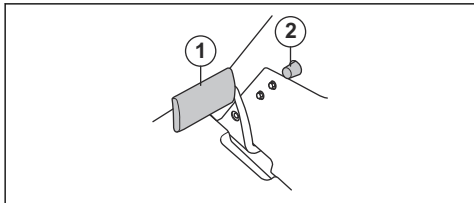

4. Pokud se výrobek začne pohybovat, obraťte se na autorizovaný servis Husqvarna a požádejte o seřízení parkovací brzdy.
5. Opětovným sešlápnutím a uvolněním pedálu parkovací brzdy uvolníte parkovací brzdu.

Výměna palivového filtru

1. Otevřením krytu motoru získáte přístup k palivovému filtru.
2. Stlačte hadici palivové nádrže, aby se zabránilo úniku.
3. Pomocí rovných kleští sejměte hadicové svorky z palivového filtru.

4. Vytáhněte palivový filtr z konce hadic. Může uniknout malé množství paliva.

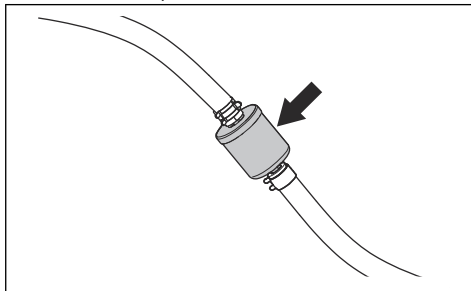

5. Zatláčte nový palivový filtr do konců hadic. Naneste kapalný čisticí prostředek na konce palivového filtru, aby se usnadnilo připojení.
6. Zatláčte hadicové svorky proti palivovému filtru.

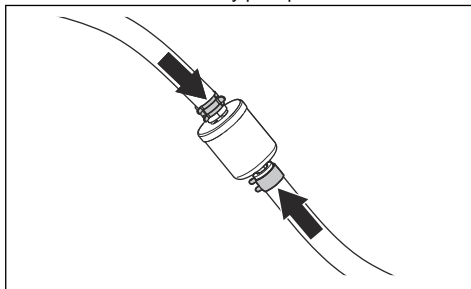

Čištění a výměna vzduchového filtru

1. Otevřete kryt motoru.
2. Povolte knoflík, který drží kryt filtru, a zvedněte jej.

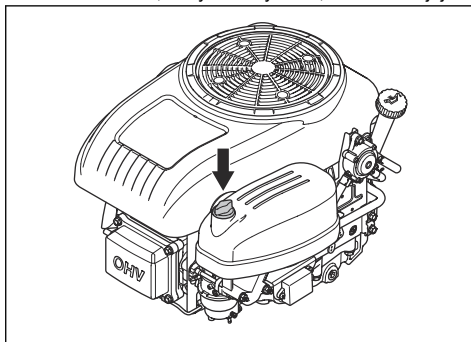

3. Vyjměte vzduchový filtr.

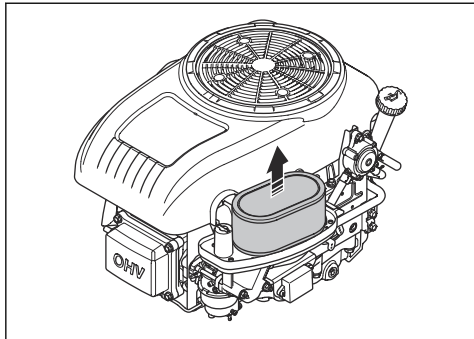

4. Vyčistěte papírový filtr klepáním o tvrdý povrch. Nepoužívejte stlačený vzduch.

5. Pokud se papírový filtr nevyčistí, je nezbytná jeho výměna.

6. Instalujte vzduchový filtr.

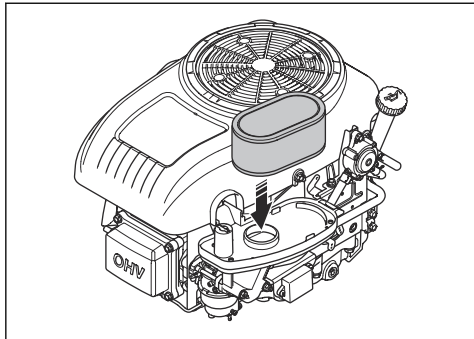

7. Připevněte kryt vzduchového filtru a utáhněte knoflík.

Kontrola a výměna zapalovací svíčky

1. Otevřete kryt motoru.

2. Demontujte zapalovací svíčku a vyčistěte okolí zapalovací svíčky.

3. Odmontujte zapalovací svíčku pomocí klíče na zapalovací svíčky.

4. Zkontrolujte zapalovací svíčku. Pokud jsou elektrody spálené nebo jsou na izolaci praskliny či jiné známky poškození, vyměňte svíčku. Není-li zapalovací svíčka poškozená, vyčistěte ji ocelovým kartáčem.

5. Změřte vzdálenost elektrod a v případě potřeby ji upravte. Viz část *Technické údaje na strani 123*.

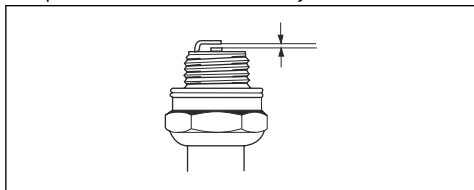

6. Vzdálenost lze nastavit ohnutím postranní elektrody.

7. Instalujte zapalovací svíčku zpět a šroubujte ji rukou, dokud se nedotkne sedla zapalovací svíčky.

8. Utáhněte zapalovací svíčku klíčem na zapalovací svíčky tak, aby se stlačila podložka.

9. Poté dotáhněte použitou zapalovací svíčku ještě o 1/8 otáčky a novou zapalovací svíčku o 1/4 otáčky.



VAROVÁNÍ: Nesprávně dotažená svíčka může způsobit poškození motoru.

10. Připojte koncovku kabelu zapalovací svíčky.



VAROVÁNÍ: Nestartujte motor, pokud je vyjmutá zapalovací svíčka nebo odpojený kabel zapalování.

Výměna hlavní pojistky

Přepálenou pojistku lze identifikovat podle spáleného konektoru.

1. Otevřete kryt motoru. Hlavní pojistka se nachází v držáku mezi baterií a motorem.

2. Vytáhněte pojistku z držáku.

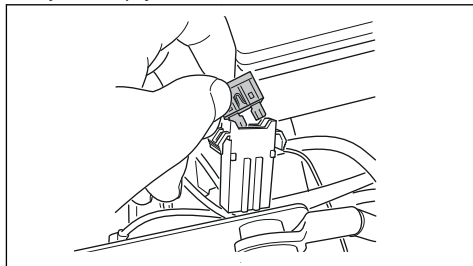

3. Nahradte přepálenou pojistku novou pojistkou stejného typu (plochý kolík, 20 A).

4. Namontujte kryty.

Pokud se pojistka krátce po výměně znovu přepálí, obvod je pravděpodobně zkratovaný. Před opětovným použitím výrobku vyřešte problém se zkratem. Obratě se na schválený servis.

Nabití baterie



VÝSTRAHA: Než začnete baterii nabíjet, přečtěte si kapitulu o bezpečnosti. Viz část *Bezpečnostní pokyny týkající se baterií na strani 98*.

- Pokud je baterie tak vybitá, že nelze spustit motor, nabijte ji.
- Použijte standardní nabíječku baterií.
- Před nastartováním motoru nabíječku vždy odpojte.

Výměna baterie



VÝSTRAHA: Než začnete baterii nabíjet, přečtěte si kapitolu o bezpečnosti. Viz část *Bezpečnostní pokyny týkající se baterií na strani 98.*



VAROVÁNÍ: Před instalací baterie do výrobku ji vždy plně nabijte.

1. Sejměte kryt motoru. Další informace jsou uvedeny v části *Otevření krytu motoru na strani 109.*
2. Odpojte zemnicí svorku (A) a potom kladnou svorku (B) na baterii.

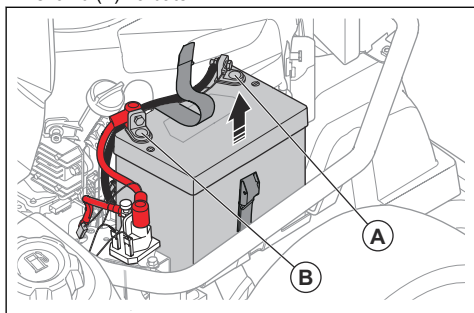

VÝSTRAHA: Nebezpečí jisker. Další informace jsou uvedeny v části *Bezpečnostní pokyny týkající se baterií na strani 98.*

3. Povolte popruh, který drží baterii.
4. Zvedněte baterii a vyjměte ji z výrobku.
5. Očistěte svorky nové baterie.
6. Nainstalujte novou baterii.
7. Utáhněte popruh kolem baterie.
8. Připojte kladný kabel ke kladné svorce na baterii.
9. Připojte zemnicí kabel k zemnicí svorce na baterii.

Nouzové spuštění motoru

Pokud je baterie tak vybitá, že nelze spustit motor, můžete pomocí startovacích kabelů provést nouzové nastartování motoru. Tento výrobek využívá 12V systém se záporným uzemněním. Výrobek, který použijete k nouzovému startování, musí mít také 12V systém se záporným uzemněním.



VAROVÁNÍ: Nepoužívejte rychlonabíječky nebo startovací zdroje. To by mohlo vést k poškození elektrického systému výrobku.

Připojení startovacích kabelů



VÝSTRAHA: Nebezpečí výbuchu kvůli výbušným plynům vycházejícím z baterie. Nepřipojujte zápornou svorku plně nabitě baterie k záporné svorce slabé baterie nebo do její blízkosti.



VAROVÁNÍ: Nepoužívejte baterii výrobku ke startování jiných vozidel.

1. Sejměte kryt motoru.
2. Sejměte kryt ze skříňě baterie.
3. Připojte jeden konec červeného kabelu ke KLDNÉ svorce (+) slabé baterie (A).

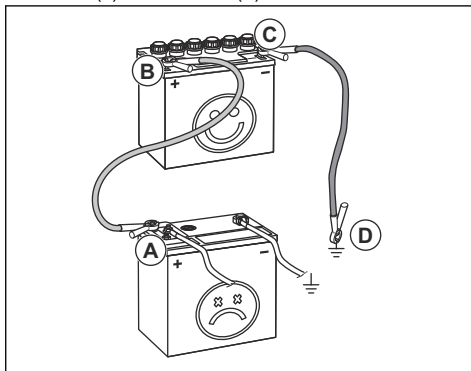

4. Připojte druhý konec červeného kabelu ke KLDNÉ svorce (+) plně nabitě baterie (B).



VÝSTRAHA: Zamezte zkratu konců červeného kabelu s podvozku.

5. Připojte jeden konec černého kabelu k ZÁPORNÉ svorce (-) plně nabitě baterie (C).
6. Připojte druhý konec černého kabelu ke KOSTŘE (D) z dosahu palivové nádrže a baterie.
7. Namontujte kryty.

Odpojení startovacích kabelů

Povšimněte si: Odpojte startovací kabely v opačném pořadí jejich připojení.

1. Odpojte ČERNÝ kabel od podvozku.
2. Odpojte ČERNÝ kabel od plně nabitě baterie.
3. Odpojte ČERVENÝ kabel od 2 baterií.

Tlaky v pneumatikách

Správný tlak v pneumatikách je 60 kPa (0,6 baru / 8,5 psi) u všech 4 pneumatik.

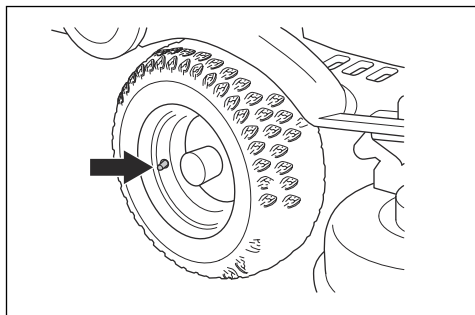

Uvedení žacího ústrojí do servisní polohy

1. Viz kroky 1 až 8 v části *Demontáž žacího ústrojí na straně 100*.
2. Podržte přední okraj žacího ústrojí oběma rukama a tahejte dopředu, dokud se nezastaví.

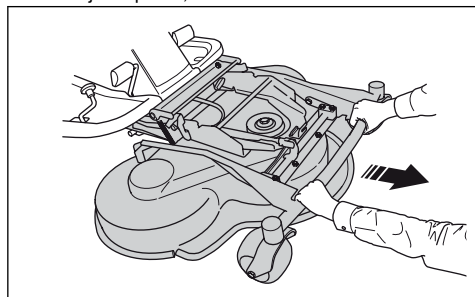

3. Zvedněte žací ústrojí do svislé polohy, dokud neuslyšíte cvaknutí. Žací ústrojí se automaticky zajistí ve svislé poloze.

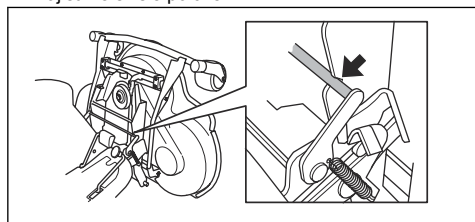

Uvedení žacího ústrojí do sekací polohy

1. Podržte přední okraj žacího ústrojí levou rukou.

2. Uvolněte pojistku pravou rukou.

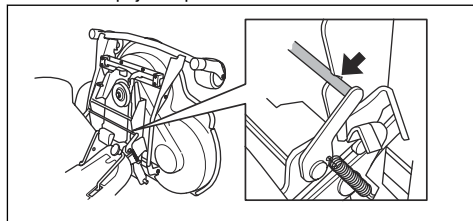

3. Sklopte žací ústrojí a zatlačte jej nadoraz.



VAROVÁNÍ: Hnací řemen se může zachytit pod žacím ústrojím. Než zatlačíte žací ústrojí dovnitř, umístěte smyčku hnacího řemene do držáku řemene.

4. Zvedněte podpěru výšky sečení z držáku podpěry a vložte ji do otvoru.

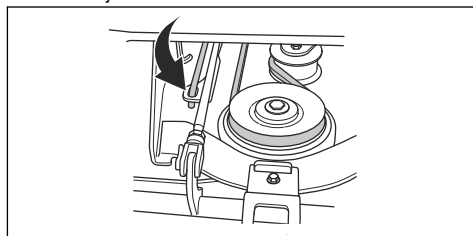

5. Nasadte hnací řemen okolo hnacích kol. Ujistěte se, že hnací řemen je na správné straně napínacího kola.

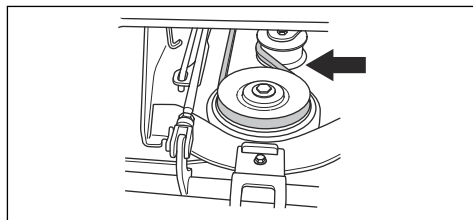

6. Vložte pružinu do držáku pružiny.

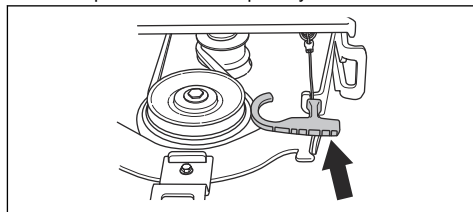

7. Namontujte přední kryt.
8. Nastavte páku pro nastavení výšky sečení do jedné z poloh 1–10.

Kontrola a seřízení tlaku žacího ústrojí na zem

Správný tlak na zem zajišťuje pohyb žací plošiny po povrchu. Nesmí být ale příliš velký.

1. Zkontrolujte, zda je tlak vzduchu v pneumatikách 60 kPa (0,6 baru, 9,0 psi).
2. Zaparkujte výrobek na rovné ploše.
3. Spusťte žací ústrojí do sekací polohy.
4. Vložte osobní váhu pod přední okraj žacího ústrojí.

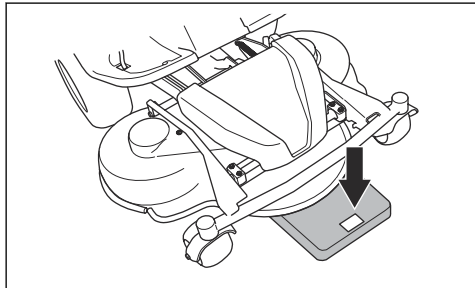

5. Aby bylo zajištěno, že nebude na opěrná kola působit žádné zatížení, vložte dřevěný špalek mezi rám a osobní váhu.
6. Tlak na zem nastavíte tak, že otočíte seřizovacími šrouby, které se nachází pod předními koly na pravé a levé straně.
7. Otočte šroubem doleva nebo doprava, dokud nebude tlak na zemi mezi 12 a 15 kg.

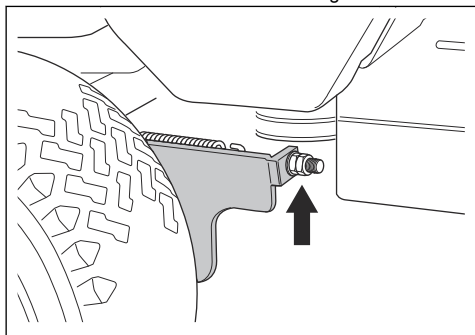

Kontrola rovnoběžnosti žacího ústrojí

1. Zkontrolujte, zda mají pneumatiky správný tlak. Další informace naleznete v části *Technické údaje na strani 123*.
2. Zaparkujte výrobek na rovné ploše.
3. Spusťte žací ústrojí do sekací polohy.
4. Nastavte páku pro nastavení výšky sečení do servisní polohy.

5. Změřte vzdálenost mezi zemí a předním a zadním okrajem žacího ústrojí. Zajistěte, aby byl zadní okraj 4 až 6 mm (1/5") výše než přední okraj.

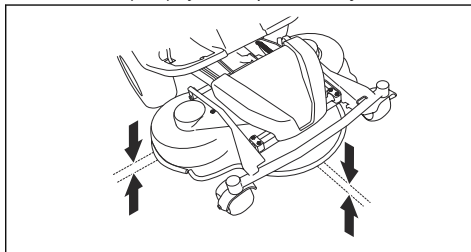

Seřízení rovnoběžnosti žacího ústrojí

1. Odmontujte přední kryt a pravou opěrku nohy.
2. Odšroubujte šrouby, které přidrží kryt řemene, a odmontujte kryt řemene.

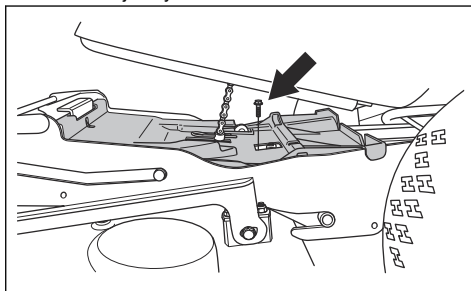

3. Povolte matice na zvedací podpěře.

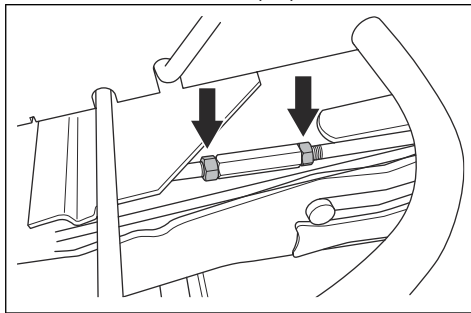

- Otočte zvedací podpěru na stojan nebo ji zkraťte. Vysunutím stojanu zvednete zadní okraj krytu. Zkrácením stojanu snížíte zadní okraj krytu.

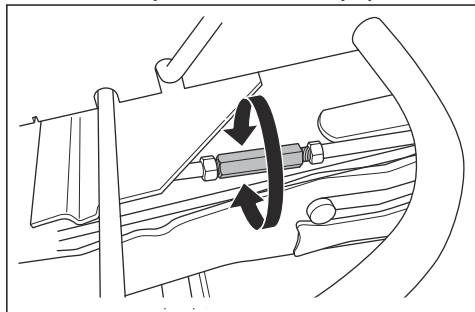

- Po provedení seřízení utáhněte matice zvedací podpěry.
- Zkontrolujte rovnoběžnost. Další informace naleznete v části *Kontrola rovnoběžnosti žacího ústrojí na strani 114*.
- Namontujte kryt řemene a utáhněte šrouby.
- Namontujte pravou opěrku nohy a přední kryt.

Demontáž ucpávky BioClip

- Demontáž ucpávky BioClip změníte režim žacího ústrojí Combi ze sečení s funkcí BioClip na zadní výhoz trávy.

Demontáž ucpávky BioClip na žacím ústrojí Combi 103 a Combi 112

- Uveďte žací ústrojí do servisní polohy.
- Odšroubujte 3 šrouby, které přidržují ucpávku BioClip, a vyjměte ucpávku.

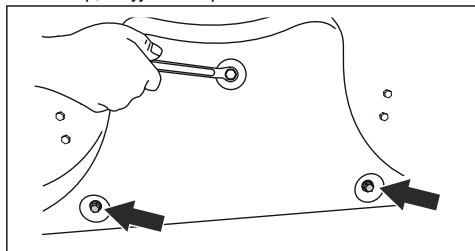

- Upevněte 3 šrouby M8x15 mm do otvorů pro šrouby ucpávky BioClip, aby se zabránilo poškození závitů.
- Uveďte žací ústrojí zpět do sekací polohy.
- Ucpávku BioClip instalujte v opačném pořadí.

Demontáž ucpávky BioClip na žacím ústrojí Combi 94

- Uveďte žací ústrojí do servisní polohy.

- Odšroubujte 3 šrouby, které přidržují ucpávku BioClip, a vyjměte ucpávku.

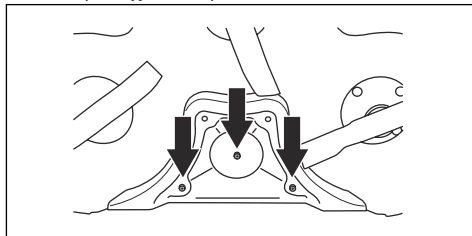

- Uveďte žací ústrojí zpět do sekací polohy.
- Ucpávku BioClip instalujte v opačném pořadí.

Kontrola nožů



VAROVÁNÍ: Poškozené nebo nesprávně vyvážené nože mohou způsobit poškození výrobku. Vyměňte poškozené nože. Obráťte se na autorizovaný servis Husqvarna a požádejte o naostření a vyvážení tupých nožů.

- Uveďte žací ústrojí do servisní polohy.
- Prohlédněte nože a zkontrolujte, zda nejsou poškozené; v případě potřeby je naostřete.

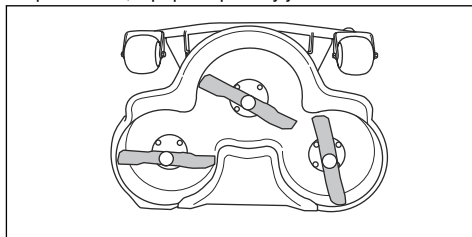

- Dotáhněte šrouby nožů utahovacím momentem 45–50 Nm.

Výměna nožů

- Uveďte žací ústrojí do servisní polohy.
- Zajistěte nůž dřevěným špalíkem (A).

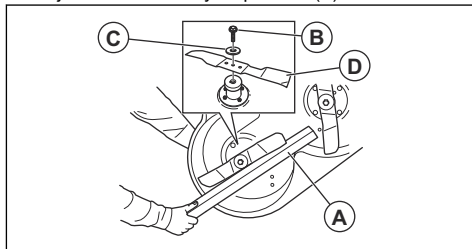

- Uvolněte a demontujte šroub nože (B), podložky (C) a nůž (D).

- Namontujte nový nůž se zahnutými konci ve směru žacího ústrojí.



VÝSTRAHA: Nesprávný typ nožů může způsobit odmrštění předmětů od žacího ústrojí a vážné zranění. Používejte pouze nože uvedené v části *Technické údaje na straně 123*.

- Namontujte nůž, podložku a šroub. Dotáhněte šroub momentem 45–50 Nm.

Kontrola hladiny motorového oleje

- Zaparkujte výrobek na rovné ploše a vypněte motor.
- Otevřete kryt motoru.
- Povolte olejovou měрку a vytáhněte ji.

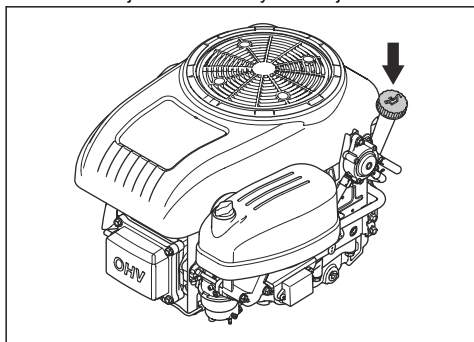

- Setřete olej z olejové měrky.
- Vložte olejovou měрку zpět dovnitř a utáhněte ji.
- Povolte a vytáhněte olejovou měрку a odečtěte hladinu oleje.
- Hladina oleje musí být mezi značkami na měrce. Pokud je hladina blízko značky ADD (Doplnit), doplňte olej po značku FULL (Plná).

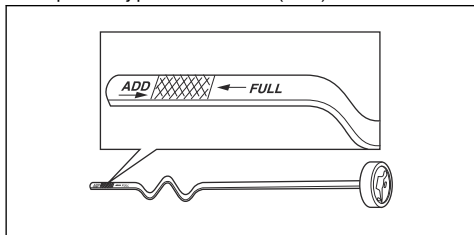

- Doplňte olej otvorem, ve kterém je instalována olejová měрка. Olej doplňujte pomalu.

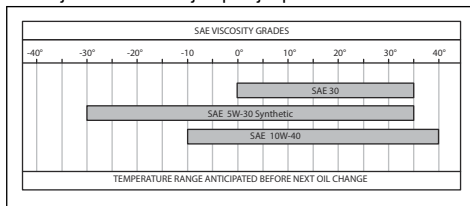

Povšimněte si: Typy motorového oleje, které doporučujeme, naleznete v části *Technické údaje na straně 123*.

- Před nastartováním motoru řádně utáhněte olejovou měрку. Nastartujte motor a nechte jej asi 30 sekund běžet na volnoběžné otáčky. Vypněte motor. Počkejte 30 sekund a znovu zkontrolujte hladinu oleje.

Výměna motorového oleje a olejového filtru

Když je motor studený, spusťte před vypuštěním motorového oleje na 1–2 minuty motor. Tím se motorový olej zahřeje a snadněji se vypustí.



VÝSTRAHA: Před vypuštěním motorového oleje nechte motor nejméně 1–2 minuty vypnutý. Motorový olej je velmi horký a může způsobit popáleniny. Před vypuštěním nechte motorový olej vychladnout.



VÝSTRAHA: Pokud se polijete motorovým olejem, omyjte zasažené místo mýdlem a vodou.

- Otevřete plastový uzávěr na konci vypouštěcí zátky oleje.

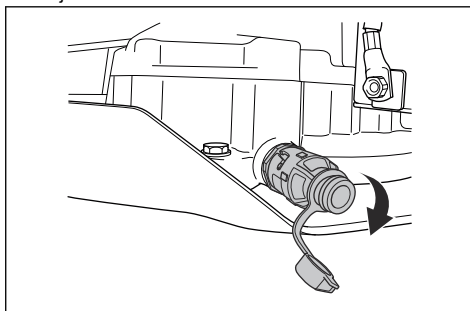

- Pro usnadnění vypouštění oleje bez vylití nasadte na konec vypouštěcí zátky oleje například plastovou hadici.
- Pod vypouštěcí zátku oleje umístěte nádobu.

- Vyjměte olejovou měрку.
- Vypouštěcí zátku oleje otevřete jejím otočením proti směru hodinových ručiček a zatažením.

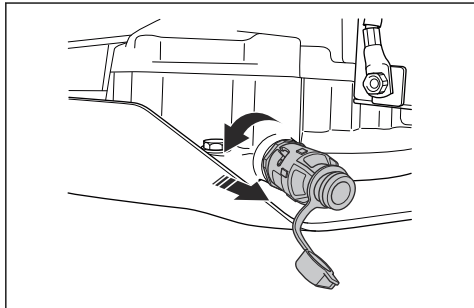

- Nechte olej vytéct do nádoby.
- Vypouštěcí zátku oleje otevřete jejím zatačením dovnitř a otočením ve směru hodinových ručiček.
- Sejměte plastovou hadici a na vypouštěcí zátku oleje nasadte zpět uzávěr.
- Olejový filtr odšroubujte otáčením proti směru hodinových ručiček.

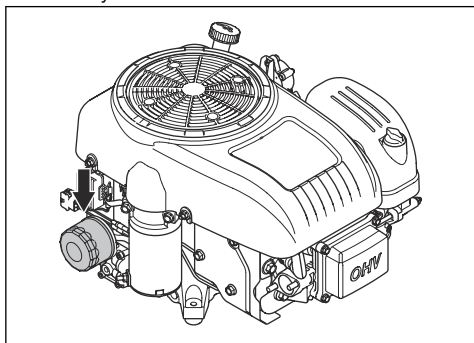

- Mírně promažte olejem pryžové těsnění na novém olejovém filtru.
- Olejový filtr namontujte otáčením ve směru hodinových ručiček rukou, dokud nebude pryžové těsnění na místě, a poté jej ještě dotáhněte o půl otáčky.
- Doplňte olej otvorem, ve kterém je instalována olejová měрка. Olej doplňujte pomalu.

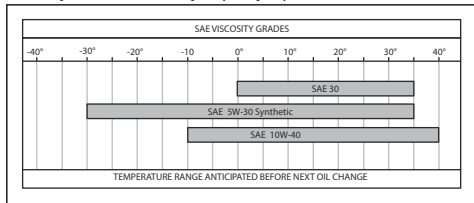

Povšimněte si: Typy motorového oleje, které doporučujeme, naleznete v části *Technické údaje na strani 123*.

- Spusťte motor a nechte jej běžet na volnoběžné otáčky po dobu 3 minut.
- Vypněte motor a zkontrolujte, zda z olejového filtru neuniká olej.
- Doplňte olej, aby se kompenzoval olej v novém olejovém filtru.

Povšimněte si: Informace o bezpečné likvidaci použitého motorového oleje naleznete v části *Likvidace na strani 122*.

Kontrola hladiny převodového oleje

- Odšroubujte dva šrouby, jeden na každé straně, a zvedněte kryt převodovky.

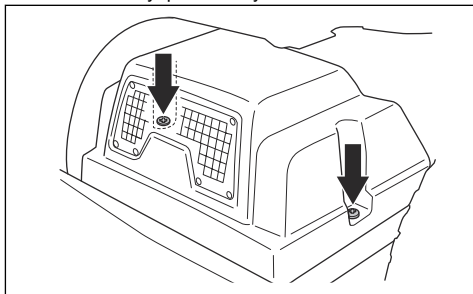

- Zkontrolujte, zda je hladina oleje v nádrži převodového oleje mezi dvěma vodorovnými ryskami na nádrži.

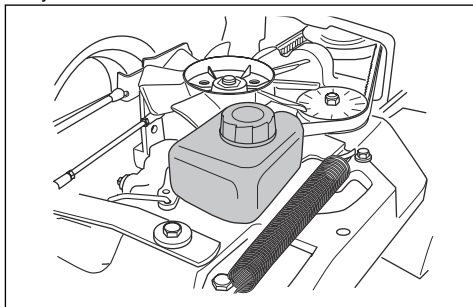

- Pokud je hladina oleje pod dolní ryskou, doplňte motorový olej. Hladina však nesmí být nad horní ryskou.

Povšimněte si: Podívejte se do části *Technické údaje na strani 123*, kde naleznete doporučený olej pro model R 318X a R 320X AWD.

Mazání napínače řemene

Napínač řemene musí být pravidelně mazán pomocí kvalitního maziva na bázi sulfidu molybdeničitého.

1. Sejměte kryty řemenice motoru.

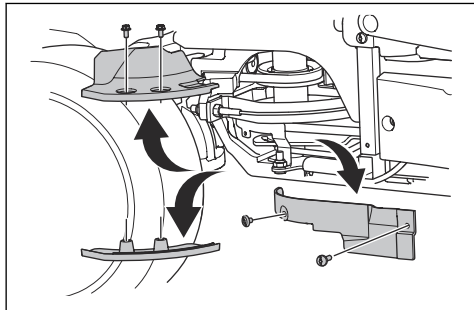

VAROVÁNÍ: Nepomíchejte šrouby. Přední šrouby krytů řemenice motoru jsou delší než zadní šrouby krytů

řemenice motoru. Dlouhý šroub v nesprávném závitu může výrobek poškodit.

2. Mazání proveďte pomocí mazací pistole přes maznici na pravé straně pod dolní řemenicí. Napínač promažte tak, až mazivo začne vytékat zadní stranou maznice.

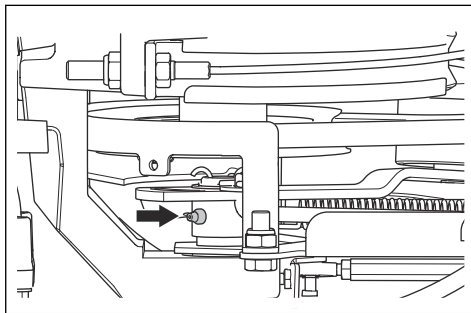

3. Nasaďte kryty řemenice motoru.

Odstraňování problémů









Tabulka řešení problémů

Pokud nedokážete najít řešení problémů v tomto návodu k používání, obraťte se na servis Husqvarna.

Problém	Příčina
Startér neprotáčí motor.	Není aktivovaná parkovací brzda. Viz část <i>Aktivace a deaktivace parkovací brzdy na strani 103.</i>
	Zvedací páka pro žací ústrojí je v sekací poloze. Viz část <i>Zvednutí a spuštění žacího ústrojí na strani 103.</i>
	Hlavní pojistka je spálená. Viz část <i>Výměna hlavní pojistky na strani 111.</i>
	Zámek zapalování je poškozený.
	Špatné propojení mezi kabelem a baterií. Viz část <i>Bezpečnostní pokyny týkající se baterií na strani 98.</i>
	Baterie je příliš slabá. Viz část <i>Nabití baterie na strani 111.</i>
Motor nestartuje, když startér protáčí motor.	V palivové nádrži není palivo. Viz část <i>Doplňování paliva na strani 101.</i>
	Zapalovací svíčka je poškozená.
	Kabel zapalování je poškozený.
	V karburátoru nebo vedení paliva jsou nečistoty.

Problém	Příčina
Motor neběží plynule.	Zapalovací svíčka je poškozená.
	Karburátor není správně seřízený.
	Vzduchový filtr je zanesený. Viz část <i>Čištění a výměna vzduchového filtru na strani 110.</i>
	Ventil palivové nádrže je ucpaný.
	V karburátoru nebo vedení paliva jsou nečistoty.
Motor nemá výkon.	Vzduchový filtr je zanesený. Viz část <i>Čištění a výměna vzduchového filtru na strani 110.</i>
	Zapalovací svíčka je poškozená.
	V karburátoru nebo vedení paliva jsou nečistoty.
	Lanko plynu je nesprávně seřízené.
Převodovka nemá dostatečný výkon.	Ucpaný přívod studeného vzduchu k převodovce nebo chladicí žebra.
	Ventilátor na převodovce je poškozený.
	V převodovce není žádný olej nebo je hladina oleje příliš nízká. Viz část <i>Kontrola hladiny převodového oleje na strani 117.</i>
Baterie se nenabíjí.	Baterie je poškozená. Viz část <i>Bezpečnostní pokyny týkající se baterií na strani 98.</i>
	Je špatné připojení mezi konektory kabelů a vývody baterie. Viz část <i>Bezpečnostní pokyny týkající se baterií na strani 98.</i>
Vnitřní součásti výrobku vibrují.	Nože jsou povolené. Viz část <i>Kontrola nožů na strani 115.</i>
	Minimálně jeden nůž je nevyvážený. Viz část <i>Kontrola nožů na strani 115.</i>
	Motor je povolný.
Výsledky sečení jsou neuspokojivé.	Nože jsou tupé. Viz část <i>Kontrola nožů na strani 115.</i>
	Tráva je dlouhá nebo mokrá. Viz část <i>Jak docílit dobrých výsledků sečení na strani 105.</i>
	Žací ústrojí je nakloněné.
	Žací ústrojí je ucpané trávou. Viz část <i>Čištění výrobku na strani 108.</i>
	Pneumatiky na levé a pravé straně mají jiný tlak. Viz část <i>Tlaky v pneumatikách na strani 113.</i>
	Výrobek je provozován příliš vysokou rychlostí. Viz část <i>Jak docílit dobrých výsledků sečení na strani 105.</i>
	Otáčky motoru jsou příliš nízké. Viz část <i>Jak docílit dobrých výsledků sečení na strani 105.</i>
Hnací řemen prokluzuje.	

Displej – odstraňování potíží

Symbol	Název	Zobrazení na displeji	Zvuk	Příčina
	Kontrolka náklonu	Kontrolka svítí.	-	Pracujete s výrobkem na svahu se sklonem > 10°. Viz část <i>Sečeni trávy na svazích na strani 97</i> .
		Kontrolka bliká.	-	Pracujete s výrobkem na svahu se sklonem > 15°. Viz část <i>Bezpečnostní pokyny pro provoz na strani 95</i> .
	Snímač tlaku oleje	Kontrolka svítí.	1 dlouhý zvuk.	Nízký tlak oleje. Viz část <i>Kontrola hladiny motorového oleje na strani 116</i> .
	Ukazatel stavu nabití baterie	Kontrolka svítí.	1 dlouhý zvuk.	Nízké napětí. Viz část <i>Nabití baterie na strani 111</i> .
	Kontrolka rotujících nožů	Kontrolka svítí.	-	Je zapnutý pohon nožů.
		Kontrolka bliká.		Nesprávné spuštění. Viz část <i>Podmínky pro start na strani 96</i> .
	Kontrolka parkovací brzdy	Kontrolka svítí.	-	Je aktivovaná parkovací brzda. Viz část <i>Parkovací brzda na strani 96</i> .
		Kontrolka bliká.		Nesprávné spuštění. Viz část <i>Podmínky pro start na strani 96</i> .
		Kontrolka rychle bliká.		Poškozená parkovací brzda. Obratě se na servisního prodejce Husqvarna.
	Kontrolka kontroly přítomnosti obsluhy (OPC)	Kontrolka bliká.	5 krátkých zvuků.	Když se pokusíte nastartovat motor, kontrola přítomnosti obsluhy se vypne. Viz část <i>Podmínky pro start na strani 96</i> .
		Kontrolka rychle bliká.	-	Poškozená kontrola přítomnosti obsluhy. Obratě se na servisního prodejce Husqvarna.
	Servisní kontrolka	Kontrolka svítí.	5 krátkých zvuků.	Je nutný servis. Obratě se na servisního prodejce Husqvarna.
	Kontrolka nízké hladiny paliva	Kontrolka svítí.	1 krátký zvuk.	Nízká hladina paliva. Viz část <i>Doplňování paliva na strani 101</i> .

Povšimněte si: Vzhled displeje se může u různých modelů lišit.

Přeprava, skladování a likvidace

Přeprava

- Výrobek je těžký a může způsobit zranění rozdrcením částí těla. Při nakládání a vykládání výrobku na vozidlo nebo přívěs dbejte zvýšené opatrnosti.
- Výrobek nezdvíhejte. Převážní oka nejsou schválenými zvedacími body a lze je používat pouze k bezpečnému připevnění výrobku k přívěsu.
- Při přepravě výrobku používejte schválený přívěs.
- Před přepravou výrobku na přívěsu po silnici se řádně obeznáme s místními silničními předpisy.

Bezpečné upevnění výrobku pro přepravu

Před upevněním výrobku je třeba si přečíst a pochopit kapitolu o bezpečnosti. Další informace naleznete v části *Bezpečnost při přepravě na strani 99*.



VÝSTRAHA: Parkovací brzda není dostačující k zajištění výrobku během přepravy. Připevněte výrobek pevně k nákladnímu prostoru.

Vybavení: 2 schválené popruhy a 4 klíny pod kola.

1. Zaparkujte výrobek doprostřed nákladního prostoru.

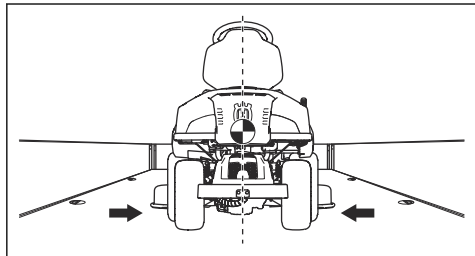

VAROVÁNÍ: Při přepravě krytým přepravním vozidlem nechte výrobek před umístěním do vozidla vychladnout.

2. Těžiště výrobku se musí nacházet nad nápravou přepravního vozidla. Používá-li se pro přepravu přívěs, ujistěte se, že na tažnou tyč působí správná přitlačná síla.

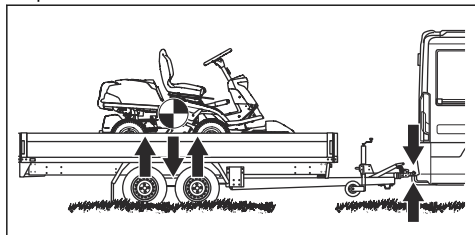

3. Zatáhněte parkovací brzdou.
4. Je-li produkt vybaven technologií Bluetooth®, uzamkněte jej pomocí aplikace Husqvarna Connect.
5. Žací ústrojí spusťte do sekací polohy.
6. Odstraňte veškeré nepřípevněné předměty.
7. Provléknete první popruh rámem zadní převodovky. Podívejte se na obrázek.

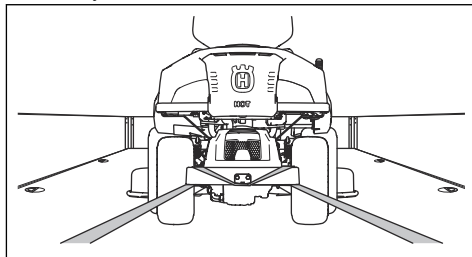

8. Napněte popruh směrem dozadu, abyste výrobek v nákladním prostoru zajistili.
9. Protáhněte druhý popruh kolem tunelu rámu.

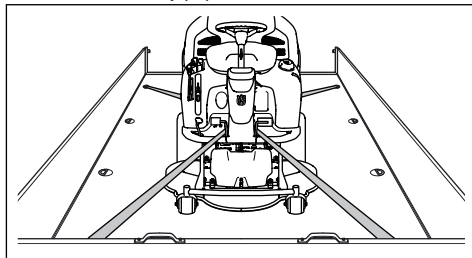

10. Připevněte popruh k nákladnímu prostoru.
11. Napněte popruh směrem k přední části nákladního prostoru, abyste výrobek zajistili.
12. Umístěte zarážky kol před a za zadní kola.

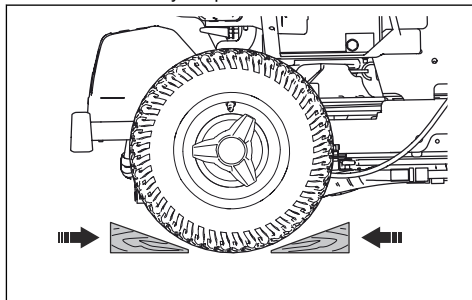

Tažení výrobku

Výrobek má hydrostatickou převodovku. Aby se zabránilo poškození převodovky, tahejte výrobek pouze na malé vzdálenosti pomalou rychlostí.

Před tažením výrobku odpojte převodovku. Další informace naleznete v části *Zapojení a odpojení systému pohonu na strani 102*.

Skladování

Na konci sezóny a před uskladněním na dobu delší než 30 dní připravte výrobek k uskladnění. Když necháte v palivové nádrži palivo déle než 30 dní, mohou lepkavé usazeniny upcat karburátor. To může negativně ovlivňovat správnou činnost motoru.

Aby se zabránilo lepkavým usazeninám při skladování, přidejte stabilizátor. Při použití alkylátového benzínu není nutné používat stabilizátor. Používáte-li standardní benzín, nezačínajte používat alkylátový benzín. Citlivé pryžové součásti mohou ztvrdnout. Stabilizátor přidejte do paliva v nádrži nebo v kanystru používaném ke skladování paliva. Vždy používejte míscí poměry stanovené výrobcem. Po přidání stabilizátoru nechte motor běžet 10 minut, aby se dostal do karburátoru.



VÝSTRAHA: Je-li v nádrži palivo, neskladujte stroj v uzavřených nebo špatně větraných prostorech. Hrozí nebezpečí požáru, pokud se výpary paliva dostanou do kontaktu s otevřeným ohněm, jiskrami nebo zapalovacím plamínkem, který se vyskytuje například u karmy, zásobníku horké vody, sušičky atd.



VÝSTRAHA: Odstraňte z výrobku trávu, listí a další hořlavé materiály, aby se snížilo nebezpečí požáru. Před uložením do skladovacího prostoru nechte výrobek vychladnout.

- Vyčistěte výrobek, viz *Čištění výrobku na strani 108*. Opravte poškozený lak, aby se zabránilo korozi.
- Prohlédněte výrobek ohledně opotřebených a poškozených součástí a dotáhněte povolené šrouby a matice.
- Vyměňte baterii. Vyčistěte baterii, plně ji nabijte a během skladování ji udržujte v chladu. Pro optimální životnost je třeba baterii skladovat při teplotě nad bodem mrazu, ale nižší než 10 °C.
- Baterii nabíjejte každých šest měsíců nebo v případě, že napětí klesne pod 12,55 V.
- Vyměňte motorový olej a zlikvidujte vyjetý olej.
- Vyprázdňete palivovou nádrž. Nastartujte motor a nechte jej běžet, dokud se nespoteřebuje zbývající palivo v karburátoru.

Povšimněte si: Pokud jste přidali stabilizátor, nevyprázdňujte palivovou nádrž ani karburátor.

- Vyměňte svíčky a do každého válce nalijte asi polévkovou lžici motorového oleje. Ručně otočte hřídel motoru, aby se olej rozprostřel ve válci a instalujte zpět svíčky.
- Promažte všechny maznice, spoje a osy.
- Výrobek skladujte na čistém a suchém místě a jako dodatečnou ochranu jej přikryjte.
- U prodejce je k dostání kryt na ochranu výrobku během skladování a přepravy.

Likvidace

- Chemikálie mohou být nebezpečné a nesmí být vypouštěny do půdy. Vždy odevzdejte použité chemikálie v servisním středisku nebo příslušném sběrném místě.
- Když je výrobek opotřebený, odvezte jej prodejci nebo do příslušného sběrného místa.
- Olej, olejové filtry, palivo a baterie mohou mít negativní vliv na životní prostředí. Dodržujte místní požadavky ohledně recyklace a platné předpisy.
- Nelikvidujte baterii v rámci domovního odpadu.
- Odešlete baterii do autorizovaného servisu Husqvarna nebo ji odevzdejte na sběrném místě pro použité baterie.

Technické údaje

Technické údaje

	R 318X	R 320X AWD
Rozměry	Další informace jsou uvedeny v části <i>Rozměry výrobku na strani 126.</i>	
Hmotnost bez žacího ústrojí, s prázdnými nádržemi, kg	234	234
Rozměry pneumatik	170/60-8	170/60-8
Tlak v pneumatikách, zadní – přední, kPa / bar / PSI	60 / 0,6 / 8,5	60 / 0,6 / 8,5
Max. sklon, stupně	10	10
Max. hmotnost vlečeného zařízení při sklonu 10°, kg	125	125
Max. povolená svislá síla na tažnou tyč, N/kg	250/25	250/25
Max. povolená vodorovná síla na tažnou tyč, N/kg	220/22	220/22
Maximální nosnost krytu motoru, kg	10	10
Motor		
Značka/model	Husqvarna / HS 546AE	Husqvarna / HS 546AE
Jmenovitý výkon motoru, kW ²⁷	10,3	10,3
Zdvihový objem, cm ³	546	546
Max. otáčky motoru, ot/min	2900 +/- 100	2900 +/- 100
Max. rychlost jízdy vpřed, km/h	9	9
Max. rychlost couvání, km/h	6	8
Palivo, min. oktanové číslo, bezolovnaté	91	91
Objem nádrže, litry	12	12
Motorový olej ²⁸	Husqvarna SAE 30, Husqvarna SAE 5W-30 Synthetic, Husqvarna SAE 10W-40	Husqvarna SAE 30, Husqvarna SAE 5W-30 Synthetic, Husqvarna SAE 10W-40
Objem oleje včetně filtru, litry	1,6	1,6
Objem oleje bez filtru, litry	1,5	1,5
Startér	Elektrický startér 12 V	Elektrický startér 12 V
Převodovka		
Značka	Tuff Torq	Tuff Torq

²⁷ Uvedený jmenovitý výkon motoru je průměrný čistý výkon (při specifikovaných ot/min) typického motoru pro model motoru měřený podle normy SAE J1349/ISO1585. Sériově vyráběné motory se od této hodnoty mohou lišit. Skutečný výstupní výkon motoru instalovaného na konečném výrobku závisí na provozních otáčkách, povětrnostních podmínkách a dalších hodnotách.

²⁸ Používejte pouze motorový olej kvality API SJ nebo vyšší. Pokud použijete olej SAE-30 při teplotě nižší než +5 °C, hrozí nebezpečí nedostatečného promazání motoru. Může dojít k poškození motoru. Správný olej pro nízké teploty najdete v části *Technické údaje na strani 123*. Podívejte se do tabulky viskozity v návodu k motoru (pokud je k dispozici) a vyberte nejlepší viskozitu podle předpokládané venkovní teploty.

	R 318X	R 320X AWD
Model	K46H	K574A/KTM10LB
Olej, třída SF-CC ²⁹	Husqvarna SAE 10W-30	Husqvarna SAE 10W-30
Objem oleje, litry	2,1	5,6
Elektrický systém		
Typ	12 V, záporné ukostření	12 V, záporné ukostření
Baterie	12 V, 24 Ah	12 V, 24 Ah
Zapalovací svíčka	Husqvarna HQT-7	Husqvarna HQT-7
Elektrodová vzdálenost, mm/palce	0,75/0,03	0,75/0,03
Světlo	Dvě žárovky LED	Dvě žárovky LED
Zadní světlo	–	Kontrolky LED
Žací ústrojí		
Typ	Combi 94	Combi 94
	Combi 103	Combi 103
	Combi 112	Combi 112

Emise hluku ³⁰	R 318X	R 320X AWD
Hladina akustického výkonu, změřená dB(A)		
Combi 94	99	99
Combi 103	99	99
Combi 112	99	99
Hladina akustického výkonu, zaručená dB(A)		
Combi 94	100	100
Combi 103	100	100
Combi 112	100	100

Hladiny hluku ³¹	R 318X	R 320X AWD
Hladina akustického tlaku na sluch obsluhy, dB(A)		
Combi 94	84	84

²⁹ Pro dosažení nejlepšího výkonu používejte převodový olej Husqvarna SAE 10W-30. Pokud olej Husqvarna není k dispozici, použijte olej 10W-30 STOU. Nová klasifikace je standard API GL-4.

³⁰ Emise hluku do okolního prostředí měřené jako akustický výkon (L_{WA}) v souladu se směrnici 2000/14/ES.

³¹ Hladina akustického tlaku měřená podle normy EN ISO 5395. Uváděná data pro hladinu akustického tlaku mají typickou statistickou odchylku (standardní odchylku) 1,2 dB(A).

Hladiny hluku ³¹	R 318X	R 320X AWD
Combi 103	84	84
Combi 112	84	84

Úrovně vibrací ³²	R 318X	R 320X AWD
Hladina vibrací na volantu, m/s ²	1,88	1,88
Hladina vibrací v sedadle, m/s ²	0,38	0,38

Žací ústrojí	Combi 94	Combi 103	Combi 112
Šířka sečení, mm	940	1030	1120
Výška sečení, 10 poloh, mm	25–75	25–75	25–75
Hmotnost, kg	44	49	52
Délka nože, mm	358	388	420
Nůž			
Objednací číslo	579 65 25-10	504 18 82-10	544 18 81-10



VÝSTRAHA: Použití žacího ústrojí, které není schváleno pro tento výrobek, může způsobit odmrštění předmětů vysokou

rychlostí a vážné zranění. Používejte pouze typy žacího ústrojí předepsané v tomto návodu.

³¹ Hladina akustického tlaku měřená podle normy EN ISO 5395. Uváděná data pro hladinu akustického tlaku mají typickou statistickou odchylku (standardní odchylku) 1,2 dB(A).

³² Hladina vibrací měřená podle normy EN ISO 5395. Uváděná data pro hladinu vibrací mají typickou statistickou odchylku (standardní odchylku) 0,2 m/s² (volant) a 0,8 m/s² (sedadlo).

Rozměry výrobku

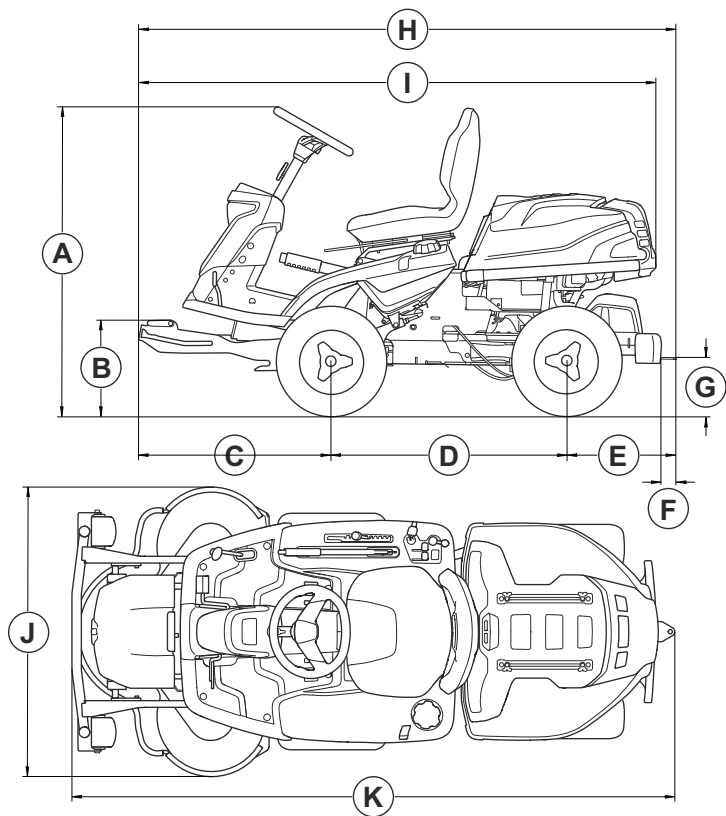

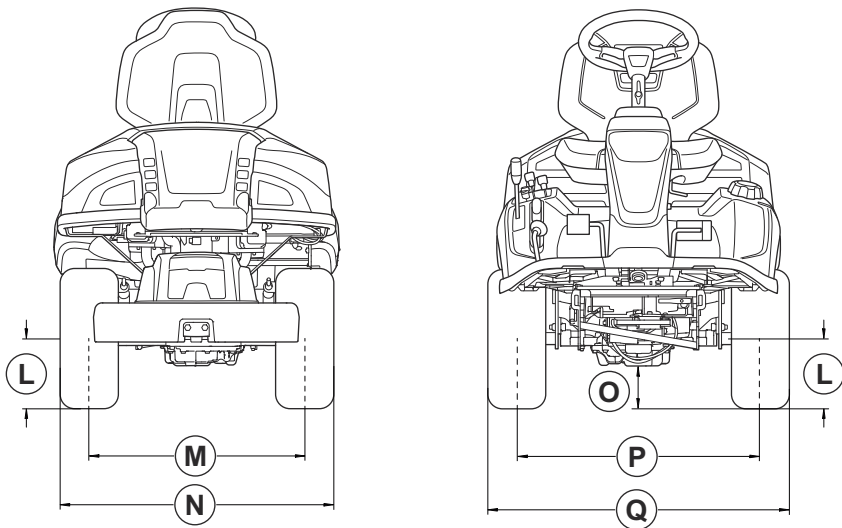

Rozměry, mm					
A	1165	G	218	L	205
B	364	H	Bez protizávaží: 2008	M	627
C	727		Vč. protizávaží: 2024		N
D	887	I	Bez protizávaží: 1952	O	
			Vč. protizávaží: 1968		R 320X AWD: 95
E	Bez protizávaží: 394	J	Combi 94: 994	P	711
	Vč. protizávaží: 410		Combi 103: 1081		
			Combi 112: 1178		

Rozměry, mm					
F	70	K	Combi 94:	Q	883
			Bez protizávaží: 2243		
			Vč. protizávaží: 2259		
			Combi 103:		
			Bez protizávaží: 2253		
			Vč. protizávaží: 2269		
			Combi 112:		
			Bez protizávaží: 2253		
			Vč. protizávaží: 2269		

Radiofrekvenční údaje

	R 318X	R 320X AWD
Frekvenční rozsah, MHz	2402-2480	2402-2480
Výstupní výkon ³³ , dBm	-5.2	-5.2

Servis

Servis

Nechte provést roční kontrolu v autorizovaném servisu, aby bylo zajištěno, že bude výrobek fungovat bezpečně a bude v nejlepším stavu během sezóny, kdy se výrobek nejvíce používá. Nejlepší čas pro servis a generální opravu výrobku je období, kdy se výrobek málo používá.

Při zasílání objednávky na náhradní díly poskytněte informace o roku nákupu, modelu, typu a výrobním čísle.

Vždy používejte pouze originální náhradní díly.

³³ Měřeno při 2440 MHz.

Prohlášení o shodě

Prohlášení o shodě EU

My, společnost Husqvarna AB, SE-561 82 Huskvarna,
Švédsko, tel.: +46-36-146500, zcela zodpovědně
prohlašujeme, že výrobek:

Popis	Sekačka na trávu se sedící obsluhou
Značka	Husqvarna
Typ/Model	R 318X, R 320X AWD
Identifikace	Výrobní čísla od roku 2024 a dále

je zcela ve shodě s následujícími směrnici a předpisy
EU:

Nañžení	Popis
2006/42/ES	„o strojních zařících“
2014/53/EU	„týkající se rádiových zařících“
2000/14/ES	„týkající se emisí hluku do okolního prostředí“
2011/65/EU	„o omezení používání některých nebezpečných látek v elektrických a elektronických zařících“

a že byly použity následující harmonizované normy
nebo technické údaje:

EN ISO 12100:2010

EN ISO 5395-1:2013/A1:2018

EN ISO 5395-3: 2013/A1:2017/A2:2018

EN ISO 14982:2009

EN ETSI 300 328 v.2.2.2

ETSI EN 301 489-1 V2.2.3

ETSI EN 301 489-17 V3.2.4

EN IEC 63000:2018

Oznámený subjekt: Společnost 0404, SMP Svensk
Maskinprovning AB, Box 4053, SE-904 03
Umeå, Sweden rovněž ověřila shodu s přílohou VI
směrnice Evropského parlamentu a Rady 2000/14/ES.

Informace o emisích hluku najdete v části *Technické
údaje na strani 123.*

Huskvarna, 2025-01-17



Claes Losdal

Ředitel vývoje zahradního sortimentu

Husqvarna AB

Osoba odpovědná za technickou dokumentaci



Registrované ochranné známky

Slovo a loga *Bluetooth®* jsou registrované ochranné
známky vlastněné společností *Bluetooth SIG, inc.*
Použití těchto známek společností Husqvarna podléhá
licenci.

Obsah

Úvod.....	130	Preprava, skladovanie a likvidácia.....	163
Bezpečnosť.....	136	Technické údaje.....	165
Montáž.....	141	Servis.....	170
Prevádzka.....	144	Vyhlásenie o zhode.....	171
Údržba.....	148	Registrované ochranné známky.....	171
Riešenie problémov.....	160		

Úvod

Kontrola pred dodaním a čísla výrobku

Poznámka: Tento produkt bol skontrolovaný pred dodaním. Uistite sa, že vám váš predajca poskytol podpísanú kópiu dokladu o kontrole pred dodaním.

Husqvarna kontaktné údaje servisného dйлera:	
Tento návod na obsluhu patrí k výrobku s číselným kódom/výrobným číslom:	
/	
Motor:	
Prevodovka:	

Popis výrobku

Modely R 318X a R 320X AWD sú kosačky na trávu so sediacou obsluhou. Pedále jazdy dopredu a dozadu umožňujú obsluhu plynule regulovať rýchlosť. Počítadlo hodín uvádza, koľko hodín obsluha používala produkt. Model R 320X AWD obsahuje pohon všetkých kolies (AWD). Modely R 318X a R 320X AWD sa používajú s kosiacími zariadeniami Combi s jednotkou BioClip.

Plánované použitie

Tento produkt má slúžiť na kosenie trávy na otvorenom a rovnom povrchu v obytných oblastiach a záhradách.

Ak chcete produkt používať na iné účely, pripojte voliteľné príslušenstvo. Ďalšie informácie o dostupnom príslušenstve získate od predajcu produktov spoločnosti Husqvarna.

Poistite si svoj produkt

Zabezpečte si poistné krytie na svoj nový produkt. V prípade otázok sa obráťte na svoju poisťovňu. Odporúčame komplexné poistenie, ktoré zahŕňa tretie strany, požiar, poškodenie, odcudzenie a zodpovednosť.

Prehľad výrobku

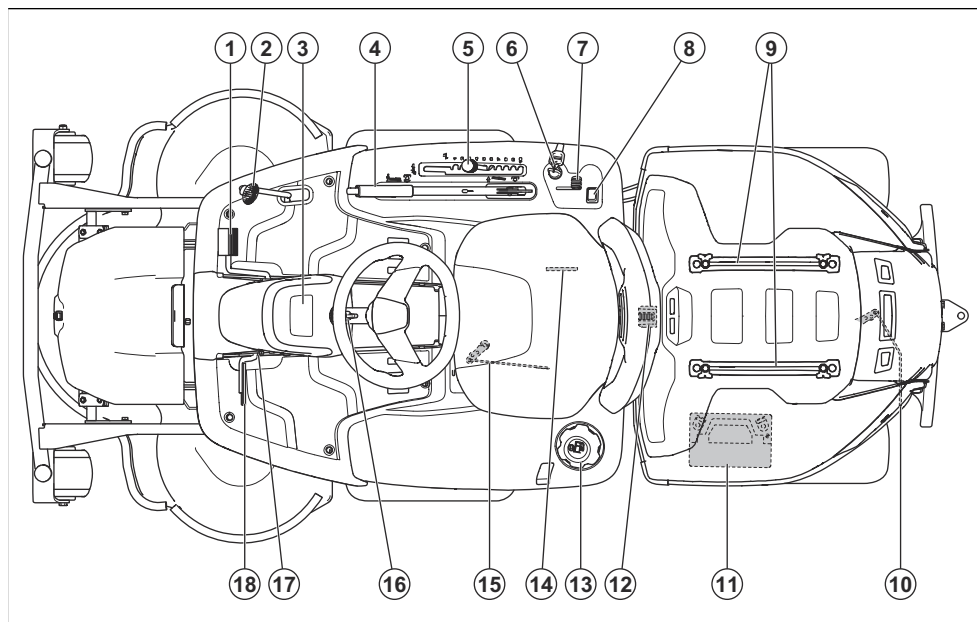

- | | |
|---|---|
| 1. Pedál jazdy dopredu | 11. Batéria |
| 2. Pedál jazdy dozadu | 12. Zámok krytu |
| 3. Displej | 13. Uzáver palivovej nádrže |
| 4. Zdvíhacia páka pre kosiace zariadenie | 14. Typový štítok so snímateľným kódom |
| 5. Páka výšky rezu | 15. Páka na aktiváciu alebo deaktiváciu prevodu na prednej náprave na produktoch s pohonom všetkých kolies. |
| 6. Zámok zapalovania/spínač svetlometov | 16. Nastavenie volantu |
| 7. Ovládanie plynu | 17. Poistné tlačidlo pre parkovaciu brzdu |
| 8. Spínač diaľkového svetla | 18. Pedál parkovacej brzdy |
| 9. Koľajnice | |
| 10. Páka na aktiváciu alebo deaktiváciu pohonu na zadnej náprave. | |

Prehľad elektrického systému

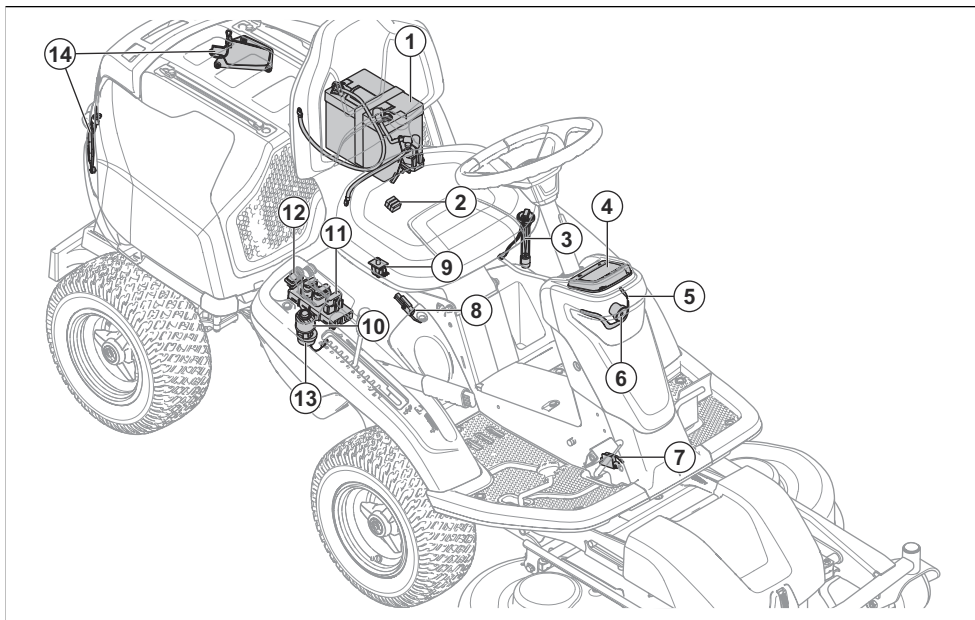

1. Batéria
2. Hlavná poistka
3. Snímač paliva
4. Displej
5. Prevádzkové svetlo
6. Diaľkové svetlo
7. Mikropínač, parkovacia brzda
8. Mikropínač pre zdvíhací páku
9. Kontrola prítomnosti operátora (OPC)
10. Zámok zapaľovania/spínač svetlomety
11. Riadiaci modul kosačky
12. Spínač diaľkového svetla
13. Bzučiak
14. Zadné svetlá LED

Riadiaci modul kosačky

Výrobok je vybavený riadiacim modulom kosačky, ktorý poskytuje používateľovi informácie o výrobku. Informácie sa zobrazujú na displeji na paneli s nástrojmi. Pozrite si časť *Displej na strane 134*.

Riadiaci modul kosačky umožňuje servisnému stredisku pripojiť sa k výrobku počas vykonávania servisu.

Husqvarna Connect

Výrobok je vybavený bezdrôtovou technológiou *Bluetooth®* a možno ho pripojiť k mobilným zariadeniam, ktoré majú nainštalovanú aplikáciu Husqvarna Connect.

Husqvarna Connect je bezplatná aplikácia pre vaše mobilné zariadenie. Aplikácia Husqvarna Connect prináša rozšírené funkcie pre výrobok Husqvarna:

- Rozšírené informácie o výrobku.
- Informácie a podpora vzťahujúce sa na súčasti výrobku a servis.

Svetlomety a zadné svetlá

Svetlomety majú prevádzkové svetlá a diaľkové svetlá. Zadné svetlá sú polohové svetlá. Otočením kľúča zapaľovania do polohy svetiel zapnete prevádzkové a zadné svetlo. Prevádzkové svetlá zostanú zapnuté 3 minúty po zastavení motora.

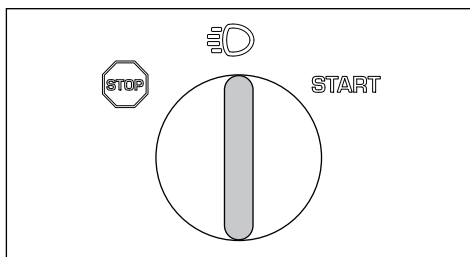

Stlačením spínača (A) zapnete alebo vypnete diaľkové svetlo.

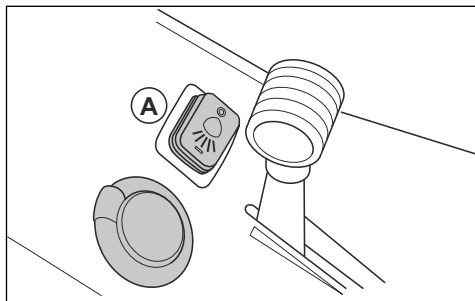

Keď sú zapnuté prevádzkové a zadné svetlá, na displeji sa zobrazuje symbol svetlomotov (B). Keď sú zapnuté diaľkové svetlá, na displeji sa zobrazuje plný symbol svetlomotov (C).

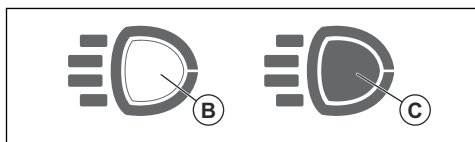

Počítadlo hodín

Výrobok má na displeji 2 počítadlá hodín. Počítadlá hodín zobrazujú celkový počet hodín prevádzky motora (A) a počet hodín počas doby prevádzky (B). Posledná číslica počítadla hodín doby prevádzky zobrazuje desatinu hodiny (6 minút).

Čas aktivovaného zapalovania bez chodu motora sa nemeria.

Poznámka: Počítadlo celkových hodín (A) zobrazuje iba celé hodiny.

Poznámka: Doba prevádzky je čas, kedy bol motor zapnutý počas jedného dňa. Ak je motor vypnutý minimálne 6 hodín, začne sa nová doba prevádzky.

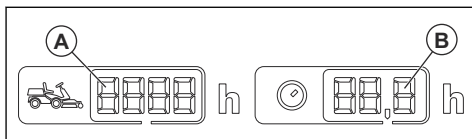

Kontrola prítomnosti operátora (OPC)

OPC sa aktivuje, keď sa operátor zdvihne zo sedadla. Motor a pohon čepeľí sa zastavia, ak sú čepele aktivované alebo nie je zatiahnutá parkovacia brzda. Pozrite si časť *Podmienky na spustenie* na strane 138.

Pedále na jazdu dopredu a dozadu

Rýchlosť sa pozvoľna reguluje 2 pedálmi. Ľavý pedál (A) sa používa na jazdu dopredu a pravý pedál (B) sa používa na jazdu dozadu. Po uvoľnení pedálov sa výrobok zastaví.

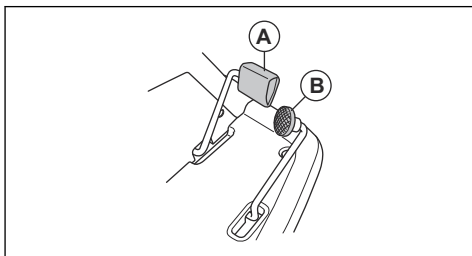

Kosiace zariadenie

Pre tento produkt sú určené kosiace zariadenia Combi s jednotkou BioClip. Jednotka BioClip seká trávu tak, že sa dá použiť ako hnojivo. Kosiace zariadenia Combi možno používať aj bez jednotky BioClip. Bez jednotky BioClip kosačka trávu odhadzuje dozadu.

Displej

Displej na paneli s nástrojmi zobrazuje informácie o stave výrobku.

Poznámka: Vzhľad displeja sa môže líšiť v závislosti od typu modelu.

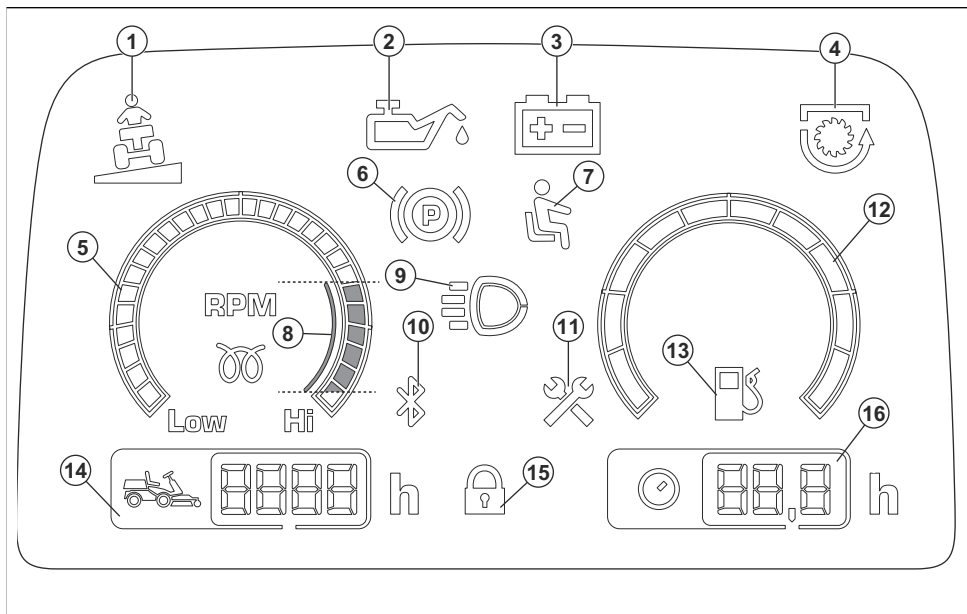

1. Indikátor sklonu
2. Indikátor tlaku oleja
3. Indikátor úrovne batérie
4. Indikátor PTO
5. Otáčkomer
6. Indikátor parkovacej brzdy
7. Kontrola prítomnosti operátora (OPC)
8. Odporúčané otáčky motora počas obsluhy výrobku.
9. Indikátor pracovného svetla alebo diaľkového svetla
10. Bluetooth®
11. Indikátor servisu
12. Palivová mierka (len série R400)
13. Indikátor nízkej hladiny paliva
14. Celkový prevádzkový čas
15. Digitálny zámok
16. Prevádzkový čas

Symbols na výrobku



UPOZORNENIE: Postupujte opatrne a používajte výrobok správnym spôsobom. Tento výrobok môže spôsobiť vážne poranenie alebo usmrtenie obsluhujúceho pracovníka alebo iných osôb.



Pred používaním tohto výrobku si prečítajte návod na obsluhu a uistite sa, že porozumiete uvedeným pokynom.



Rotujúce nože. Nepribližujte sa časťami tela.



Upozornenie: rotujúce diely. Nepribližujte sa časťami tela.



Dávajte pozor na vymrštené predmety a spätné nárazy.



Výrobok nikdy nepoužívajte, ak sú v blízkosti osoby, najmä deti, alebo zvieratá.



Pred tým a počas toho, ako s výrobkom budete cívať, pozrite sa za seba.



Nikdy nekoste trávnu naprieč svahom. Nekoste trávnu na svahoch so sklonom viac ako 10°. Pozrite si časť *Kosenie trávy na svahoch na strane 139*.



Na výrobku alebo vybavení nikdy nevozte pasažierov.



Jazda dopredu.

N

Neutrál.



Jazda dozadu.



Parkovacia brzda.



Tento výrobok je v súlade s príslušnými smernicami EÚ.



Označenie týkajúce sa emisie hluku do okolia podľa smerníc a nariadení EÚ a UK a legislatívy v štáte New South Wales „Protection of the Environment Operations (Noise Control) Regulation 2017“ (Nariadenie o ochrane životného prostredia pri prevádzke (kontrola hluku) z roku 2017). Zaručená hladina akustického výkonu výrobku je uvedená v dokumente *Technické údaje na strane 165* a na štítku.



Vždy používajte schválenú ochranu sluchu.



Zastavte motor.

START

Naštartujte motor.



Otáčky motora – vysoké.



Otáčky motora – nízke.



Palivo.



Maximálny objem etanolu 10 %.



Výška kosenia.



Servisná poloha páky výšky rezu.



Nože sú aktivované.



Nože sú deaktivované.



Transportná poloha pre kosiace zariadenie.



Prevádzková poloha kosiaceho zariadenia.



Aktivácia a deaktivácia pohonného systému.



Hladina oleja.



Snímateľný kód

Výkonový štítok zobrazuje výrobné číslo. **yyyy** je rok výroby a **ww** je týždeň výroby.

Poznámka: Ostatné symboly/emblémy na výrobku odkazujú na zvláštne požiadavky certifikácie pre určité trhy.

Emisie Euro V



VÝSTRAHA: Nepovolená manipulácia s motorom ruší platnosť typového schválenia tohto výrobku pre EÚ.

Poškodenie výrobku

Nie sme zodpovední za škody na našom výrobku v prípade:

- nesprávne vykonanej opravy výrobku,
- opravy výrobku, pri ktorej neboli použité diely od výrobcu alebo diely schválené výrobcom,
- používania príslušenstva od iného výrobcu alebo príslušenstva, ktoré nie je schválené výrobcom,
- opravy výrobku, ktoré neboli vykonané v schválenom servisnom stredisku alebo schválenými kompetentnými osobami.

Podpora

Pre podporu týkajúcu sa výrobku prejdite do časti Podpora, kde nájdete pokyny, návody na riešenie problémov alebo môžete využiť Husqvarna samoobslužný portál a asistenta výrobku (ak je k dispozícii vo vašom trhu). Pre ďalšiu podporu týkajúcu sa výrobku sa obráťte na svojho Husqvarna servisného predajcu.

Bezpečnosť

Bezpečnostné definície

Výstrahy, upozornenia a poznámky slúžia na zdôraznenie mimoriadne dôležitých častí návodu.



VÝSTRAHA: Používa sa, ak pre obsluhu alebo osoby v okolí existuje nebezpečenstvo poranenia alebo smrti v prípade nedodržania pokynov v návode.



VAROVANIE: Používa sa, ak hrozí nebezpečenstvo poškodenia produktu, iných materiálov alebo okolitej oblasti v prípade nedodržania pokynov v návode.

Poznámka: Používa sa na poskytnutie informácií nad rámec nevyhnutných informácií v danej situácii.

Všeobecné bezpečnostné pokyny



VÝSTRAHA: Tento produkt dokáže odseknuť ruky alebo nohy a odhadzovať predmety. V prípade nedodržania bezpečnostných pokynov hrozí vážne poranenie alebo usmrtenie.



VÝSTRAHA: Ak je poškodené kosiace zariadenie, prestaňte produkt používať. Poškodené kosiace zariadenie môže odhadzovať predmety a spôsobiť vážne poranenie alebo usmrtenie. Poškodené čepce bezodkladne vymeňte.



VÝSTRAHA: Tento produkt vytvára počas prevádzky elektromagnetické pole. Toto pole môže za určitých okolností spôsobovať rušenie aktívnych alebo pasívnych implantovaných lekárskeho prístrojov. Na zníženie rizika vážneho alebo smrteľného zranenia odporúčame, aby sa osoby s implantovanými lekárskeho prístrojmi poradili so svojím lekárom a výrobcom pomôcky ešte pred použitím tohto produktu.



VÝSTRAHA: Skôr než budete používať produkt, prečítajte si nasledujúce výstrahy.

- Vždy zachovávajúte opatnosť a riadte sa zdravým úsudkom. Vyvarujte sa každej situácie, ktorá podľa vás presahuje vaše možnosti. Ak si po prečítaní návodu na obsluhu nie ste istí prevádzkovými postupmi, pred pokračovaním sa poraďte s odborníkom.
- Pred spustením produktu si pozorne prečítajte návod na obsluhu a pokyny na produkte a uistite sa, že im rozumiete.
- Naučte sa používať produkt a jeho ovládacie prvky bezpečne a naučte sa, ako produkt rýchlo zastaviť.
- Naučte sa rozpoznávať bezpečnostné štítky.
- Produkt udržiavajte čistý, aby boli nápisy a nálepky jasne čitateľné.
- Myslite na to, že operátor bude zodpovedný za nehody zahŕňajúce iné osoby alebo ich majetok.
- Neprepravujte cestujúcich. Produkt môže používať len jedna osoba.

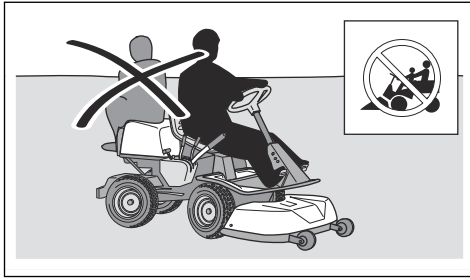

- Nenechávajte produkt bez dozoru, kým je motor zapnutý. Vždy pred ponechaním produktu bez dozoru zastavte čepele, aktivujte parkovaciu brzdu, vypnite motor a vytiahnite kľúč zapalovania.
- Produkt používajte iba za denného svetla alebo pri dobrom osvetlení. Produkt udržiavajte v bezpečnej vzdialenosti od jám alebo iných terénnych nerovností. Dávajte pozor na možné riziká.
- Produkt nepoužívajte počas nepriaznivých poveternostných podmienok, napríklad v hmle, v daždi, na vlhkých alebo mokrych miestach, v silnom vetre, v silnom mraze, pri riziku blesku atď.
- Vyhľadajte a označte kamene a iné pevné predmety, aby ste sa vyhli kolízi.
- Oblasť vyčistite od kameňov, hračiek, drôtov a iných predmetov, ktoré môžu byť zachytené nožmi a vymrštené do okolia.

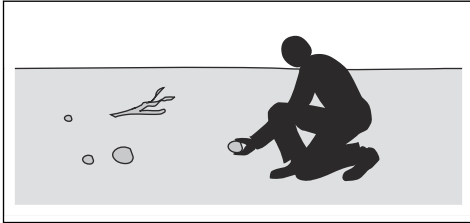

- Nenechajte deti a osoby, ktoré nemajú oprávnenie na používanie, používať produkt alebo vykonávať jeho servis. Vek používateľa môžu stanovovať miestne zákony.
- Pri štartovaní motora, aktivácii pohonu alebo pri pohybaní sa s produktom sa uistite, že sa v blízkosti produktu nenachádzajú ďalšie osoby.
- Počas kosenia pri ceste alebo jazde cez cestu dávajte pozor na premávku.
- Produkt nepoužívajte pri únave, požití alkoholu, drog, liekov alebo čokoliek iného, čo môže viesť k zníženiu zrakovej schopnosti, pozornosti, koordinácie alebo schopnosti úsudku.
- Produkt vždy parkujte na vodorovnom povrchu a s vypnutým motorom.

Bezpečnostné pokyny týkajúce sa detí



VÝSTRAHA: Skôr než budete používať produkt, prečítajte si nasledujúce výstrahy.

- Ak nebudete dávať pozor na deti v blízkosti produktu, môže dôjsť k vážnym nehodám. Deti môžu pritiahovať stroj a kosenie. Je pravdepodobné, že deti nebudú stáť tam, kde ste ich naposledy videli.
- Zabezpečte, aby sa deti nachádzali mimo oblasti, ktorá sa kosí. Deťom zaistíte zodpovedný dozor dospeléj osoby.
- Zachovávajte ostražitosť a vypnite produkt, ak deti vkročia do pracovnej oblasti. Mimoriadnu opatrosť zachovávajte v blízkosti rohov, kríkov, stromov alebo iných objektov, ktoré vám bránia vo výhlade.
- Pred cúvaním s produktom a počas neho sa pozerajte za seba a dole, aby ste sa uistili, že sa v blízkosti stroja nenachádzajú malé deti.
- Nedovoľte deťom vozit' sa s vami. Môžu spadnúť a vážne sa poraniť alebo môžu brániť bezpečnému manévrovaniu s produktom.
- Nenechajte deti používať produkt.

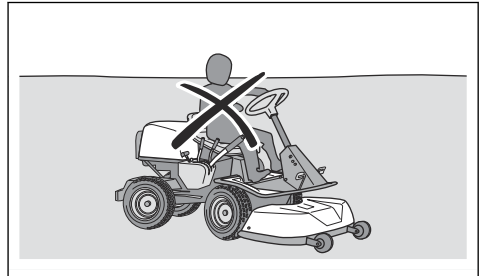

Bezpečnostné pokyny pre prevádzku



VÝSTRAHA: Nedotýkajte sa výfukového systému počas prevádzky alebo bezprostredne po nej. Motor a výfukový systém sa počas prevádzky veľmi rozhorúčia. Riziko popálenín, požiaru a poškodenia majetku alebo okolia. Pri obsluhovaní produktu sa držte ďalej od kríkov a iných predmetov.



VÝSTRAHA: Skôr než budete používať produkt, prečítajte si nasledujúce výstrahy.

- Pred cúvaním a počas cúvania sa vždy pozerajte dole a za seba. Dávajte pozor na veľké a malé prekážky.
- Pred jazdou do zákruty znížte rýchlosť.
- Pri prechádzaní cez plochy, ktoré nekosíte, majte čepele zastavené.



VAROVANIE: Skôr než budete používať produkt, prečítajte si nasledujúce upozornenia.

- Skôr než začnete produkt používať, odstráňte z nasávania studeného vzduchu motora trávu a nečistoty. Keď je nasávanie studeného vzduchu upchaté, hrozí riziko poškodenia motora.
- Okolo skál a väčších predmetov prechádzajte opatrne a dávajte pozor, aby ich čepele nezasiahli.
- S produktom neprechádzajte cez predmety. Ak s produktom prejdete cez nejaký predmet alebo ním do nejakého predmetu narazíte, zastavte a skontrolujte produkt a kosiace zariadenie. Pred opätovným naštartovaním vykonajte potrebné opravy.

Osobné ochranné prostriedky



VÝSTRAHA: Skôr než budete výrobok používať, prečítajte si nasledujúce výstrahy.

- Pri používaní produktu používajte schválené osobné ochranné prostriedky. Osobné ochranné prostriedky nedokážu úplne vylúčiť riziko, ale môžu znížiť vážnosť zranenia v prípade nehody. Váš predajca vám pomôže pri výbere správnych prostriedkov.
- Používajte schválené chrániče sluchu. Dlhodobé vystavenie hluku môže spôsobiť trvalé poškodenie sluchu.
- Noste odolné protišmykové topánky alebo podobnú obuv. Odporúčame ocelové špičky. Výrobok neobsluhujte v otvorených topánkach ani s bosými nohami.

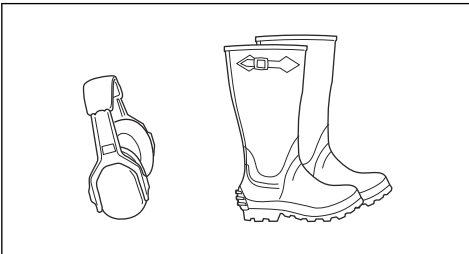

- Keď je to potrebné, používajte ochranné rukavice, ako napríklad pri montáži, kontrole alebo čistení rezného zariadenia.
- Nenoste voľné oblečenie, šperky ani iné predmety, ktoré sa môžu zachytiť v pohyblivých častiach.
- Majte poruke vybavenie prvej pomoci a hasiaci prístroj.

Bezpečnostné zariadenia na výrobku



VÝSTRAHA: Skôr než budete výrobok používať, prečítajte si nasledujúce výstrahy.

- Výrobok nepoužívajte s bezpečnostnými zariadeniami, ktoré sú poškodené alebo nefungujú správne. Pravidelne kontrolujte bezpečnostné zariadenia. Ak sú bezpečnostné zariadenia poškodené, obráťte sa na servisného predajcu Husqvarna.
- Bezpečnostné zariadenia neupravujte. Nepoužívajte výrobok, ak nie sú nainštalované alebo ak sú poškodené ochranné dosky, ochranné kryty, bezpečnostné vypínače alebo iné ochranné zariadenia.

Vykonanie kontroly zámku zapalovania

- Naštartujte a vypnite motor na vykonanie kontroly zámku zapalovania. Pozrite si časť *Štartovanie motora na strane 145* a *Zastavenie motora na strane 147*.
- Skontrolujte, či sa motor naštartuje, keď otočíte kľúč zapalovania do polohy START.
- Skontrolujte, či sa motor okamžite vypne, keď otočíte kľúč zapalovania do polohy STOP.

Podmienky na spustenie

Na spustenie motora je potrebné splniť nasledovné podmienky:

- Kosiace zariadenie je zdvihnuté a parkovacia brzda je zatiahnutá.

Motor sa musí zastaviť v týchto situáciách:

- Kosiace zariadenie je spustené a operátor sa zdvihne zo sedadla.
- Kosiace zariadenie je v zdvihnutej polohe, parkovacia brzda nie je zatiahnutá a operátor sa zdvihne zo sedadla.

Pokúste sa naštartovať motor bez jednej z uvedených podmienok. Zmeňte podmienky a skúste znova. Túto kontrolu vykonávajte každý deň.

Kontrola pedála jazdy dopredu a pedála jazdy dozadu

1. Zapnite výrobok.
2. Skontrolujte, či nie sú pedál jazdy dopredu a pedál jazdy dozadu zablokované a či sa môžu voľne pohybovať.
3. Opatrným stlačením pedála jazdy dopredu sa pohnite dopredu.
4. Uvoľnite pedál jazdy dopredu na zabrzdzenie. Keď sa pedál jazdy dopredu uvoľní, musia sa aktivovať brzdy.
5. Rovnaký postup zopakujte pre pedál jazdy dozadu.

Poznámka: Výrobok je vybavený funkciou brzdy, ktorá brzdí automaticky, keď sa pedále uvoľní. Ak chcete znížiť rýchlosť rýchlejšie, stlačte druhý pedál.

6. Uistite sa, že sa produkt nehýbe, ak sa nepoužívajú pedále na jazdu dopredu a dozadu.

Parkovacia brzda



VÝSTRAHA: Ak parkovacia brzda nefunguje, produkt sa môže začať pohybovať a môže spôsobiť poranenie alebo poškodenie. Dbajte na to, aby sa vykonávala pravidelná kontrola a nastavenie parkovacej brzdy.

Pozrite si časť *Kontrola parkovacej brzdy na strane 152.*

Tlmič výfuku

Tlmič výfuku slúži na udržiavanie minimálnej hladiny hluku a na smerovanie výfukových plynov smerom od operátora.

Výrobok nepoužívajte, ak tlmič výfuku chýba alebo je poškodený. Poškodený tlmič výfuku zvyšuje hladinu hluku a nebezpečenstvo požiaru.



VÝSTRAHA: Tlmič výfuku je veľmi horúci počas prevádzky, po nej a tiež počas behu motora na voľnobeh. Zachovávajte opatnosť v okolí horľavých materiálov alebo výparov, aby ste nespôsobili požiar.

Kontrola tlmiča výfuku

- Pravidelne kontrolujte, či je tlmič výfuku správne pripevnený a či nie je poškodený.

Ochranné kryty

Chýbajúce alebo poškodené ochranné kryty zvyšujú nebezpečenstvo poranenia pohybujúcimi sa dielmi a na horúcich povrchoch. Skôr než budete produkt používať, skontrolujte ochranné kryty. Presvedčte sa, či sú ochranné kryty správne nainštalované a či nie sú prasknuté alebo inak poškodené. Poškodené kryty vymeňte.

Kosenie trávy na svahoch



VÝSTRAHA: Skôr než budete používať produkt, prečítajte si nasledujúce výstrahy.

- Pri kosení trávy na svahoch existuje vyššie riziko straty kontroly nad produktom a jeho prevrátenia. To môže spôsobiť vážne poranenie alebo usmrtienie. Na každom svahu je nutné kosiť opatrne. Ak na svahu nemôžete cívať alebo ak sa necítite bezpečne, svah nekoste.

- Odstráňte kamene, konáre a iné prekážky.
- Pohybujte sa hore a dole svahom, nie z jednej strany na druhú.
- Nejazdíte dole svahom, keď je kosiace zariadenie zdvihnuté.
- Produkt nepoužívajte na svahoch so sklonom viac ako 10°.

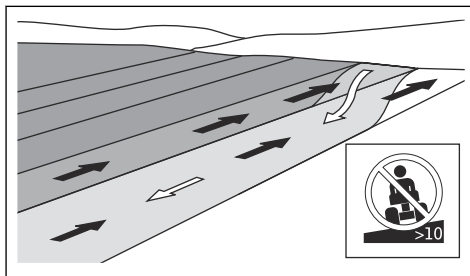

- Nepohýňajte sa ani nezastavujte na svahu.
- Na svahoch sa pohybujte plynulo a pomaly.
- Nemeňte náhle rýchlosť ani smer.
- Nezatáčajte viac, ako je nevyhnutné. Pri jazde dole svahom zatáčajte pomaly a plynule. Jazdíte nízko rýchlosťou. Volant otáčajte opatrne.
- Dávajte pozor na brázdy, diery a hrbole a nejazdite cez ne. Na nerovnom podklade existuje vyššie riziko prevrátenia produktu. Vysoká tráva môže zakrývať prekážky.
- Nekoste trávu v blízkosti zrázov, priekop ani brehov. Ak by sa jedno z kolies dostalo za okraj prudkého zrázu alebo jamy alebo ak by sa okraj zosunul, produkt by sa mohol náhle prevrátiť. Ak produkt spadne do vody, hrozí nebezpečenstvo utopenia.

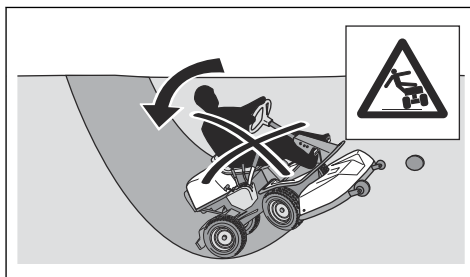

- Nekoste mokrú trávu. Je klzká, pneumatiky môžu stratiť príľnavosť a produkt sa môže začať klzať.
- Nedávajte chodilo na zem na zvýšenie stability produktu.
- Ak je k produktu pripojené príslušenstvo alebo iné predmety, pre ktoré je jeho stabilita znížená, jazdite veľmi opatrne.
- Na zvýšenie stability produktu nasadzte závažia na kolesá alebo protizávažia. Ak potrebujete ďalšie informácie, obráťte sa na predajcu. Na modeli R 320X AWD použite protizávažia, keďže na

produktch s pohonom všetkých kolies nemožno použiť závažia na kolesá.

Bezpečnosť ťahania

- Používajte iba ťahané zariadenie odporúčané spoločnosťou Husqvarna.
- Na pripojenie zariadenia používajte ťažnú tyč.
- Neťahajte zariadenie, ktoré je ťažšie než je maximálna povolená hmotnosť na ťahanie. V časti *Technické údaje na strane 165*.

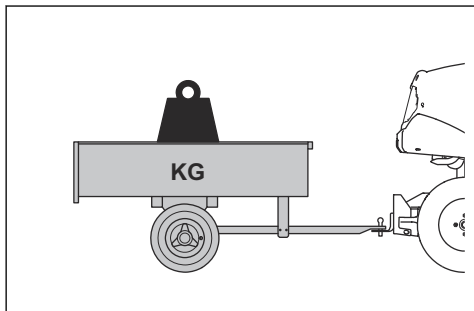

- Pri ťahaní zariadenia sa presvedčte, či sa v blízkosti výrobku nenachádzajú iné osoby.
- Dávajte pozor pri ťahaní zariadenia na svahoch alebo v náročnom teréne.
- Keď ťaháte zariadenie, jazdíte s výrobkom nízko rýchlosťou.

Bezpečnosť paliva



VÝSTRAHA: Pri manipulácii s palivom buďte opatrní. Je veľmi horľavé a môže spôsobiť vážne zranenia osôb alebo hmotné škody.



VÝSTRAHA: Skôr než budete používať produkt, prečítajte si nasledujúce výstrahy.

- Palivovú nádrž nedopĺňajte v interiéri.
- Benzín a benzínové výpary sú jedovaté a veľmi horľavé. Pri manipulácii s benzínom postupujte opatrne, aby nedošlo k zraneniu alebo požiaru.
- Nedávajte dolu uzáver palivovej nádrže a nedolievajte palivo, keď je motor spustený.
- Pred dotankovaním nechajte motor vychladnúť.
- Počas tankovania nefajčite.
- Netankujte v blízkosti iskier alebo otvoreného plameňa.
- Ak je palivový systém netesný, neštartujte motor, kým sa netesnosť neopravia.
- Netankujte nad odporúčaný objem paliva. Teplo z motora a slnka spôsobuje expanziu paliva a v prípade nadmerného objemu paliva v nádrži môže palivo pretiecť.

- Nenalievajte do nádrže príliš veľa paliva. Ak rozlejete palivo na produkt, poutierajte ho a nechajte ho odpariť, skôr než naštartujete motor. Ak vylejete palivo na odev, prezlečte sa.
- Palivo skladujte len v schválených nádobách.
- Produkt a palivo skladujte takým spôsobom, aby nehrozilo žiadne riziko, že unikajúce palivo alebo výpary môžu spôsobiť škody.
- Palivo vypúšťajte do schválenej nádoby vonku a mimo otvoreného ohňa.

Bezpečnosť akumulátora



VÝSTRAHA: Poškodený akumulátor môže spôsobiť výbuch a následne zranenie. Ak je akumulátor zdeformovaný alebo poškodený, obráťte sa na servisného predajcu Husqvarna.



VÝSTRAHA: Skôr než budete výrobok používať, prečítajte si nasledujúce výstrahy.



VÝSTRAHA: Pri nabíjaní alebo výmene akumulátora môže dôjsť k iskreniu. To môže mať za následok výbuch akumulátora, požiar, alebo poranenie očí. K iskreniu v obvode nemôže dôjsť, keď je uzemňovací kábel akumulátora odpojený.

- V blízkosti akumulátora používajte ochranné okuliare.
- Akumulátor skladujte mimo dosahu detí.
- Vymenené akumulátory zlikvidujte, pozrite si časť *Likvidácia na strane 164*.

Aby ste predišli iskreniu, dodržujte nasledujúce pokyny:

- V blízkosti akumulátora nenoste hodinky, šperky alebo iné kovové predmety
- Uistite sa, že je uzáver nádrže správne pripevnený.
- Neuchovávajte horľavé tekutiny v otvorených nádobách
- Pri nabíjaní akumulátora udržiavajte horľavé materiály v minimálnej vzdialenosti 1 m.
- Nevykonávajte žiadne práce na obvode štartovacieho motora v blízkosti rozliateho paliva.
- Z akumulátora môžu uniknúť výbušné plyny. V blízkosti akumulátora nefajčite. Akumulátor uchovávajte mimo dosahu otvorených plameňov a iskier.
- Uzemňovací kábel odpájajte od batérie ako prvý a pripájajte ho ako posledný.
- Pri používaní nástrojov nespôsobte skrat.
- Na prevádzku štartovacieho motora zabráňte skratu na prípojkách relé štartéra.

Pri nabíjaní akumulátora dodržiavajte nasledujúce pokyny:

- Akumulátor nabíjajte v priestoroch s dostatočným prúdením vzduchu.
- Akumulátor nabíjajte pri napätí 12 V minimálne 4 hodiny. Používajte nabíjačku akumulátora Husqvarna.
- Uistite sa, že nabíjačka akumulátora má rovnaké napätie ako akumulátor.
- Ak teplota akumulátora prekročí 45 °C, proces nabíjania zastavte.

v uzavretých priestoroch alebo priestoroch s nedostatočným odvetrávaním.



VÝSTRAHA: Skôr než budete používať produkt, prečítajte si nasledujúce výstrahy.

Bezpečnosť pri preprave

- Na prepravu výrobku používajte schválené prepravné vozidlo.
- Produkt je ťažký a môže spôsobiť pomliaždeniny. Pri jeho nakladaní alebo vykladaní z vozidla alebo prívesu postupujte opatrne.
- Predpisy pre fungovanie vnútroštátneho alebo miestneho trhu môžu regulovať obmedzenia týkajúce sa prepravy výrobku.
- Používateľ prepravného vozidla je zodpovedný za bezpečné upevnenie výrobku počas prepravy. Pozrite si časť *Preprava na strane 163*.

Bezpečnostné pokyny pre údržbu



VÝSTRAHA: Produkt je ťažký a môže spôsobiť poranenie, hmotné škody alebo poškodenie okolitej oblasti. Nevykonávajte údržbu motora ani kosiaceho zariadenia, kým nie sú splnené nasledujúce podmienky:

- Motor je vypnutý.
- Produkt je zaparkovaný na rovnom povrchu.
- Parkovacia brzda je aktivovaná.
- Kľúč zapalovania je vytiahnutý.
- Kosiace zariadenie je deaktivované.
- Káble zapalovania sú odpojené od sviečok.



VÝSTRAHA: Výfukové plyny z motora obsahujú oxid uhoľnatý, plyn bez zápachu, ktorý je jedovatý a veľmi nebezpečný. Nepoužívajte výrobok



VAROVANIE: Skôr než budete používať produkt, prečítajte si nasledujúce upozornenia.

- Nepretáčajte motor, ak je odstránená zapalovacia sviečka alebo kábel zapalovania.
- Ubezpečte sa, že sú všetky matice a skrutky správne dotiahnuté a že je zariadenie v dobrom stave.
- Nemeňte nastavenia regulátorov. Ak sú otáčky motora príliš vysoké, môže dôjsť k poškodeniu súčastí produktu. Informácie o najvyšších prípustných otáčkach motora nájdete v časti *Technické údaje na strane 165*.
- Produkt bol schválený iba s vybavením dodávaným alebo odporúčaným výrobcom.

Montáž

Úvod



VÝSTRAHA: Napínacia pružina hnacieho remeňa sa môže zlomiť a spôsobiť zranenie. Pri pripájaní alebo skladaní kosiaceho zariadenia používajte ochranné okuliare.

Pozorne si prečítajte pokyny na montáž v návode na používanie. Štítok na vnútornej strane predného krytu produktu tiež znázorňuje, ako pripojiť a zložiť kosiace zariadenie.

Pripojenie kosiaceho zariadenia

1. Zaparkujte s produktom na rovnom podklade.
2. Aktivujte parkovacia brzdu.
3. Nastavte páku výšky rezu do servisnej polohy.

4. Nastavte zdvíhací páku pre kosiace zariadenie do polohy kosenia.

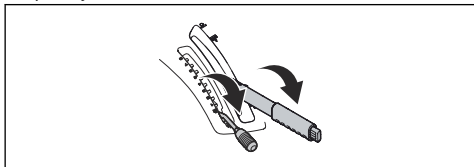

5. Umiestnite hnací remeň podľa vyobrazenia, aby sa neprivil a nepoškodil pri pripojení kosiaceho zariadenia.

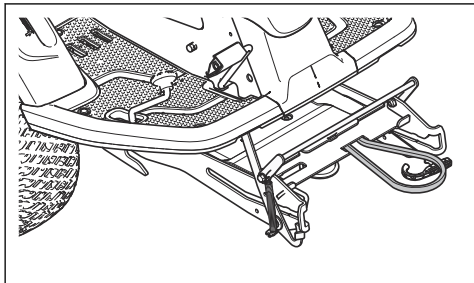

6. Zatlačte rám zariadenia nadol. Zdvíhajte servisný zámok do vertikálnej polohy.

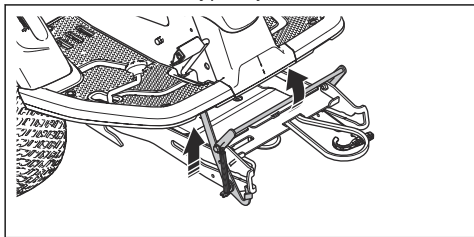

VÝSTRAHA: Zamykací mechanizmus môže spôsobiť poranenie prstov, ak s ním nebudete manipulovať opatrne. Umiestnite servisný zámok do úplne vertikálnej polohy, podržte predný okraj kosiaceho zariadenia dvomi rukami a pokračujte ďalším krokom.

7. Zdvíhajte predný okraj kosiaceho zariadenia a posuňte ho do rámu zariadenia. Výstupky na kosiacom zariadení (jeden na každej strane) sa musia vložiť do drážok na ráme zariadenia. Servisný zámok sa automaticky uvoľní.

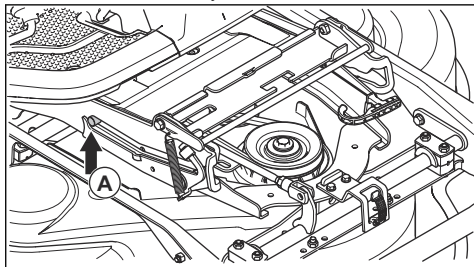

8. Zdvíhajte poistku výšky rezu z držiaka poistky a vložte ju do otvoru pre poistku výšky rezu (A).

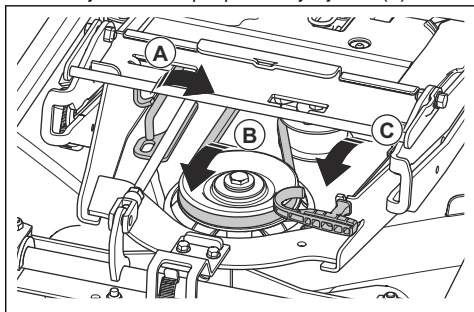

9. Umiestnite hnací remeň okolo napínacieho kolesa (B).
10. Vložte pružinu do držiaka pružiny (C).
11. Nastavte zdvíhací páku pre kosiace zariadenie do zamknutej polohy. Kosiace zariadenie sa zdvihne.

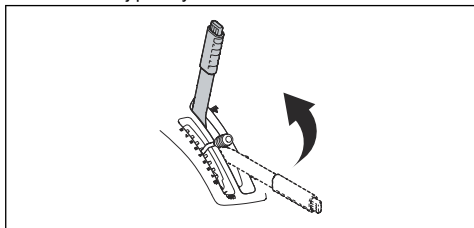

12. Nasadte predný kryt.

Demontáž kosiaceho zariadenia

1. Vykonaňte kroky 1 – 4 v časti *Pripojenie kosiaceho zariadenia na strane 141.*

2. Uvoľníte sponu na prednom kryte pomocou nástroja pripävaného na kľúči zapalovania a odstránite kryt.

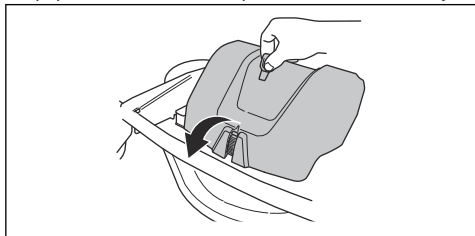

3. Uvoľníte napnutie napínacieho kolesa pre hnací remeň. (A)

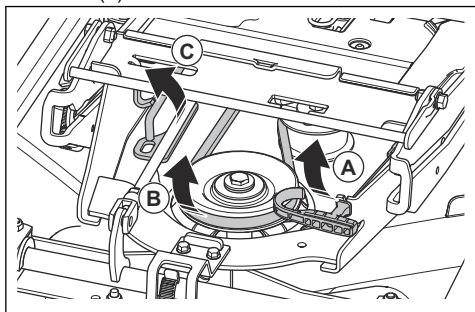

4. Podržte pružinovú rukoväť ľavou rukou a zdvihnite hnací remeň pravou rukou.
5. Potiahnite hnací remeň dozadu pod produkt. Neumiestňujte ho do držiaka remeňa (B).
6. Umiestnite pružinovú rukoväť do držiaka pružiny, aby pružina nespadla dole.
7. Nadvihnite poistku výšky rezu a vložte ju do držiaka na poistku výšky rezu (C).
8. Podržte predný okraj kosiaceho zariadenia dvomi rukami a potiahnite ho až na doraz.

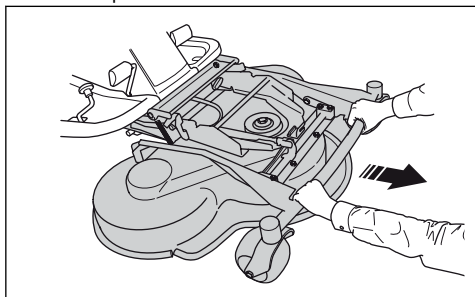

9. Zdvihnite servisný zámok do vertikálnej polohy.

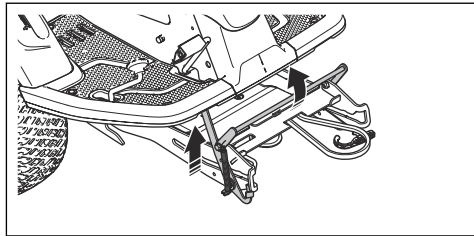

VÝSTRAHA: Zamykací mechanizmus môže spôsobiť poranenie prstov, ak s ním nebudete manipulovať opatrne. Pri prechode na nasledujúci krok podržte predný okraj kosiaceho zariadenia dvomi rukami.

10. Zdvihnite prednú časť kosiaceho zariadenia, kým sa servisný zámok nedotýka rámu, a vytiahnite kosiace zariadenie smerom von.

Prevádzka

Úvod



VÝSTRAHA: Pred používaním výrobku si musíte prečítať kapitolu o bezpečnosti a porozumieť informáciám, ktoré sa v nej uvádzajú.

Ako používať Husqvarna Connect

1. Stiahnite si aplikáciu Husqvarna Connect do mobilného zariadenia.
2. Zaregistrujte sa v aplikácii Husqvarna Connect.
3. Ak chcete pripojiť a zaregistrovať produkt, postupujte podľa pokynov v aplikácii Husqvarna Connect.

Poznámka: Aplikácia Husqvarna Connect je k dispozícii na prevzatie iba v niektorých trhoch. Ak potrebujete ďalšie informácie, obráťte sa na servisného predajcu.

Dopĺňanie paliva



VÝSTRAHA: Benzín je veľmi horľavý. Postupujte opatrne a tankujte vo vonkajších priestoroch, pozrite si časť *Bezpečnosť paliva na strane 140*.



VÝSTRAHA: Nepoužívajte palivovú nádrž ako podpornú oblasť.



VAROVANIE: Nesprávny typ paliva môže poškodiť motor.

Motor používa benzín s minimálnym oktánovým číslom 91 RON (87 AKI), nemiešaný s olejom. Odporúčame používať biologicky odbúrateľný alkylátový benzín. Nepoužívajte benzín, ktorý obsahuje viac ako 10 % etanolu.

- Pred každým použitím skontrolujte množstvo paliva a v prípade potreby palivo doplníte.
- Palivovú nádrž nedopĺňajte úplne doplna. Hladina musí byť minimálne 2,5 cm od vrchu.

Nastavenie sedadla



VÝSTRAHA: Sedadlo nenastavujte, keď je produkt v prevádzke.

1. Na upravenie polohy sedadla smerom dopredu alebo dozadu položte chodidlá na nožné opierky.
2. Potlačte páčku, ktorá sa nachádza pod predným okrajom sedadla, nahor a posuňte sedadlo do správnej polohy.

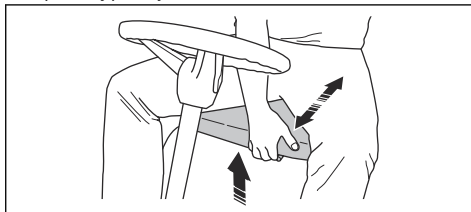

Nastavenie výšky volantu



VÝSTRAHA: Výšku volantu nenastavujte, keď je produkt v prevádzke.

1. Pritiahnite upevňovací prvok otáčaním proti smeru hodinových ručičiek a uvoľnite ho.

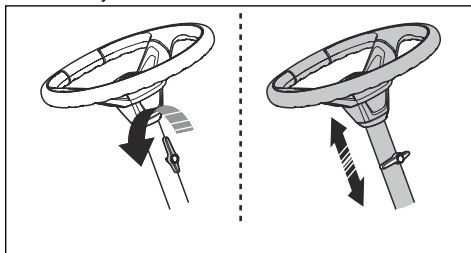

2. Nastavte výšku volantu
3. Pritiahnite upevňovací prvok otáčaním v smere hodinových ručičiek.



VAROVANIE: Uistite sa, že dlhý koniec upevňovacieho prvku smeruje nahor.

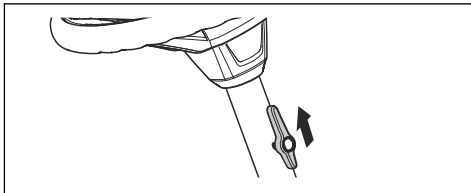

Aktivácia a deaktivácia pohonného systému

Ak chcete produkt presúvať s vypnutým motorom, pohonný systém musí byť deaktivovaný. Úplne

vytiahnite páku pohonného systému na deaktiváciu pohonu na náprave. Úplne zatlačte páku pohonného systému smerom dnu na aktiváciu pohonu na náprave. Nepoužívajte stredné polohy.

Páka pohonného systému pre model R 318X sa nachádza za ľavým zadným kolesom. Model R 320X AWD má jednu páku pohonného systému pre prednú nápravu a jednu páku pre zadnú nápravu. Páka pohonného systému pre zadnú nápravu sa nachádza za ľavým zadným kolesom.

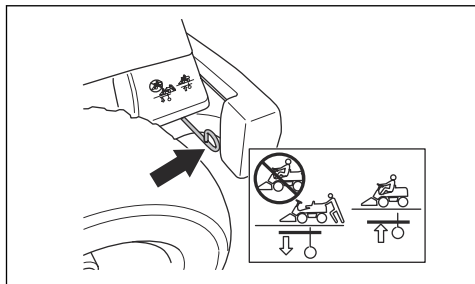

Páka pohonného systému pre prednú nápravu pre model R 320X AWD sa nachádza za ľavým predným kolesom.

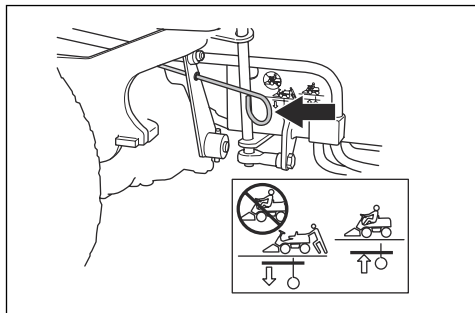

Zdvihnutie a spustenie kosiaceho zariadenia

Ak chcete zdvihnúť kosiace zariadenie do prepravnej polohy, potiahnite zdvíhaciu páku dozadu. Ak je motor zapnutý, čepele sa automaticky prestanú otáčať.

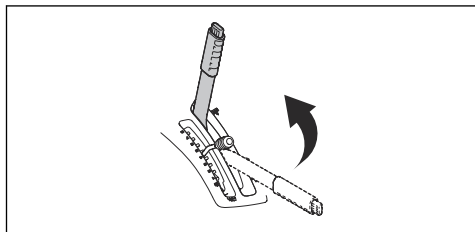

Na spustenie kosiaceho zariadenia do polohy kosenia stlačte poistné tlačidlo a posuňte zdvíhaciu páku

dopredu. Ak motor beží, čepele sa automaticky začnú otáčať.

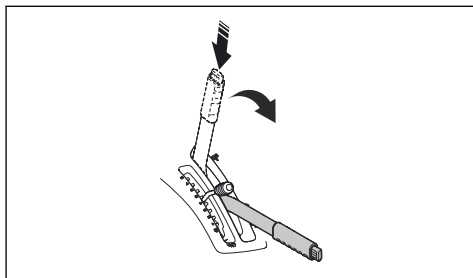

Zatiahnutie a uvoľnenie parkovacej brzdy

1. Stlačte pedál parkovacej brzdy (1).
2. Stlačte a podržte poistné tlačidlo (2)

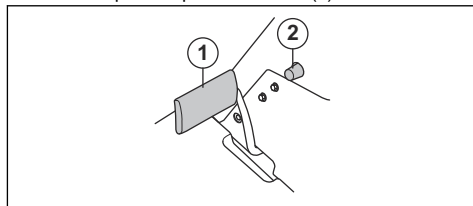

3. Držte tlačidlo stlačené a uvoľníte pedál parkovacej brzdy.
4. Na uvoľnenie parkovacej brzdy znova stlačte pedál parkovacej brzdy.

Štartovanie motora

1. Skontrolujte, či je pohonný systém aktivovaný. Pozrite si časť *Aktivácia a deaktivácia pohonného systému na strane 144.*

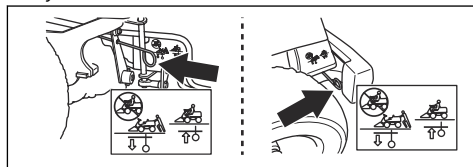

2. Zdvihnite kosiace zariadenie a zatiahnite parkovaciu brzdou.

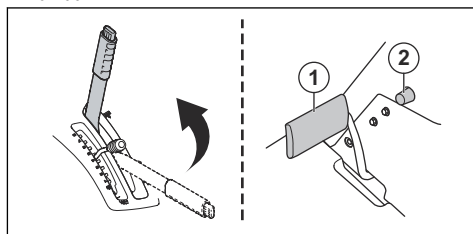

3. Otočte kľúč zapalovania do polohy štartovania.

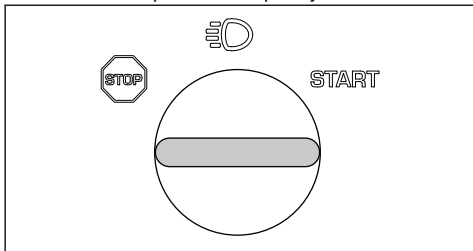

4. Keď motor naštartuje, ihneď pusťte kľúč zapalovania späť do neutrálnej polohy.

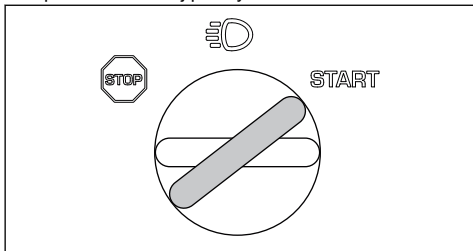

Poznámka: Štarter nenechávajte v prevádzke naraz na viac ako 5 sekúnd. Ak motor nenaštartuje, pred ďalším pokusom počkajte približne 15 sekúnd.

5. Otočte kľúč do polohy svetiel na rozsvietenie svetlometov a zadných svetiel.

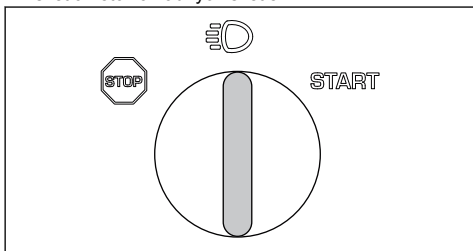

6. Kým motor vystavíte veľkej záťaži, nechajte ho 3 – 5 minút bežať na pol plynu (B).

7. Zatláčte ovládanie plynu do polohy plného plynu (C).

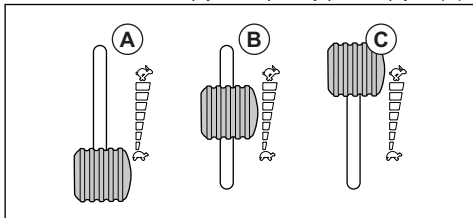

Poznámka: Aktivovaním čepelí pri maximálnych otáčkach motora sa namáhajú hnacie remene. Plný plyn

pridajte, až keď kosiace zariadenie spustíte do polohy kosenia.

Prevádzka produktu

1. Naštartujte motor.
2. Stačte pedál parkovacej brzdy a potom ho uvoľnite, čím sa uvoľní parkovacia brzda.

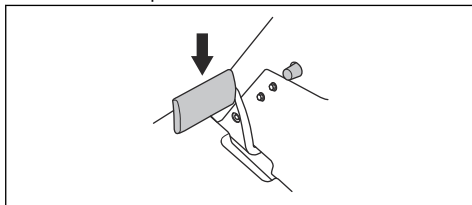

3. Opatrne stlačte jeden z rýchlostných pedálov. Čím viac stlačíte pedál, tým je rýchlosť vyššia. Pedál (1) sa používa na jazdu dopredu a pedál (2) na jazdu dozadu.

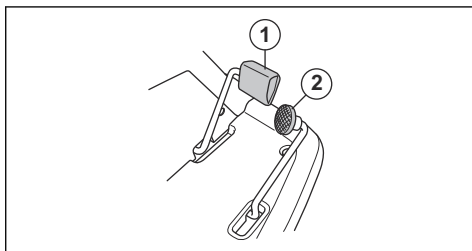

4. Brzdzenie sa dosahuje uvoľnením pedála.
5. Pomocou páky výšky rezu vyberte výšku rezu (1 – 10).

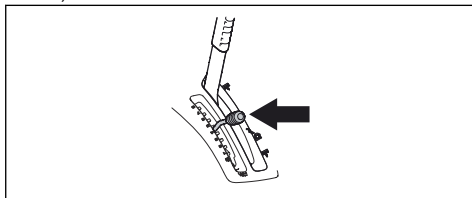

6. Stlačte poistné tlačidlo na zdvíhacej páke pre kosiace zariadenie a spustíte ho do polohy kosenia.

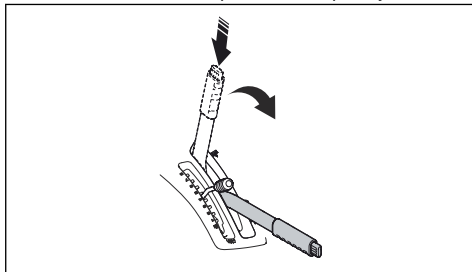

Zastavenie motora

1. Potiahnite zdvíhaciu páku pre kosiace zariadenie dozadu do zaistenej polohy, čím sa zdvihne kosiace zariadenie. Čepele sa prestanú otáčať.

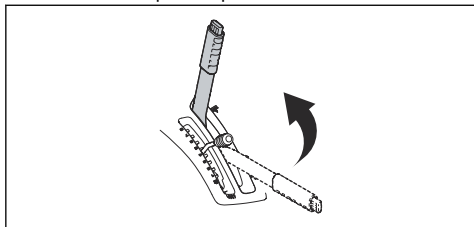

2. Otočte kľúč zapalovania do polohy STOP.

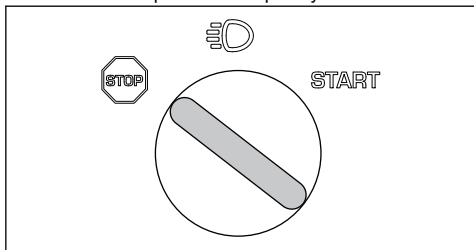

3. Keď sa produkt zastaví, zatiahnite parkovaciu brzdú.

Zaistenie optimálnych výsledkov kosenia

- V záujme zachovania najlepšej výkonnosti vykonávajú údržbu výrobku pravidelne v súlade s plánom údržby. Pozrite si časť *Plán údržby na strane 148*.
- Nekoste mokrý trávnik. Keď je tráva mokrá, kosenie nemusí priniesť uspokojivý výsledok.
- Začnite vyššou výškou kosenia a postupne ju znižujte.
- Koste s čepelami, ktoré sa otáčajú vysokou rýchlosťou (informácie o najvyšších prípustných otáčkach motora nájdete v časti *Technické údaje na strane 165*). Pohybujte sa s produktom dopredu nízkou rýchlosťou. Ak tráva nie je príliš vysoká a hustá, dobré výsledky kosenia dosiahnete aj pri vyššej rýchlosti.
- Koste trávnik s použitím nepravidelného vzoru.
- Ak chcete dosiahnuť najlepšie možné výsledky, trávu koste často a používajte pritom funkciu BioClip.

Pripevnenie bremena ku krytu motora

Výrobok je vybavený koľajničkami a koľajničkovými konzolami na kryte motora, ktoré slúžia na pripevnenie bremena.

1. Nastavte koľajničkové konzoly tak, aby sa prispôbili bremenu.
 - a) Uvoľnite skrutku a posuňte koľajničkovú konzolu po koľajnici dopredu alebo dozadu.

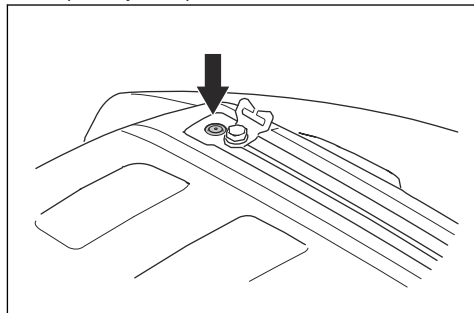

- b) Uťahnite skrutku.

2. Popruh prepchajte cez otvor v koľajničkovj konzole (A).

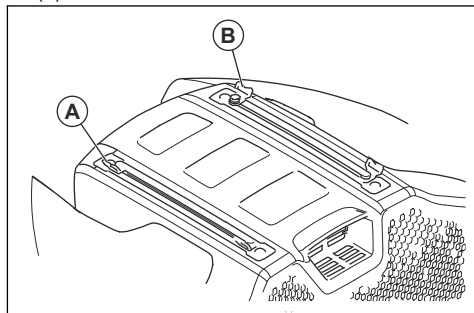

3. Popruh prepchajte cez otvor v koľajničkovj konzole (B) na opačnej strane.
4. Použite koľajničkové konzoly na pripevnenie bremena pomocou popruhov.



VAROVANIE: Nepret'azujte koľajničky. Pozrite si časť *Technické údaje na strane 165*.

Údržba

Úvod

o bezpečnosti a porozumieť informáciám, ktoré sa v nej uvádzajú.



VÝSTRAHA: Pred vykonávaním akejkoľvek údržby si musíte prečítať kapitolu

Plán údržby

Prevádzka pred použitím

Skontrolujte, či neuniká palivo alebo olej.

Vyčistite výrobok. Pozrite si časť *Čistenie výrobku na strane 150.*

Vyčistite vnútorný povrch krytu rezacej časti. Pozrite si časť *Čistenie výrobku na strane 150.*

Vyčistite motor a tlmič výfuku. Pozrite si časť *Čistenie motora a tlmiča výfuku na strane 150.*

Skontrolujte, či nie je upchaté nasávanie studeného vzduchu do motora. Pozrite si časť *Čistenie nasávania studeného vzduchu motora na strane 150.*

Skontrolujte, či nie sú poškodené bezpečnostné zariadenia. Pozrite si časť *Bezpečnostné zariadenia na výrobku na strane 138.*

Skontrolujte nože v kosiacom zariadení. Pozrite si časť *Kontrola nožov na strane 157.*

Prezrite a otestujte brzdy. Pozrite si časti *Kontrola pedála jazdy dopredu a pedála jazdy dozadu na strane 138 a Kontrola parkovacej brzdy na strane 152.*

Skontrolujte hladinu motorového oleja. Pozrite si časť *Kontrola hladiny motorového oleja na strane 158.*

Skontrolujte hladinu prevodového oleja. Pozrite si časť *Kontrola hladiny prevodového oleja na strane 159.*

Skontrolujte lanká riadenia. Pozrite si časť *Kontrola laniek riadenia na strane 151.*

Overte správnu funkčnosť diaľkového svetla a prevádzkového svetla (ak sú dostupné). Pozrite si časť *Svetlomety a zadné svetlá na strane 132.*

X = Pokyny sa uvádzajú v návode na obsluhu.

O = Pokyny sa neuvádzajú v návode na obsluhu.

Údržbu zverte servisnému predajcovi Husqvarna.

Údržba	Prvý servis	Interval údržby v hodinách	
	50	100	200
Skontrolujte a vyčistite hydraulické hadice a nátrubky. V prípade potreby ju vymeňte.		O	
Skontrolujte remene a remenice.	O	O	
Skontrolujte reťaz riadenia na vnútornej strane tunela rámu.		O	
Skontrolujte, namažte a upravte všetky káble.		O	
Skontrolujte správny tlak v pneumatikách. Pozrite si časť <i>Tlak v pneumatikách na strane 155.</i>	X	X	
Uistite sa, či sú všetky skrutky a matice utiahnuté správnym krútiacim momentom.		O	
Namažte sedadlo operátora.		O	
Namažte všetky reťaze.		O	

Údržba	Prvý servis	Interval údržby v hodinách	
	50	100	200
Namažte ložiská kolies a čepelí na kosiacom zariadení (keď je to relevantné).	O	O	
Namažte pedále na vnútornej strane tunela rámu.		O	
Namažte napínače remeňa		O	
Odstráňte hnacie koleso a namažte nápravy (iba pre série 200 – 300)		O	
Skontrolujte palivovú hadicu. V prípade potreby ich vymeňte.		O	
Vymeňte palivový filter. Pozrite si časť <i>Výmena palivového filtra na strane 152.</i>		X	
Vyčistíte vzduchový filter. Pozrite si časť <i>Vyčistenie a výmena vzduchového filtra na strane 152.</i>	X		
Vymeňte vzduchový filter. Pozrite si časť <i>Vyčistenie a výmena vzduchového filtra na strane 152.</i>		X	
Skontrolujte chladiace rebrá na hydrostatickej prevodovke.		O	
Vyčistíte motor a hydrostatickú prevodovku.		O	
Skontrolujte tlmič výfuku a tepelný deflektor.	O	O	
Vymeňte motorový olej. Pozrite si časť <i>Výmena motorového oleja a olejového filtra na strane 158.</i>	X ³⁴	X ³⁵	
Vymeňte filter motorového oleja <i>Výmena motorového oleja a olejového filtra na strane 158.</i>	X ³⁶	X ³⁷	
Vymeňte zapaľovaciu sviečku. Pozrite si časť <i>Kontrola a výmena zapaľovacej sviečky na strane 153.</i>		X	
Skontrolujte svetlá (keď je to relevantné). Pozrite si časť <i>Svetlomety a zadné svetlá na strane 132.</i>	X	X	
Aktualizujte firmvér (keď je to relevantné).	O	O	
Skontrolujte akumulátor a v prípade potreby ho nabite. Pozrite si časť <i>Nabíjanie akumulátora na strane 153.</i>	X	X	
Vykonajte kontrolu a nastavenie rýchlosti otáčania predných a zadných kolies (len pre modely AWD).	O	O	
Vymeňte filter prevodovky (len pre modely AWD).	O		O
Vymeňte nakrúćací filter pre posilňovač (keď je to relevantné).	O		O
Skontrolujte chladiaci ventilátor na hydrostatickej prevodovke.	O	O	
Skontrolujte olej v prevodovke a v prípade potreby olej doplňte. Pozrite si časť <i>Kontrola hladiny prevodového oleja na strane 159.</i>		X	
Vymeňte olej v prevodovke.	O		O
Skontrolujte a nastavte parkovaciu brzdu.	O	O	

34

35

36

37

50 hodín alebo raz ročne (len prvý servis).

100 hodín alebo raz ročne.

50 hodín alebo raz ročne (len prvý servis).

100 hodín alebo raz ročne.

Údržba	Prvý ser- vis	Interval údržby v ho- dinách	
	50	100	200
Vyčistíte vonkajšie a vnútorné povrchy kosiaceho zariadenia a kryty kosiaceho zariadenia. Pozrite si časť <i>Čistenie výrobku na strane 150.</i>	X	X	
Skontrolujte a nastavte výšku rezu a nastavenie sklonu krytu. Pozrite si časti <i>Kontrola rovnobežnosti kosiaceho zariadenia na strane 156</i> a <i>Čistenie výrobku na strane 150.</i>	X	X	
Skontrolujte nože v kosiacom zariadení a v prípade potreby ich naostríte a vyvážete. Pozrite si časti <i>Kontrola nožov na strane 157</i> a <i>Výmena čepelí na strane 157.</i>		X	
Skontrolujte a nastavte motor, čo sa týka ot./min.	O	O	
Uistite sa, či sa výrobok v neutrálnej polohe nepohybuje. Pozrite si časť <i>Kontrola pedála jazdy dopredu a pedála jazdy dozadu na strane 138.</i>	X	X	
Skontrolujte jazdu dopredu a jazdu dozadu pri rôznych rýchlostiach.	O	O	
Skontrolujte zapínanie čepelí, sedadlo, zdvíhanie a jazdu dopredu/brzdu. Pozrite si časť <i>Bezpečnostné zariadenia na výrobku na strane 138.</i>	X	X	
Vykonajte kontrolu zberného koša (len pre zberné modely).	X	X	

Čistenie výrobku



VAROVANIE: Nepoužívajte vysokotlakovú umývačku ani parný čistič. Voda môže preniknúť do ložísk a elektrických pripojení a spôsobiť koróziu, ktorá môže viesť k poškodeniu produktu.

Produkt ihneď po použití vyčistíte.

- Nečistite horúce plochy, napríklad motor, tlmíč výfuku a výfukový systém. Počkajte, kým povrchy vychladnú, a potom odstráňte trávu alebo nečistoty.
- Na čistenie použite najskôr kefu, až potom vodu. Prevodovku a miesto okolo prevodovky, nasávanie vzduchu prevodovky a motor očistite od pokosenej trávy a hliny.
- Produkt umyte tečúcou vodou z hadice. Nepoužívajte vysoký tlak.
- Vodu nesmerujte na elektrické komponenty ani na ložiská. Použitím čistiaceho prostriedku sa zvyšuje riziko poškodenia.
- Ak chcete očistiť kosiace zariadenie, nastavte ho do servisnej polohy a očistite ho vodou z hadice.
- Keď je produkt čistý, nakrátko spustíte kosiace zariadenie, aby sa odstránila zvyšná voda.

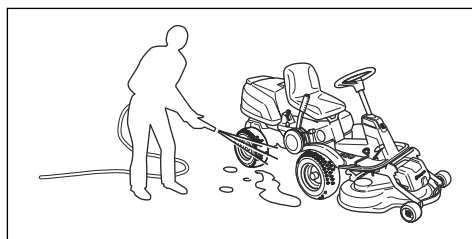

Čistenie motora a tlmíča výfuku

Dbajte na to, aby sa motor a tlmíč výfuku neznečistili pokosenou trávou a nečistotami. Pokosená tráva nasiaknutá palivom alebo olejom v motore môže zvyšovať riziko požiaru a riziko prehriatia motora. Pred čistením nechajte motor vychladnúť. Vyčistite ho vodou a kefou.

Kúsky pokosenej trávy okolo tlmíča výfuku rýchlo vysychajú a predstavujú nebezpečenstvo požiaru. Použite kefu a vodu na odstránenie kúskov pokosenej trávy, keď je tlmíč výfuku studený.

Čistenie nasávania studeného vzduchu motora



VÝSTRAHA: Zastavte motor. V nasávaní studeného vzduchu sú rotujúce súčasti, ktoré by vám mohli poraniť prsty.

- Uistite sa, že nie je zablokovaná mriežka nasávania na kryte motora. Odstráňte trávu a nečistoty pomocou kefy.

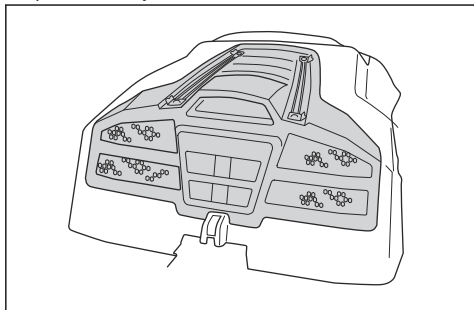

- Otvorte kryt motora. Skontrolujte, či nasávanie studeného vzduchu motora nie je upchaté. Odstráňte trávu a nečistoty pomocou kefy.

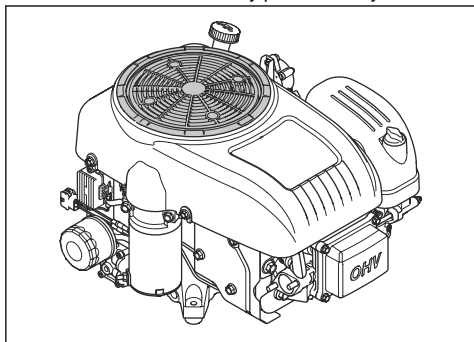

- Prezrite vzduchový kanál na vnútornej strane krytu motora. Skontrolujte, či je vzduchový kanál čistý a či sa oň nasávanie studeného vzduchu neodiera.

Odstránenie krytov

Otvorenie krytu motora

1. Sklopte sedadlo dopredu.
2. Uvoľnite sponu na kryte motora pomocou nástroja pripiepeného na kľúči zapaľovania.

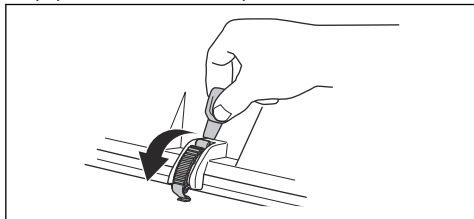

3. Kryt motora vyklopte smerom dozadu.

Zloženie predného krytu

1. Uvoľnite sponu na prednom kryte pomocou nástroja pripiepeného na kľúči zapaľovania.

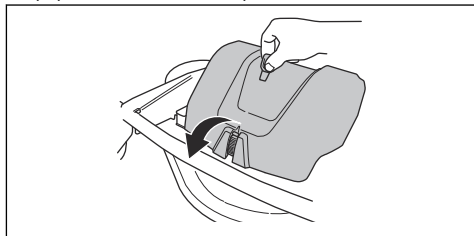

2. Nadvihnite predný kryt.

Demontáž pravej nožnej opierky

1. Otočte gombík na pedáli jazdy dozadu (A) a demontujte ho.
2. Odstráňte 3 skrutky (B) a zložte nožnú opierku.

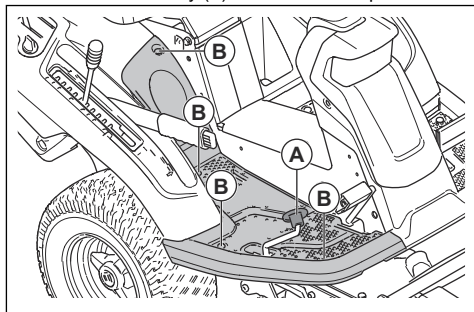

Demontáž ľavej nožnej opierky

- Odstráňte 4 skrutky a zložte nožnú opierku.

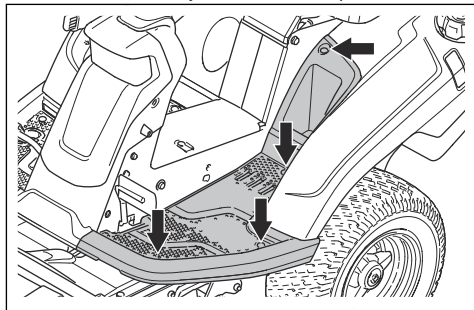

Kontrola laniek riadenia

Napnutie laniek riadenia sa môže časom zmenšiť. Spôsobí to zmenu nastavenia riadenia.

Skontrolujte a nastavte riadenie nasledovne:

1. Lanká riadenia sú správne utiahnuté, ak nimi dokážete manuálne pohybovať v drážke na objímke riadenia o 5 mm hore alebo dole.

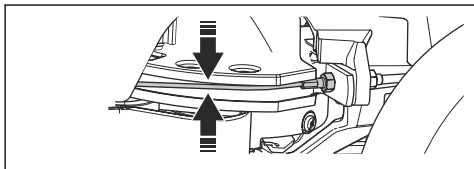

2. Ak sú lanká príliš poveloné, nechajte ich nastaviť servisným predajcom spoločnosti Husqvarna.

Kontrola parkovacej brzdy

1. Zaparkujte výrobok na max. 10° svahu s pevným povrchom.

Poznámka: Pri kontrole parkovacej brzdy výrobok neparkujte na trávnom svahu.

2. Stlačte pedál parkovacej brzdy (1).
3. Stlačte a podržte poistné tlačidlo (2) a uvoľnite pedál parkovacej brzdy, kým je toto tlačidlo stlačené.

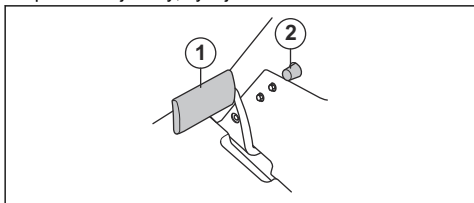

4. Ak sa výrobok začne pohybovať, požiadajte servisného predajcu Husqvarna o nastavenie parkovacej brzdy.
5. Znova stlačte pedál parkovacej brzdy na uvoľnenie parkovacej brzdy.

Výmena palivového filtra

1. Otvorte kryt motora, aby ste získali prístup k palivovému filteru.
2. Stlačte hadicu palivovej nádrže, aby ste zabránili rozliatiu paliva.
3. Pomocou plochých klieští posuňte hadicové svorky ďalej od filtra.

4. Vytiahnite palivový filter z koncov hadíc. Môže dôjsť k úniku malého množstva paliva.

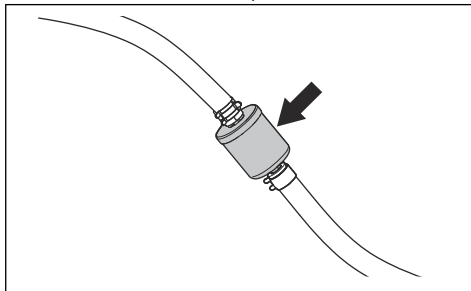

5. Zatlačte nový palivový filter do koncov hadíc. Na konce palivového filtra naneste tekutý čistiaci prostriedok, aby sa filter ľahšie pripájal.
6. Zatlačte hadicové spojky na palivový filter.

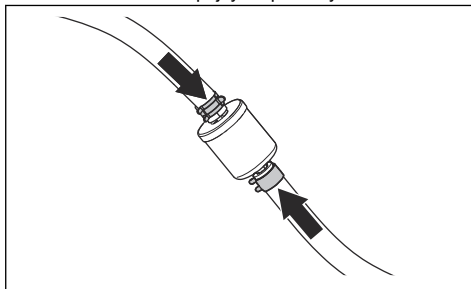

Vyčistenie a výmena vzduchového filtra

1. Otvorte kryt motora.
2. Uvoľnite gombík, ktorý drží kryt filtra a zdvihnite kryt.

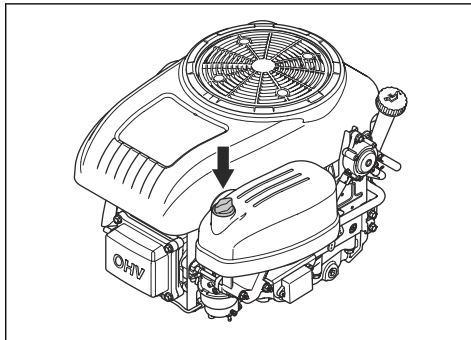

3. Nadvihnite vzduchový filter a vyberte ho.

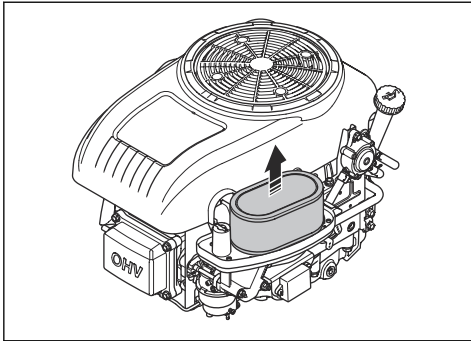

4. Vyčistite papierový filter úderom o tvrdý povrch. Nepoužívajte stlačený vzduch.
5. Ak sa papierový filter nevyčistí, vymeňte ho.
6. Pripojte vzduchový filter.

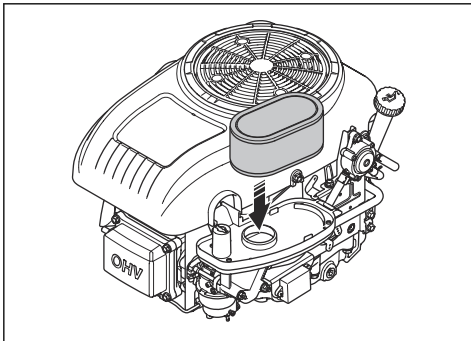

7. Nasadíte kryt vzduchového filtra a dotiahnete gombík.

Kontrola a výmena zapaľovacej sviečky

1. Otvorte kryt motora.
2. Odstráňte kryt zapaľovacej sviečky a vyčistite plochu okolo zapaľovacej sviečky.
3. Pomocou kľúča na zapaľovacie sviečky demontujte zapaľovaciu sviečku.
4. Skontrolujte zapaľovaciu sviečku. Vymeňte ju, ak sú elektródy spálené alebo ak je izolácia popraskaná alebo poškodená. Ak zapaľovacia sviečka nie je poškodená, očistite ju oceľovou kefkou.
5. Zmerajte medzeru medzi elektródami a dbajte na to, aby bola správna. V časti *Technické údaje na strane 165*.

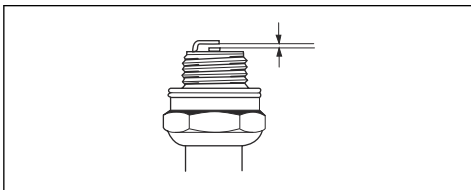

6. Medzeru medzi elektródami upravte ohnutím bočnej elektródy.
7. Vložte zapaľovaciu sviečku späť a rukou ju otáčajte, kým nedosadne do svojho lôžka.
8. Zapaľovaciu sviečku utiahnite kľúčom na zapaľovacie sviečky tak, aby bola podložka stlačená.
9. Použitú zapaľovaciu sviečku utiahnite ešte o ďalšiu 1/8 otáčky a novú o ďalšiu 1/4 otáčky.



VAROVANIE: Nesprávne utiahnuté zapaľovacie sviečky môžu spôsobiť poškodenie motora.

10. Nasadíte kryt zapaľovacej sviečky.



VAROVANIE: Nepokúšajte sa štartovať motor, keď sú zapaľovacia sviečka alebo kábel zapaľovania demontované.

Výmena hlavnej poistky

Vypálenú poistku poznáte podľa zhoreného konektora.

1. Otvorte kryt motora. Hlavná poistka sa nachádza v držiaku medzi akumulátorom a motorom.
2. Vytiahnite poistku z držiaka.

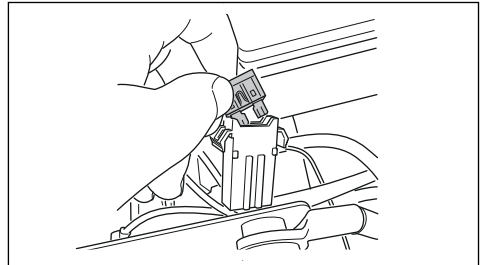

3. Vypálenú poistku vymeňte za novú poistku rovnakého typu (plochý kolík, 20 A).
4. Vymeňte kryty.

Ak sa hlavná poistka krátko po výmene znova vypáli, príčinou je skrat. Pred opätovným používaním produktu odstráňte skrat. Požiadajte o pomoc schváleného servisného zástupcu.

Nabíjanie akumulátora



VÝSTRAHA: Pred montážou akumulátora si prečítajte kapitolu o bezpečnosti. pozrite si časť *Bezpečnosť akumulátora na strane 140*.

- Ak je batéria príliš slabá na naštartovanie motora, nabite ju.
- Použite štandardnú nabíjačku na batérie.
- Vždy pred naštartovaním motora nabíjačku odpojte.

Výmena akumulátora



VÝSTRAHA: Pred montážou akumulátora si prečítajte kapitolu o bezpečnosti. pozrite si časť *Bezpečnosť akumulátora na strane 140.*



VAROVANIE: Pred inštaláciou akumulátora do zariadenia ho vždy úplne nabite.

1. Zložte kryt motora. Pozrite si časť *Otvorenie krytu motora na strane 151*
2. Odpojte uzemňovaciu svorku (A) a potom kladnú svorku (B) na akumulátore.

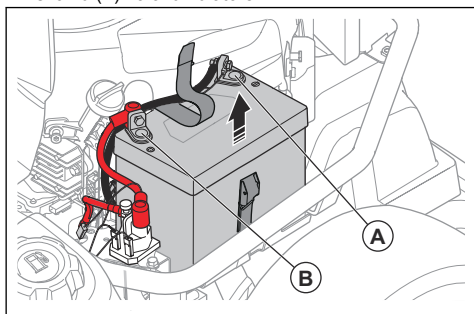

VÝSTRAHA: Nebezpečenstvo iskrenia. Pozrite si časť *Bezpečnosť akumulátora na strane 140*

3. Uvoľnite popruh, ktorý drží akumulátor.
4. Nadvihnite akumulátor a potom ho vyberte z výrobku.
5. Vyčistite kontakty na novom akumulátore.
6. Nainštalujte nový akumulátor.
7. Uťahnite popruh okolo akumulátora.
8. Pripojte kladný kábel ku kladnému pólu akumulátora.
9. Pripojte uzemňovací kábel k uzemňovacej svorke akumulátora.

Núdzové štartovanie motora

Ak je akumulátor príliš slabý na naštartovanie motora, na núdzové štartovanie môžete použiť káble na pomocné štartovanie. Tento produkt má 12 V systém so záporným uzemnením. Produkt použitý pri núdzovom naštartovaní musí mať tiež 12 V systém s negatívnym uzemnením.



VAROVANIE: Nepoužívajte rýchlonabíjačku ani štartovací zdroj. Mohli by ste tým poškodiť elektrický systém produktu.

Pripojenie káblov na pomocné štartovanie



VÝSTRAHA: Nebezpečenstvo výbuchu v dôsledku výbušného plynu vychádzajúceho z akumulátora. Nepripájajte záporný kontakt plne nabitého akumulátora k zápornému kontaktu vybitého akumulátora alebo do jeho blízkosti.



VAROVANIE: Akumulátor produktu nepoužívajte na štartovanie iných vozidiel.

1. Zložte kryt motora.
2. Zložte kryt z puzdra batérie.
3. Pripojte jeden koniec červeného kábla ku Kladnému kontaktu (+) na slabom akumulátore (A).

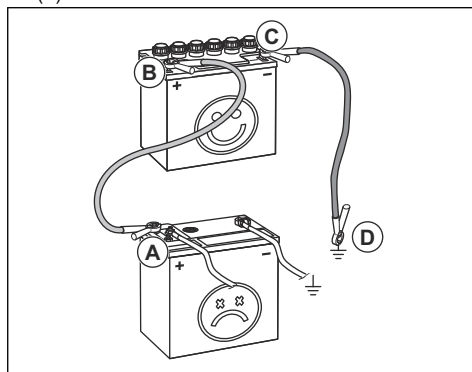

4. Pripojte druhý koniec červeného kábla ku Kladnému kontaktu (+) na plne nabitom akumulátore (A).



VÝSTRAHA: Neskratujte konce červeného kábla na kostru.

5. Pripojte jeden koniec čierneho kábla k Zápornému kontaktu (-) na plne nabitom akumulátore (C).
6. Pripojte druhý koniec čierneho kábla k BODU UKOSTRENIJA (D), ďalej od palivovej nádrže a akumulátora.
7. Vymeňte kryty.

Odpojenie káblov na pomocné štartovanie

Poznámka: Káble na pomocné štartovanie odpojte v opačnom poradí, než v akom ste ich pripájali.

1. Odpojte ČIERNY kábel od kostry.
2. Odpojte ČIERNY kábel od úplne nabitého akumulátora.

3. Odpojte ČERVENÝ kábel od oboch akumulátorov.

Tlak v pneumatikách

Správny tlak vo všetkých 4 pneumatikách je 60 kPa (0,6 baru/8,5 PSI).

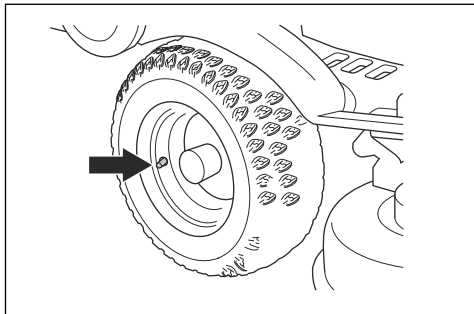

Nastavenie kosiaceho zariadenia do servisnej polohy.

1. Pozrite si kroky 1 – 8 v časti *Demontáž kosiaceho zariadenia na strane 142*.
2. Podržte predný okraj kosiaceho zariadenia dvomi rukami a potiahnite ho dopredu až na doraz.

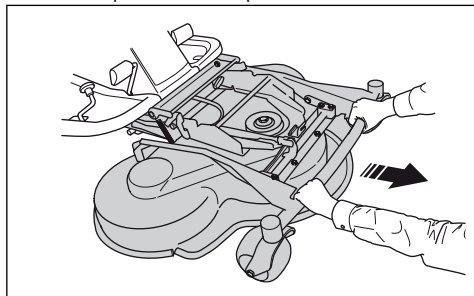

3. Zdvíhajte kosiace zariadenie do vertikálnej polohy, kým nezaznie cvaknutie. Kosiace zariadenie sa automaticky uzamkne vo vertikálnej polohe.

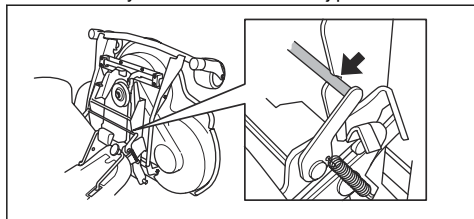

Nastavenie kosiaceho zariadenia do polohy kosenia

1. Podržte predný okraj kosiaceho zariadenia ľavou rukou.

2. Uvoľnite poistku pravou rukou.

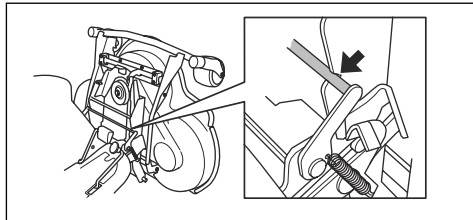

3. Sklopte kosiace zariadenie nadol a zatlačte ho až na doraz.



VAROVANIE: Hnací remeň sa môže zachytiť pod kosiacim zariadením. Pred zatlačením kosiaceho zariadenia smerom dnu potiahnite za slučku hnacieho remeňa v držiaku remeňa.

4. Zdvihnute poistku výšky rezu z držiaka poistky a vložte ju do otvoru.

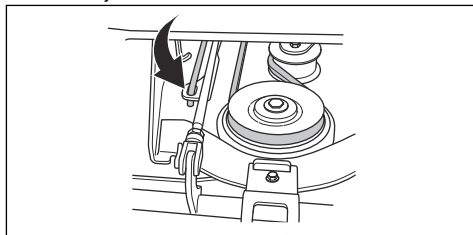

5. Umiestnite hnací remeň okolo hnacích kolies. Ubezpečte sa, že hnací remeň je na správnej strane napínacieho kolesa.

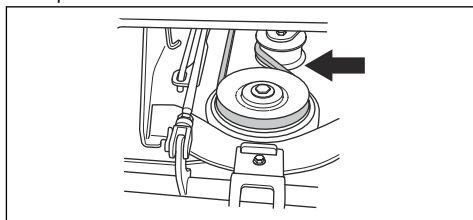

6. Vložte pružinu do držiaka pružiny.

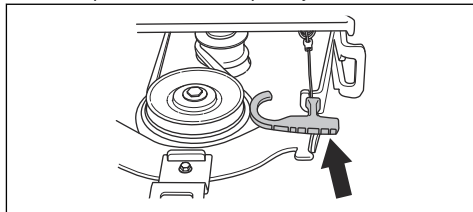

7. Nasadte predný kryt.
8. Výšku rezu nastavte do jednej z polôh 1 – 10.

Kontrola a nastavenie prítlaku kosiaceho zariadenia

Správny prítlak zaistí, že kosiace zariadenie pri pohybe kopíruje povrch, ale príliš naň netlačí.

1. Skontrolujte, či je tlak vzduchu v pneumatikách 60 kPa (0,6 baru/9,0 PSI).
2. Zaparkujte s produktom na rovnom povrchu.
3. Spustíte kosiace zariadenie do polohy kosenia.
4. Pod predný okraj kosiaceho zariadenia položte obyčajnú váhu.

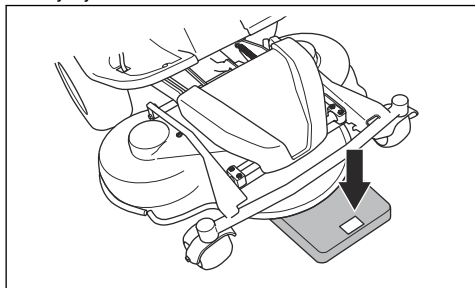

5. Medzi rám a váhu položte drevený kváder, aby ste mali istotu, že žiadnu váhu nenesú oporné kolieska.
6. Na nastavenie prítlaku otáčajte nastavovacie skrutky, ktoré sa nachádzajú za prednými kolesami na pravej a ľavej strane.
7. Otáčajte skrutky doprava alebo doľava, kým prítlak nebude na hodnote 12 až 15 kg (26,5 – 33 lb).

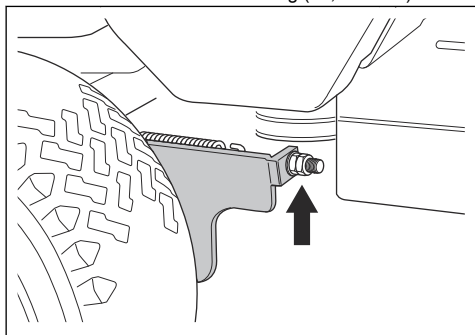

Kontrola rovnobežnosti kosiaceho zariadenia

1. Skontrolujte, že tlak vzduchu v pneumatikách je správny. Pozrite si časť *Technické údaje na strane 165*.
2. Zaparkujte s produktom na rovnom povrchu.
3. Spustíte kosiace zariadenie do polohy kosenia.
4. Nastavte páku výšky rezu do servisnej polohy.

5. Zmerajte vzdialenosť medzi zemou a predným a zadným okrajom kosiaceho zariadenia. Zadný okraj musí byť o 4 – 6 mm (1/5") vyššie než predný okraj.

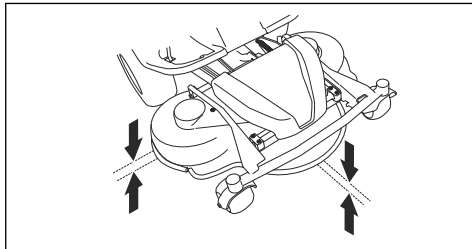

Nastavenie rovnobežnosti kosiaceho zariadenia

1. Demontujte predný kryt a pravú nožnú opierku.
2. Demontujte skrutky, ktoré pridržia kryt remeňa, a odstráňte kryt remeňa.

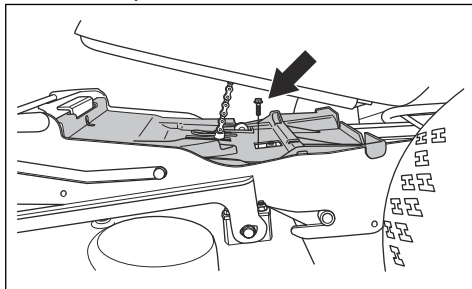

3. Uvoľnite matice na zdvíhacej podpere.

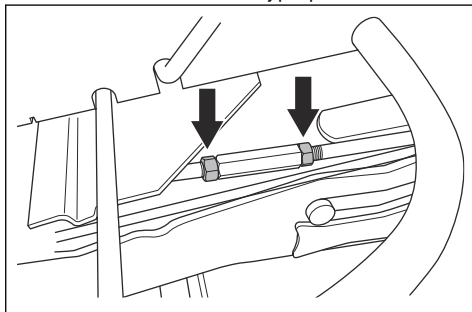

4. Otáčaním zdvíhacej podpery predĺžite alebo skráťte poistku. Predĺžte poistku na zdvihnutie zadného okraja krytu. Skráťte poistku na spustenie zadného okraja krytu.

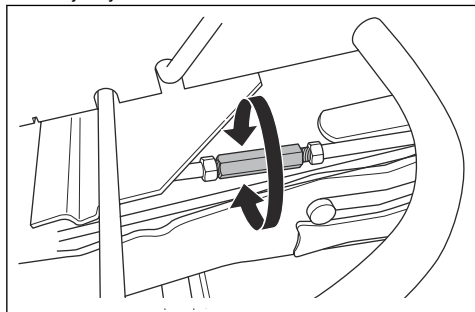

5. Po dokončení nastavenia dotiahnite matice na zdvíhacej podpere.
6. Skontrolujte rovnobežnosť. Pozrite si časť *Kontrola rovnobežnosti kosiaceho zariadenia na strane 156*.
7. Nainštalujte kryt remeňa a dotiahnite skrutky.
8. Nainštalujte pravú nožnú opierku a predný kryt.

Demontáž zarážky BioClip

- Ak chcete kosiace zariadenie Combi zmeniť tak, aby nepoužívalo funkciu BioClip, ale odhadzovalo trávu dozadu, demontujte zarážku BioClip.

Demontáž a pripojenie zarážky BioClip na kosiacom zariadení Combi 103 a 112

1. Nastavte kosiace zariadenie do servisnej polohy.
2. Odmontujte 3 skrutky, ktorými je uchytená zarážka BioClip, a vytiahnite zarážku.

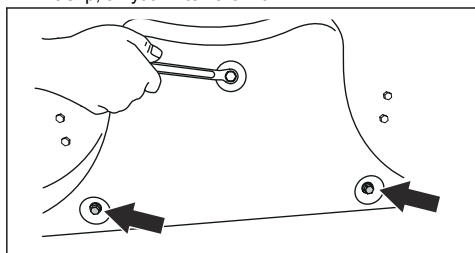

3. Do otvorov na uchytenie zarážky BioClip zaskrutkujte 3 skrutky typu M8x15 mm, aby sa predišlo poškodeniu závitov.
4. Nastavte kosiace zariadenie opäť do polohy kosenia.
5. Pri pripájaní zarážky BioClip postupujte rovnako, ale v opačnom poradí.

Demontáž a pripojenie zarážky BioClip na kosiacom zariadení Combi 94

1. Nastavte kosiace zariadenie do servisnej polohy.

2. Odmontujte 3 skrutky, ktorými je uchytená zarážka BioClip, a vytiahnite zarážku.

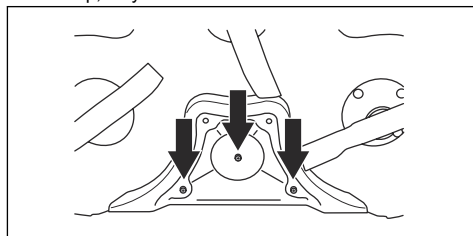

3. Nastavte kosiace zariadenie opäť do polohy kosenia.
4. Pri pripájaní zarážky BioClip postupujte rovnako, ale v opačnom poradí.

Kontrola nožov



VAROVANIE: Poškodené alebo nesprávne vyvážené nože môžu spôsobiť poškodenie výrobku. Vymeňte poškodené nože. S naoštrením a vyvážením tupých nožov vám pomôže servisný predajca Husqvarna.

1. Nastavte kosiace zariadenie do servisnej polohy.
2. Pohľadom skontrolujte, či nie sú nože poškodené a či nie je potrebné ich naoštriť.

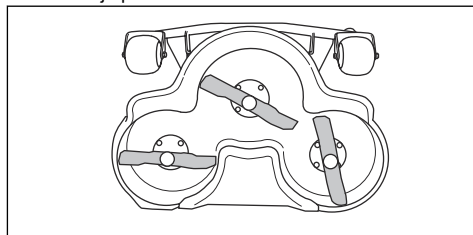

3. Skrutky nožov utiahnite uťahovacím momentom 45–50 Nm.

Výmena čepeľí

1. Nastavte kosiace zariadenie do servisnej polohy.
2. Zaisťte čepeľ pomocou dreveného bloku (A).

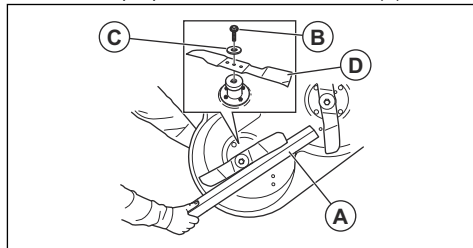

3. Uvoľnite a demontujte skrutku čepele (B), podložky (C) a čepeľ (D).

- Namontujte novú čepeľ tak, aby jej konce boli pod uhlom v smere kosiaceho zariadenia.



VÝSTRAHA: Nesprávny typ čepele môže spôsobiť odhadzovanie predmetov z kosiaceho zariadenia a vážne poranenie. Použite len čepele uvedené v časti *Technické údaje na strane 165*.

- Nasadte čepeľ, podložku a skrutku. Skrutku utiahnite na uťahovací moment 45–50 Nm.

Kontrola hladiny motorového oleja

- Zaparkujte s výrobkom na rovnom podklade a zastavte motor.
- Otvorte kryt motora.
- Uvoľnite olejovú mierku a vytiahnite ju von.

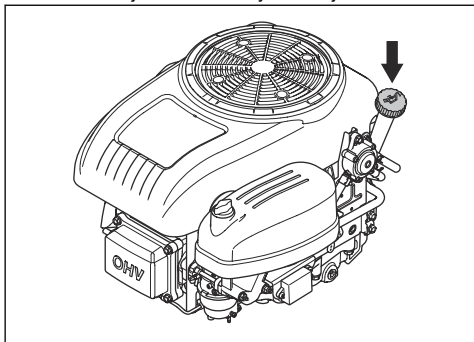

- Očistite olej z olejovej mierky.
- Znova zasuňte olejovú mierku a dotiahnite ju.
- Uvoľnite a vytiahnite olejovú mierku a odcítajte hladinu oleja.
- Hladina oleja musí byť medzi značkami na olejovej mierke. Ak je úroveň v blízkosti značky ADD (Pridať), doplňte olej po značku FULL (Plné).

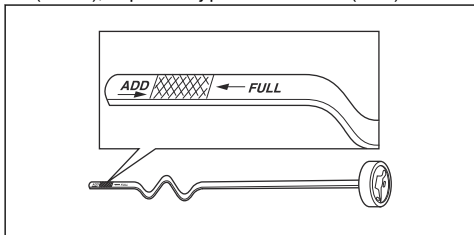

- Olej doplňte cez otvor, v ktorom je uložená olejová mierka. Olej doplňte pomaly.

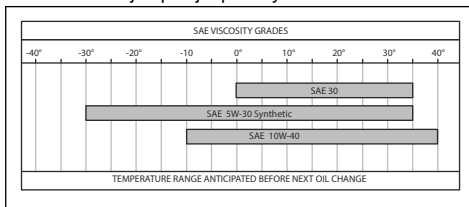

Poznámka: Typy motorových olejov odporúčané našou spoločnosťou nájdete v časti *Technické údaje na strane 165*.

- Pred naštartovaním motora olejovú mierku správne dotiahnite. Naštartujte motor a nechajte ho bežať na voľnobeh približne 30 sekúnd. Zastavte motor. Počkejte 30 sekúnd a znova skontrolujte hladinu oleja.

Výmena motorového oleja a olejového filtra

Ak je motor studený, pred vypustením motorového oleja naštartujte motor na 1 – 2 minúty. Takto sa motorový olej zahreje a ľahšie sa vypustí.



VÝSTRAHA: Motor neštartujte na dlhšie ako 1 – 2 minúty pred vypustením motorového oleja. Motorový olej sa veľmi zahreje, čo môže mať za následok popálenie. Nechajte motor vychladnúť pred vypustením oleja.



VÝSTRAHA: Ak sa vám motorový olej dostane na telo, očistite zasiahnutú časť mydlom a vodou.

- Otvorte plastové veko na konci vypúšťacieho uzáveru oleja.

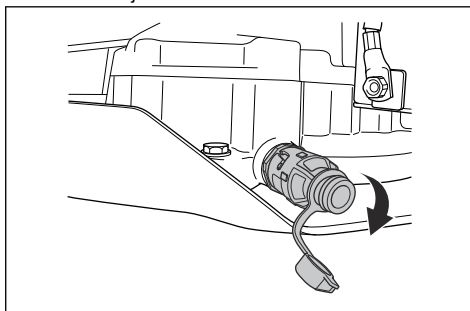

- Aby bolo jednoduchšie vypustiť olej bez jeho úniku, nasadte na koniec vypúšťacieho uzáveru oleja napríklad plastovú hadicu.
- Pod vypúšťací uzáver oleja podložte nádobu.

4. Vytiahnite olejovú mierku.
5. Vypúšťací uzáver oleja otočte proti smeru hodinových ručičiek a povytiahnutím ho otvoríte.

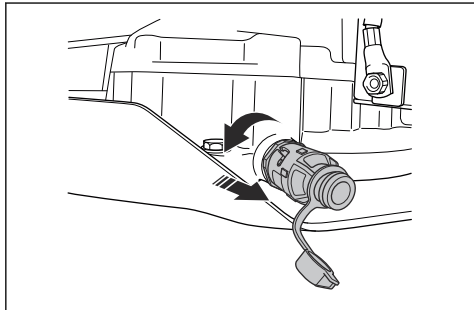

6. Nechajte olej vytečť do nádoby.
7. Vypúšťací uzáver oleja zatvorte zatlačením dovnútra a jeho otočením v smere hodinových ručičiek.
8. Odstráňte plastovú hadicu a založte veko vypúšťacieho uzáveru oleja späť na miesto.
9. Odmontujte olejový filter otáčaním proti smeru hodinových ručičiek.

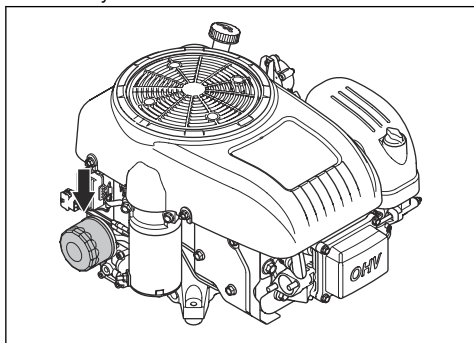

10. Gumené tesnenie na novom olejovom filtri mierne namažte novým olejom.
11. Pri inštalácii olejového filtra ho rukou otáčajte v smere hodinových ručičiek, kým gumené tesnenie nedosadne na miesto, potom ho utiahnite ešte o polovicu otočky.
12. Olej doplňte cez otvor, v ktorom je uložená olejová mierka. Olej doplňte pomaly.

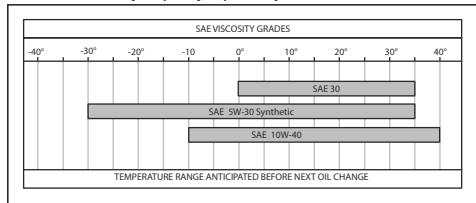

Poznámka: Typy motorových olejov odporúčané našou spoločnosťou nájdete v časti *Technické údaje na strane 165*.

13. Naštartujte motor a nechajte ho bežať na voľnobeh 3 minúty.
14. Zastavte motor a uistite sa, že olejový filter neprepúšťa.
15. Dolejte olej, aby ste vykompenzovali stratu oleja, ktorý sa usadil v novom olejovom filtri.

Poznámka: Pokyny na bezpečnú likvidáciu použitého motorového oleja nájdete v časti *Likvidácia na strane 164*.

Kontrola hladiny prevodového oleja

1. Vyskrutkujte dve skrutky (jednu na každej strane) a zdvihnite kryt prevodovky.

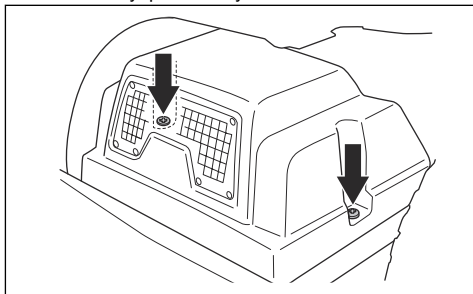

2. Skontrolujte, či je hladina oleja v nádrži prevodového oleja medzi dvomi horizontálnymi čiarami na nádrži.

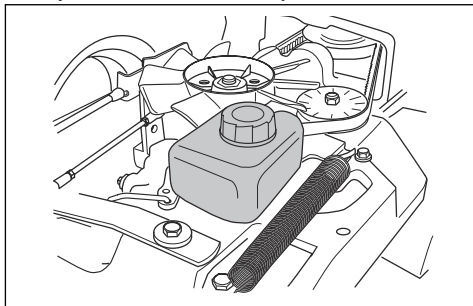

3. Doplňte motorový olej, ak je hladina oleja pod spodnou čiarou, ale nepreplňajte nad hornú čiaru.

Poznámka: Informácie o odporúčanom oleji pre model R 318X a R 320X AWD nájdete v časti *Technické údaje na strane 165*.

Mazanie napínača remeňa

Napínač remeňa sa musí pravidelne mazať pomocou kvalitného maziva na báze sírnika molybdeničitého*.

1. Zložte kryty remenice motora.

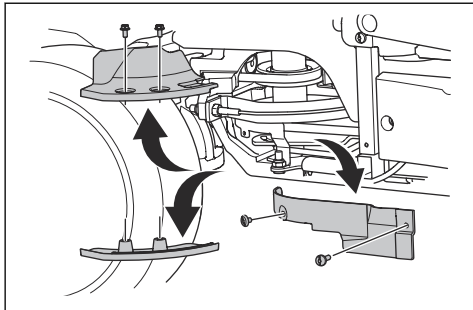

VAROVANIE: Skrutky nekombinujte. Predné skrutky krytov remenice motora sú dlhšie ako zadné skrutky krytov remenice motora. Dlhá

skrutka v nesprávnej polohe môže spôsobiť poškodenie výrobku.

2. Do maznice na pravej strane pod spodnou remenicou aplikujte mazivo pomocou mazacej pištole. Mazivo aplikujte dovtedy, kým nezačne vychádzať zo zadnej strany maznice.

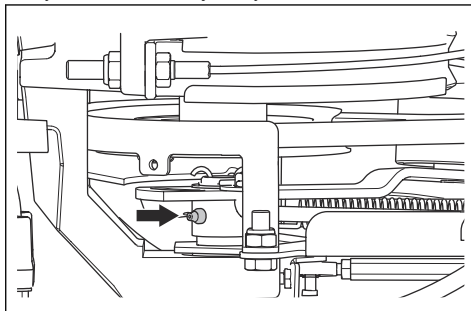

3. Nasadte kryty remenice motora.

Riešenie problémov









Plán riešenia problémov

Ak nedokázate nájsť riešenie problémov v tomto návode na obsluhu, obráťte sa na servisného predajcu Husqvarna.

Problém	Príčina
Štartér nepretáča motor	Parkovacia brzda nie je aktivovaná. Pozrite si časť <i>Zatiahnutie a uvoľnenie parkovacej brzdy na strane 145.</i>
	Zdvíhacia páka pre kosiace zariadenie je nastavená do polohy kosenia. Pozrite si časť <i>Zdvihnutie a spustenie kosiaceho zariadenia na strane 145.</i>
	Hlavná poistka je vypálená. Pozrite si časť <i>Výmena hlavnej poistky na strane 153.</i>
	Zámok zapaľovania je poškodený.
	Spojenie medzi káblom a akumulátorom nie je v poriadku. Pozrite si časť <i>Bezpečnosť akumulátora na strane 140.</i>
	Akumulátor je príliš slabý. Pozrite si časť <i>Nabíjanie akumulátora na strane 153.</i>
	Štartovací motor je poškodený.
Motor sa nenašartujem, keď ho štartér pretočí.	V palivovej nádrži nie je palivo. Pozrite si časť <i>Doplňanie paliva na strane 144.</i>
	Zapaľovacia sviečka je poškodená.
	Je poškodený kábel zapaľovania.
	V karburátore alebo palivovom potrubí sa nachádzajú nečistoty.

Problém	Príčina
Motor nebeží plynule	Zapaľovacia sviečka je poškodená.
	Karburátor je nesprávne nastavený.
	Vzduchový filter je upchatý. Pozrite si časť <i>Vyčistenie a výmena vzduchového filtra na strane 152.</i>
	Odvzdušnenie nádrže je zablokované.
	V karburátore alebo palivovom potrubí sa nachádzajú nečistoty.
Zdá sa, že motor nemá výkon	Vzduchový filter je upchatý. Pozrite si časť <i>Vyčistenie a výmena vzduchového filtra na strane 152.</i>
	Zapaľovacia sviečka je poškodená.
	V karburátore alebo palivovom potrubí sa nachádzajú nečistoty.
	Lanko plynu je nesprávne nastavené.
Prevodovka nemá dostatočný výkon	Prívod studeného vzduchu do prevodovky alebo chladiace rebrá sú upchaté.
	Ventilátor na prevodovke je poškodený.
	V prevodovke nie je žiadny prevodový olej alebo je jeho hladina nízka. Pozrite si časť <i>Kontrola hladiny prevodového oleja na strane 159.</i>
Akumulátor sa nenabíja	Akumulátor je poškodený. Pozrite si časť <i>Bezpečnosť akumulátora na strane 140.</i>
	Pripojenie káblových konektorov na svorkách akumulátora je chybné. Pozrite si časť <i>Bezpečnosť akumulátora na strane 140.</i>
Výrobok vibruje.	Nože sú uvoľnené. Pozrite si časť <i>Kontrola nožov na strane 157.</i>
	Minimálne jeden nôž je nevyvážený. Pozrite si časť <i>Kontrola nožov na strane 157.</i>
	Motor je uvoľnený.
Výsledok kosenia je neuspokojivý	Čepele sú tupé. Pozrite si časť <i>Kontrola nožov na strane 157.</i>
	Tráva je dlhá alebo mokrá. Pozrite si časť <i>Zaistenie optimálnych výsledkov kosenia na strane 147.</i>
	Kosiace zariadenie je natočené.
	Kosiace zariadenie je upchaté trávou. Pozrite si časť <i>Čistenie výrobku na strane 150.</i>
	Tlak pneumatík sa líši na pravej a ľavej strane. Pozrite si časť <i>Tlak v pneumatikách na strane 155.</i>
	Výrobok sa používa pri príliš vysokej rýchlosti. Pozrite si časť <i>Zaistenie optimálnych výsledkov kosenia na strane 147.</i>
	Otáčky motora sú príliš nízke. Pozrite si časť <i>Zaistenie optimálnych výsledkov kosenia na strane 147.</i>
	Hnací remeň preklzuje.

Displej – Riešenie problémov

Symbol	Meno	Indikácia na displeji	Zvuk	Príčina
	Indikátor sklonu	Symbol zobrazuje.	-	Výrobok obsluhujete na svahu so sklonom >10°. pozrite si časť <i>Kosenie trávy na svahoch na strane 139.</i>
		Symbol bliká.	-	Výrobok obsluhujete na svahu so sklonom >15°. pozrite si časť <i>Bezpečnostné pokyny pre prevádzku na strane 137.</i>
	Snímač tlaku oleja	Symbol zobrazuje.	1 dlhý zvukový signál.	Nízky tlak oleja. pozrite si časť <i>Kontrola hladiny motorového oleja na strane 158.</i>
	Indikátor úrovne akumulátora	Symbol zobrazuje.	1 dlhý zvukový signál.	Nízke napätie. pozrite si časť <i>Nabíjanie akumulátora na strane 153.</i>
	Indikátor rotujúcich čepelí	Symbol zobrazuje.	-	Aktivovaný pohon čepelí.
		Symbol bliká.		Nesprávny postup štartovania. pozrite si časť <i>Podmienky na spustenie na strane 138.</i>
	Indikátor parkovacej brzdy	Symbol zobrazuje.	-	Aktivovaná parkovacia brzda. pozrite si časť <i>Parkovacia brzda na strane 139.</i>
		Symbol bliká.		Nesprávny postup štartovania. pozrite si časť <i>Podmienky na spustenie na strane 138.</i>
		Symbol rýchlo bliká.		Poškodená parkovacia brzda. Obráťte sa na svojho servisného predajcu Husqvarna.
	Indikátor kontroly prítomnosti operátora (OPC)	Symbol bliká.	5 krátkych zvukových signálov.	Kontrola prítomnosti operátora sa deaktivuje, keď sa pokúsite naštartovať motor. pozrite si časť <i>Podmienky na spustenie na strane 138.</i>
		Symbol rýchlo bliká.	-	Poškodená funkcia kontroly prítomnosti operátora. Obráťte sa na svojho servisného predajcu Husqvarna.
	Indikátor servisu	Symbol zobrazuje.	5 krátkych zvukových signálov.	Vyžaduje sa servis. Obráťte sa na svojho servisného predajcu Husqvarna.
	Indikátor nízkej hladiny paliva	Symbol zobrazuje.	1 krátky zvukový signál.	Nízka hladina paliva. pozrite si časť <i>Doplňanie paliva na strane 144.</i>

Poznámka: Vzhľad displeja sa môže u rôznych modelov líšiť.

Preprava, skladovanie a likvidácia

Preprava

- Produkt je ťažký a môže spôsobiť poľmiazdeniny. Pri jeho nakladaní alebo vykladaní z vozidla alebo prívěsu postupujte opatrne.
- Produkt nenadvihujte. Prepravné oká nie sú schválené zdvíhacie body a môžu sa používať len na bezpečné pripavenie výrobku k prívěsu.
- Na prepravu produktu používajte schválený prívěs.
- Pred prepravou produktu na prívěse alebo na cestách sa uistite, že poznáte miestne dopravné predpisy.

Bezpečné pripavenie výrobku na prepravu

Pred pripavením výrobku si musíte prečítať kapitolu o bezpečnosti a porozumieť uvedeným informáciám. Pozrite si časť *Bezpečnosť pri preprave* na strane 141.



VÝSTRAHA: Parkovacia brzda nepostačuje na zaistenie produktu počas prepravy. Výrobok pevne pripavnite k nakladacej ploche.

Vybavenie: 2 schválené popruhy a 4 kolesové klíny.

1. Zaparkujte výrobok do stredu nakladacej plochy.

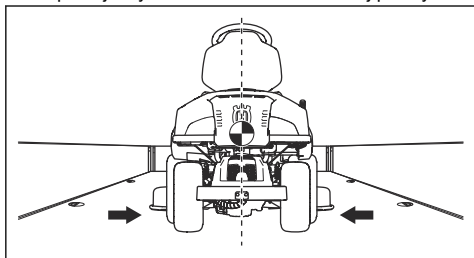

VAROVANIE: Preprava v prepravných vozidlách s krytom. Uistite sa, že pred umiestnením výrobku pod kryt necháte výrobok vychladnúť.

2. Uistite sa, že sa ťažisko výrobku nachádza nad nápravou kolies prepravného vozidla. Ak na prepravu používate prívěs, uistite sa, že má ťažná tyč správny prítlak.

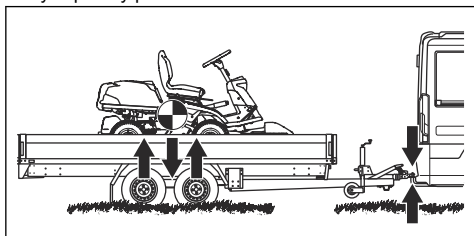

3. Aktivujte parkovaciu brzdú.
4. Ak je výrobok vybavený technológiou Bluetooth®, uzamknite ho pomocou aplikácie Husqvarna Connect.
5. Spustíte kosiace zariadenie do polohy kosenia.
6. Odstráňte všetky uvoľnené predmety.
7. Prvý popruh upevnite cez konštrukciu zadnej prevodovky. Pozrite si nákres.

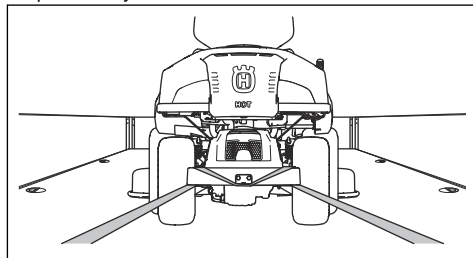

8. Napnutím popruhu smerom dozadu zaistíte výrobok k nakladacej ploche.
9. Druhý popruh natiahnite okolo tunelu rámu.

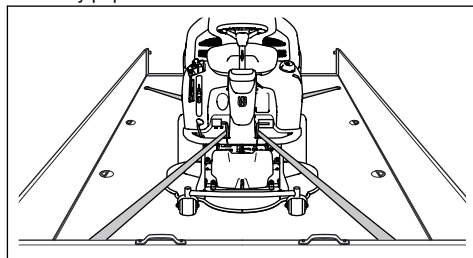

10. Pripavnite popruh k nakladacej ploche.
11. Napnutím popruhu smerom k prednej časti nakladacej plochy zaistíte výrobok k nakladacej ploche.
12. Kolesové klíny položte pred a za zadné kolesá.

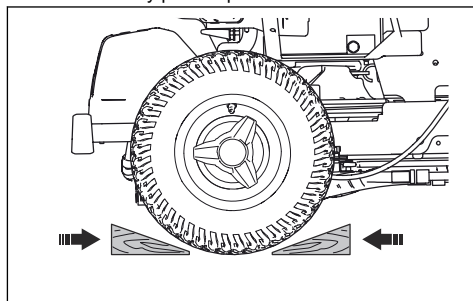

Postup pri ťahaní produktu

Produkt má hydrostatickú prevodovku. Na predchádzanie poškodeniu prevodovky ťahajte produkt len na krátke vzdialenosti a nízkou rýchlosťou.

Pred odtiahnutím produktu deaktivujte prevodovku. Pozrite si časť *Aktivácia a deaktivácia pohonného systému na strane 144.*

Skladovanie

Produkt pripravte na uskladnenie na konci sezóny a pred dlhším než 30 dňovým uskladnením. Ak palivo v palivovej nádrži zostáva 30 alebo viac dní, lepkavé častice môžu spôsobiť zablokovanie karburátora. To môže negatívne ovplyvniť funkciu motora.

Na predchádzanie vzniku lepkavých častíc počas uskladnenia použite stabilizátor. Ak sa používa alkylátový benzín, stabilizátor nie je potrebný. Pri používaní štandardného benzínu neprechádzajte na alkylátový benzín. Môže to spôsobiť stvrdnutie citlivých gumených dielov. Stabilizátor pridajte do paliva v nádrži alebo v nádobe používanej na uskladnenie. Vždy dodržiavajte pomer miešania udávaný výrobcom. Po pridaní stabilizátora nechajte motor spustený minimálne 10 minút, aby stabilizátor vtiekol do karburátora.



VÝSTRAHA: Produkt s palivom v nádrži neskladujte v interiéri ani na miestach s nedostatočným prúdením vzduchu. Pri kontakte palivových výparov s otvoreným ohňom, iskrami alebo napríklad kontrolkami bojlerov, nádrži na horúcu vodu alebo sušičiek odevov hrozí riziko požiaru.



VÝSTRAHA: Na zníženie nebezpečenstva požiaru odstráňte z produktu trávu, listy a iné horľavé materiály. Pred uskladnením nechajte produkt vychladnúť.

- Vyčistite produkt. Pozrite si časť *Čistenie výrobku na strane 150*. Poškodený náter opravte, aby sa predišlo korózii.
- Na produkte skontrolujte prípadné opotrebované alebo poškodené súčasti a dotiahnite uvoľnené skrutky a matice.
- Vyberte akumulátor. Akumulátor pred uskladnením úplne vyčistite, nabite a nechajte vychladnúť. Na dosiahnutie optimálnej životnosti akumulátora je potrebné ho skladovať pri teplotách nad bodom mrazu, ale pod 10 °C.
- Akumulátor nabíjajte každých šesť mesiacov, alebo ak napätie klesne pod 12,55 V.
- Vymeňte motorový olej a zlikvidujte použitý olej.
- Vyprázdňte palivovú nádrž. Naštartujte motor a nechajte ho bežať, kým v karburátore nezostane žiadne palivo.

Poznámka: Ak ste pridali stabilizátor, palivovú nádrž ani karburátor nevyprázdňujte.

- Demontujte sviečky a nalejte približne jednu polievkovú lyžicu motorového oleja do každého valca. Manuálne pretočte hriadeľ motora, aby sa naň naniesol olej, a nasadte sviečky späť.
- Namažte všetky mazničky, spoje a nápravy.
- Produkt odkladajte na čisté a suché miesto a prikryvajte ho, aby bol lepšie chránený.
- Plachta na ochranu vášho produktu počas skladovania a prepravy je k dispozícii u vášho predajcu.

Likvidácia

- Chemikálie môžu byť nebezpečné a nesmú sa vylievať na zem. Použité chemikálie vždy zlikvidujte v servisnom stredisku alebo v zariadení na likvidáciu odpadov.
- Keď je produkt opotrebovaný, pošlite ho predajcovi alebo do miestneho recyklačného zariadenia.
- Olej, olejové filtre, palivo a akumulátory môžu mať negatívny vplyv na životné prostredie. Dodržiavajte miestne požiadavky v oblasti recyklácie a platné predpisy.
- Akumulátor nelikvidujte ako komunálny odpad.
- Akumulátor pošlite servisnému predajcovi Husqvarna alebo ho zlikvidujte v zariadení na likvidáciu použitých akumulátorov.

Technické údaje

Technické údaje

	R 318X	R 320X AWD
Rozmer	Pozrite si časť <i>Rozmery výrobku na strane 168.</i>	
Hmotnosť bez kosiaceho zariadenia, s prázdnyimi nádržami, kg	234	234
Rozmery pneumatík	170/60-8	170/60-8
Tlak v pneumatikách, vzadu – vpredu, kPa/bar/PSI	60/0,6/8,5	60/0,6/8,5
Maximálny sklon, stupne °	10	10
Max. hmotnosť ťahaného zariadenia pri gradiente 10° v kg	125	125
Max. povolená vertikálna sila na ťažnú tyč v N/kg	250/25	250/25
Max. prípustná horizontálna sila na ťažnú tyč v N/kg	220/22	220/22
Max. zaťaženie na kryte motora, kg	10	10
Motor		
Značka / Model	Husqvarna / HS 546AE	Husqvarna / HS 546AE
Menovitý výkon motora, kW ³⁸	10,3	10,3
Objem, cm ³	546	546
Max. otáčky motora, ot./min.	2 900 +/- 100	2 900 +/- 100
Maximálna rýchlosť jazdy dopredu, km/h	9	9
Maximálna rýchlosť jazdy dozadu, km/h	6	8
Palivo, bezolovnaté, min. oktánové číslo	91	91
Objem nádrže, litre	12	12
Motorový olej ³⁹	Husqvarna SAE 30, Husqvarna SAE 5W-30 Synthetic, Husqvarna SAE 10W-40	Husqvarna SAE 30, Husqvarna SAE 5W-30 Synthetic, Husqvarna SAE 10W-40
Objem oleja vrátane filtra, litre	1,6	1,6
Objem oleja bez filtra, litre	1,5	1,5
Štartovanie motora	Elektrický štart 12 V	Elektrický štart 12 V

³⁸ Vyznačený výkon motora je priemerný čistý výkon (pri uvedených ot./min) typického sériového motora pre model motora meraný podľa normy SAE J1349/ISO 1585. Sériovo vyrábané motory sa môžu od tejto hodnoty odlišovať. Skutočný výkon motora nainštalovaného na koncovom výrobku závisí od prevádzkovej rýchlosti, podmienok okolitého prostredia a iných hodnôt.

³⁹ Používajte motorový olej kvality API SJ alebo vyššej. Ak sa motorový olej SAE-30 používa pri teplote nižšej ako +5 °C, existuje riziko, že motor nebude dostatočne mazaný. Môže tak dôjsť k poškodeniu motora. Informácie o vhodnom oleji použiteľnom pri nízkych teplotách nájdete v kapitole *Technické údaje na strane 165*. Pozrite si tabuľku s viskozitou v príručke k motoru (ak je súčasťou balenia) a vyberte najvhodnejšiu viskozitu na základe očakávanej vonkajšej teploty.

	R 318X	R 320X AWD
Prevodovka		
Značka	Tuff Torq	Tuff Torq
Model	K46H	K574A/KTM10LB
Olej, trieda SF-CC ⁴⁰	Husqvarna SAE 10W-30	Husqvarna SAE 10W-30
Objem oleja, litre	2,1	5,6
Elektrický systém		
Typ	12 V, záporné uzemnenie	12 V, záporné uzemnenie
Akumulátor	12 V, 24 Ah	12 V, 24 Ah
Zapaľovacia sviečka	Husqvarna HQT-7	Husqvarna HQT-7
Medzera medzi elektródami, mm/palce	0,75/0,030	0,75/0,030
Svetlomet	Duálne indikátory LED	Duálne indikátory LED
Zadné svetlo	–	Svetlá LED
Kosiace zariadenie		
Typ	Combi 94	Combi 94
	Combi 103	Combi 103
	Combi 112	Combi 112

Emisie hluku ⁴¹	R 318X	R 320X AWD
Nameraná úroveň hlučnosti dB(A)		
Combi 94	99	99
Combi 103	99	99
Combi 112	99	99
Zaručená úroveň hlučnosti dB(A)		
Combi 94	100	100
Combi 103	100	100
Combi 112	100	100

⁴⁰ Najlepší výkon dosiahnete pri použití prevodového oleja Husqvarna SAE 10W-30. Pokiaľ nemáte k dispozícii olej Husqvarna, používajte olej 10W-30 STOU. Nová klasifikácia je štandard API GL-4.

⁴¹ Hladina hluku meraná ako akustický tlak (L_{WA}) v súlade s európskou smernicou 2000/14/ES.

Úroveň hlučnosti ⁴²	R 318X	R 320X AWD
Hladina akustického tlaku pri uchu operátora, dB(A)		
Combi 94	84	84
Combi 103	84	84
Combi 112	84	84

Úroveň vibrácií ⁴³	R 318X	R 320X AWD
Úroveň vibrácií na volante, m/s ²	1,88	1,88
Úroveň vibrácií v sedadle, m/s ²	0,38	0,38

Kosiace zariadenie	Combi 94	Combi 103	Combi 112
Šírka rezu, mm	940	1030	1120
Výška rezu, 10 polôh, mm	25 – 75	25 – 75	25 – 75
Hmotnosť, kg	44	49	52
Dĺžka noža, mm	358	388	420
Nôž			
Objednávacie číslo	579 65 25-10	504 18 82-10	544 18 81-10



VÝSTRAHA: Používanie kosiaceho zariadenia, ktoré nie je schválené pre tento výrobok, môže spôsobiť odhadzovanie predmetov vysokou rýchlosťou a vážne

poranenie. Nepoužívajte iné kosiace zariadenie okrem typov, ktoré sú uvedené v tomto návode.

⁴² Hladina akustického tlaku podľa smernice EN ISO 5395. Uvádzané údaje pre hladinu akustického tlaku majú typický štatistický rozptyl (štandardnú odchýlku) 1,2 dB(A).

⁴³ Úroveň vibrácií podľa smernice EN ISO 5395. Uvádzané údaje pre úroveň vibrácií majú typický štatistický rozptyl (štandardnú odchýlku) 0,2 m/s² (volant) a 0,8 m/s² (sedadlo).

Rozmery výrobku

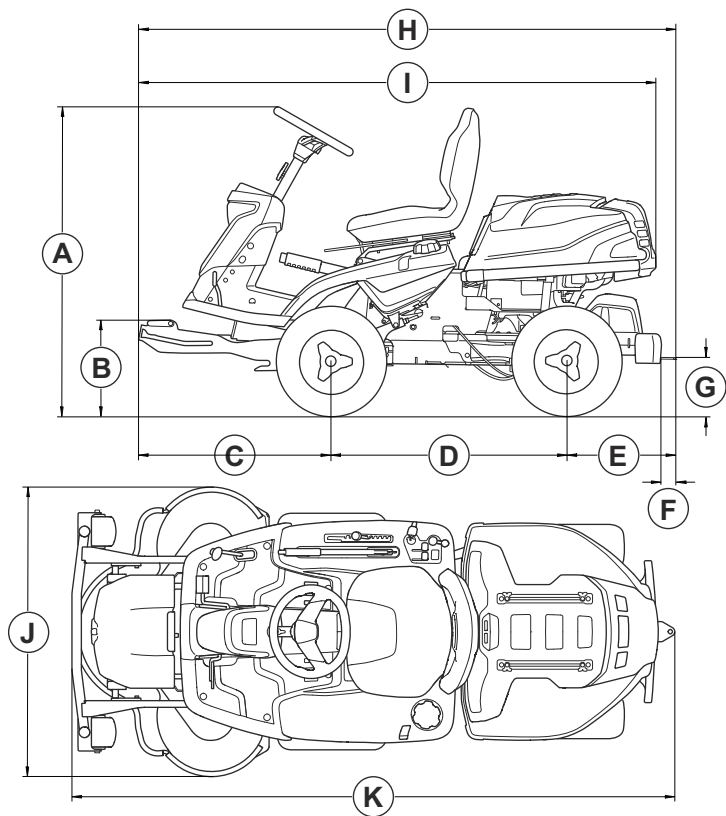

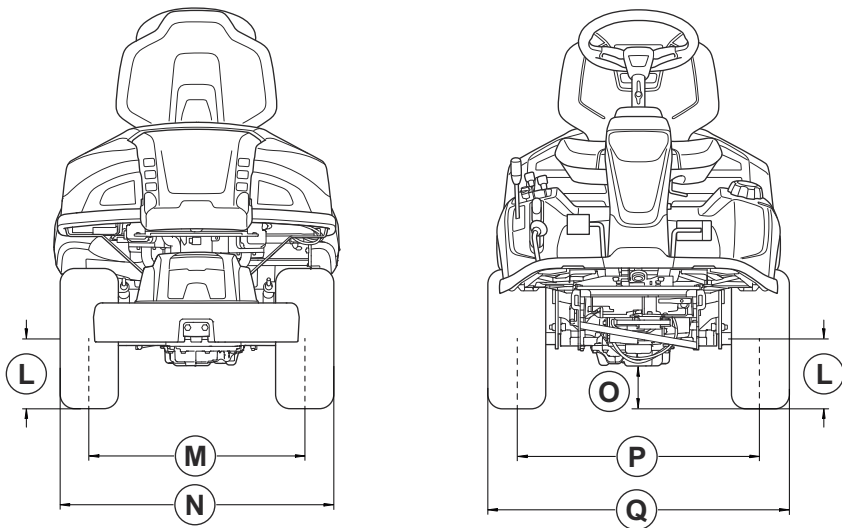

Rozmery, mm					
A	1165	G	218	Ľ	205
B	364	H	Bez protizávažia: 2008	M	627
C	727		Vrátane protizávažia: 2024	N	799
D	887	I	Bez protizávažia: 1952	O	R 318X: 125
			Vrátane protizávažia: 1968		R 320X AWD: 95
E	Bez protizávažia: 394	J	Combi 94: 994	P	711
	Vrátane protizávažia: 410		Combi 103: 1081		
			Combi 112: 1178		

Rozmery, mm					
F	70	K	Combi 94:	Q	883
			Bez protizávažia:2243		
			Vrátane protizávažia:2259		
			Combi 103:		
			Bez protizávažia:2253		
			Vrátane protizávažia:2269		
			Combi 112:		
			Bez protizávažia:2253		
			Vrátane protizávažia:2269		

Údaje o rádiových frekvenciách

	R 318X	R 320X AWD
Frekvenčný rozsah, MHz	2402-2480	2402-2480
Výstupný výkon ⁴⁴ , dBm	-5.2	-5.2

Servis

Servis

Každý rok absolvujte prehliadku v autorizovanom servisnom stredisku na zaistenie bezpečného a optimálneho fungovania počas hlavnej sezóny. Najlepší čas na vykonanie servisu alebo generálnej opravy produktu je obdobie mimo hlavnej sezóny.

Pri odosielaní objednávky náhradných dielov poskytnite informácie o roku zakúpenia, modeli, type a výrobnom čísle.

Vždy používajte originálne náhradné diely.

⁴⁴ Nameraný pri 2440 MHz.

Vyhlásenie o zhode

Vyhlásenie o zhode EÚ

My, spoločnosť Husqvarna AB, SE-561 82 Huskvarna, ŠVÉDSKO, tel.: +46-36-146500 vyhlasujeme s plnou zodpovednosťou, že výrobok:

Popis	Pojazdná kosačka na trávnik
Značka	Husqvarna
Typ/model	R 318X, R 320X AWD
Identifikácia	Výrobné čísla od roku 2024 a novšie

plne spĺňa nasledujúce smernice a nariadenia EÚ:

Nariadenie	Popis
2006/42/ES	„o strojových zariadeniach“
2014/53/EÚ	„o rádiových zariadeniach“
2000/14/ES	„týkajúca sa emisie hluku v prostredí pochádzajúceho zo zariadení používaných vo voľnom priestranstve“
2011/65/EÚ	„o obmedzení používania určitých nebezpečných látok v elektrických a elektronických zariadeniach“

a že sa pri ňom uplatňujú nasledujúce harmonizované normy a/alebo technické špecifikácie:

EN ISO 12100:2010

EN ISO 5395-1:2013/A1:2018

EN ISO 5395-3: 2013/A1:2017/A2:2018

EN ISO 14982:2009

EN ETSI 300 328 v.2.2.2

ETSI EN 301 489-1 V2.2.3

ETSI EN 301 489-17 V3.2.4

EN IEC 63000:2018

Notifikovaný orgán: Spoločnosť 0404, SMP Svensk Maskinprovning AB, Box 4053, SE-904 03 Umeå, Sweden tiež potvrdila súlad s Prílohou VI smernice Rady 2000/14/ES.

Informácie týkajúce sa emisií hluku nájdete v časti *Technické údaje na strane 165*.

Huskvarna, 2025-01-17



Claes Losdal

Manažér vývoja/Produkty pre záhradu

Husqvarna AB

Zodpovedný za technickú dokumentáciu



Registrované ochranné známky

Slovné označenie *Bluetooth®* a súvisiace logá sú registrované ochranné známky spoločnosti *Bluetooth SIG, inc.* a každé použitie takýchto značiek spoločnosťou Husqvarna vychádza z licencie.

Husqvarna®

www.husqvarna.com

Eredeti útmutatás
Oryginalne instrukcje
Původní pokyny
Pôvodné pokyny
1143102-50



2025-06-26